

Pioneer

Bedienungsanleitung

AV RECEIVER

VSX-935



Inhalt

Lautsprecherkonfiguration

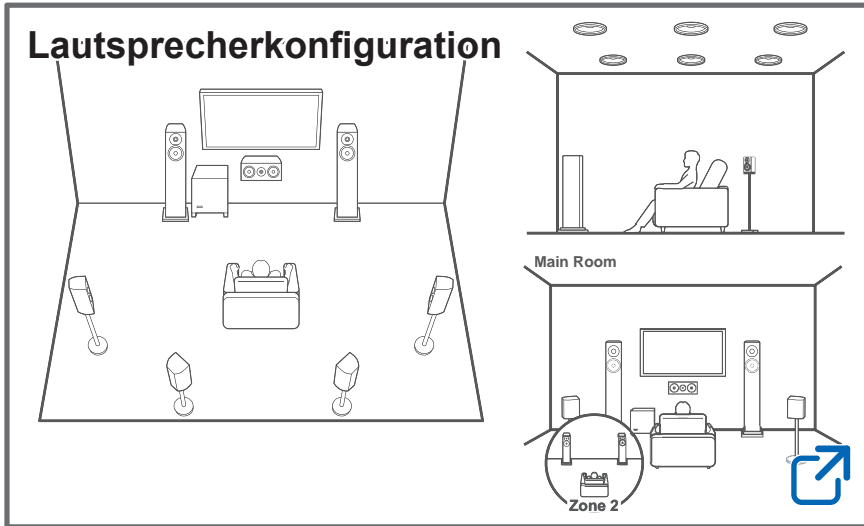

Lautsprecheranschlüsse

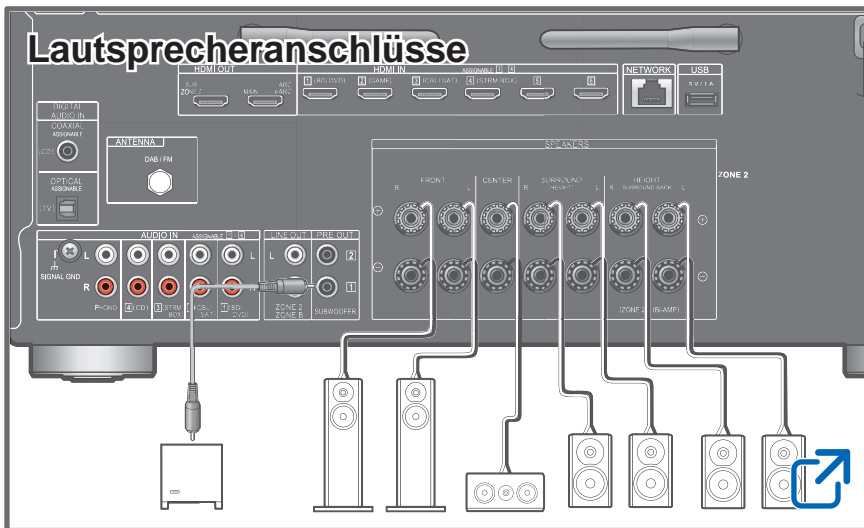

Firmware-Update



Fehlerbehebung



Ergänzende Informationen



Verringern des Stromverbrauchs im Standby-Zustand

Wenn die folgenden Funktionen aktiviert sind, nimmt der Stromverbrauch im Standby-Modus zu. Um den Stromverbrauch im Standby-Modus zu reduzieren, überprüfen Sie jede Einstellung und stellen Sie die Funktionen auf "Off".

- HDMI CEC (→[p112](#))
- HDMI Standby Through (→[p112](#))
- USB Power Out at Standby (→[p114](#))
- Network Standby (→[p114](#))
- Bluetooth Wakeup (→[p114](#))

Detaillierte Inhaltsangabe (s. nächste Seite)



Bevor Sie den Vorgang starten	6
Firmware-Update	7
Aktualisierungsinformationen zur Firmware	7
Verfahren zur Firmware-Aktualisierung	7
Teilenamen	10
Bedienfeld	10
Display	12
Rückseite	13
Fernbedienung	15
Zeicheneingabe	17

Lautsprecherkonfiguration

Der Hörraum und die Lautsprecherkonfiguration	19
3.1-Kanalsystem	20
5.1-Kanalsystem	21
7.1-Kanalsystem	22
3.1.2-Kanalsystem	23
5.1.2-Kanalsystem	24

Lautsprecherinstallation

Lautsprecheranschlüsse

Einstellungen für Lautsprecheranschlüsse und "Speaker Impedance"	31
--	----

Verbindungen

Anschließen des Fernsehers	45
An ARC/eARC-Fernseher	45
An Nicht-ARC-Fernseher	45
Anschließen des SUB-Monitors	46
SUB-Monitor	46
Anschließen von Wiedergabegeräten	47
Anschließen einer AV-Komponente mit HDMI-Buchse	47
Anschließen einer Audiokomponente	48
Anschließen einer AV-Komponente in einem getrennten Raum (Multi-Zonen-Verbindung)	49
Anschließen eines Fernsehgeräts (ZONE 2)	49
Anschließen eines Vollverstärkers (ZONE 2)	50
Anschließen von Antennen	51
Netzwerkverbindung	52
Anschließen des Netzkabels	53
Wiedergabe	
Wiedergabe von AV-Komponenten	55
Grundlegende Funktionen	55
BLUETOOTH®-Wiedergabe	56
Audiowiedergabe von Geräten mit BLUETOOTH-Drahtlostechnologie über dieses Gerät	56
Audioübertragung von diesem Gerät an Geräte mit BLUETOOTH-Drahtlostechnologie	57



Radioempfang	59	Verbindung des Sonos-Systems zur Wiedergabe	77
Wiedergeben von AM/FM-Radio (AM : nur Modelle für Australien und Asien)	59	Erforderliche Ausrüstung	77
Wiedergabe von DAB-Digitalradio (Nur bei Modellen für Europa)	62	Verbindung dieses Geräts mit Sonos Connect	77
Voreinstellen eines Radiosenders	64	Einrichtung	77
Wiedergabemodus	65	Abspiel von Sonos auf diesem Gerät	78
AV Adjust	67	Internetradio	79
Menübedienung	67	Wiedergabe	79
Spotify	69	Multizonenfunktion	81
AirPlay®	70	Wiedergabe	82
Grundlegende Bedienung	70	Verwenden von PERSONAL PRESET	84
Wiedergabe auf mehreren Geräten (AirPlay2)	71	USB-Speichergerät	86
DTS Play-Fi®	72	Unterstützte Audioformate	86
Wiedergabe	72	USB-Speichergerätsanforderungen	86
Amazon Alexa	73	Wiedergabe von Musikdateien, die auf einem USB-Speichergerät gespeichert sind	87
Registrieren dieses Geräts mit einem Amazon-Konto	73	Musikserver	89
Bedienung dieser Einheit	74	Unterstützte Audioformate	89
Amazon Music	75	Einstellungen für Windows Media® Player 12	89
Registrieren dieses Geräts bei Amazon Music	75	Wiedergabe	90
Wiedergabe von Amazon Music mit der Pioneer Remote App	76	Play Queue	92
Wiedergabe von Amazon Music mit der Fernbedienung	76	Hinzufügen von Play Queue-Information	92
		Sortieren und Löschen	92
		Wiedergabe	93
		Anschließen eines Senders für die Wiedergabe	94



Verbindungen	94
Einrichtung	94
Wiedergabe	94
Einrichtung	
System Setup	97
Menü-Liste	97
Input/Output Assign	99
Speaker	104
Audio Adjust	108
Source	110
Hardware	112
Multi Zone	116
Miscellaneous	117
MCACC	119
Menübedienung	119
Full Auto MCACC	120
Manual MCACC	121
MCACC Data Check	122
Network/Bluetooth	123
Menübedienung	123
Network	124
Bluetooth	127
Web-Einrichtung	129
Menübedienung	129

Initial Setup mit dem automatischen Startup-Assistenten	130
Bedienungen	130
Pioneer Remote App	133
Hauptfunktionen	133
Initial Setup	133

Fehlerbehebung

Erratische Gerätefunktionsweise	135
Fehlerbehebung	136

Anhang

Lautsprecherkonfigurationen und auswählbare Wiedergabemodi	146
Eingabeformate und auswählbare Wiedergabemodi	149
Wiedergabemodus-Effekte	153
Lautsprecherkombinationen	157

Allgemeine Spezifikationen	158
-----------------------------------	------------



Bevor Sie den Vorgang starten

■ Lieferumfang

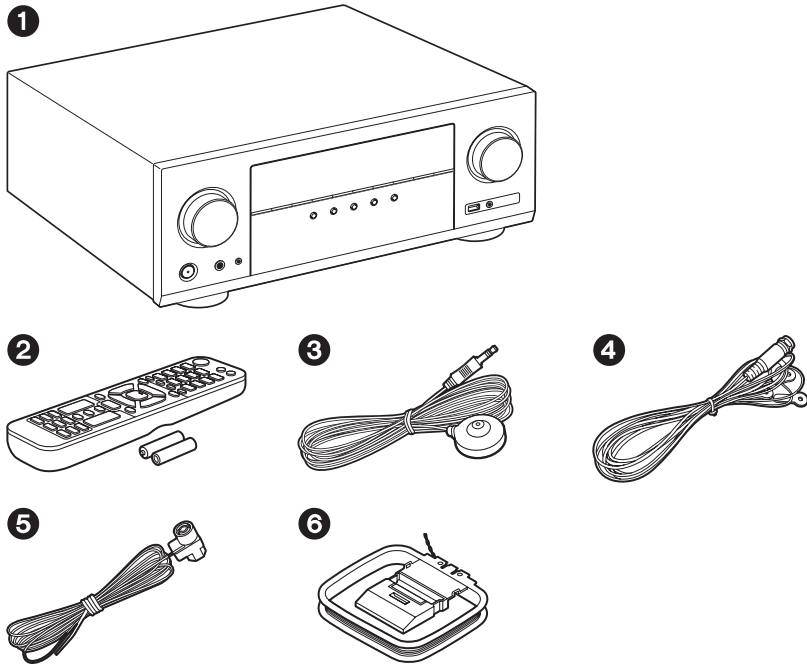

1. Hauptgerät (1)
 2. Fernbedienung (RC-974R) (1), Batterien (AAA/R03) (2)
 3. Messmikrofon zur Lautsprechereinrichtung (1)
 - Wird bei der ersten Einrichtung verwendet.
 4. DAB/FM-Antenne (Modelle für Europa) (1)
 5. FM-Zimmerantenne (Modelle für Australien und Asien) (1)
 6. AM-Rahmenantenne (Modelle für Australien und Asien) (1)
 - Leitfaden zur ersten Einrichtung (1)
- * Bei diesem Dokument handelt es sich um eine Online-Bedienungsanleitung. Sie wird nicht mit dem Produkt geliefert.

■ Hinweis

- Schließen Sie Lautsprecher mit einer Impedanz von 4 Ω bis 16 Ω . an.
- Das Netzkabel darf erst angeschlossen werden, wenn alle anderen Verbindungen vorgenommen wurden.
- Wir übernehmen keine Haftung für Schäden, die beim Anschließen von Drittanbietergeräten entstehen.
- Netzwerkdienste und Inhalt, die genutzt werden können, stehen eventuell nicht länger zur Verfügung, wenn durch eine Aktualisierung der Firmware neue Funktionen hinzugefügt werden, oder wenn der Service-Provider seinen Dienst einstellt. Auch können verfügbare Dienste je nach Ihrem Gebiet variieren.
- Details zum Firmware-Update werden zu einem späteren Zeitpunkt auf unserer Website und über andere Kanäle bekanntgegeben.
- Sofern nicht anders angegeben, entsprechen die Abbildungen in dieser Bedienungsanleitung den Modellen für Europa.
- Änderungen der technischen Daten und des Erscheinungsbildes ohne vorherige Ankündigung vorbehalten.



Firmware-Update

Dieses Gerät ist mit einer Funktion zur Aktualisierung der Firmware über Netzwerk oder USB-Port ausgestattet, wenn nach dem Kauf ein Firmware Update angekündigt wird. Dadurch können verschiedene Funktionen hinzugefügt und Bedienungen verbessert werden.

Abhängig vom Herstellungszeitpunkt des Produkts kann die Firmware auf die aktualisierte Firmware umgestellt werden. In einem solchen Fall können neue Funktionen von Anfang an hinzugefügt werden. Informationen zum Überprüfen des neuesten Firmware-Inhalts und der Firmware-Version Ihres Produkts finden Sie im folgenden Abschnitt.

Aktualisierungsinformationen zur Firmware

Informationen zu Firmware-Inhalten und der Firmware-Version finden Sie auf unserer Firmenwebsite. Wenn die Firmware-Version Ihres Produkts nicht die neueste ist, empfehlen wir, die Firmware zu aktualisieren.

Um die Firmware-Version Ihres Produkts zu überprüfen, drücken Sie die -Taste an der Fernbedienung, um den Home-Bildschirm anzuzeigen, und rufen Sie "System Setup" - "Miscellaneous" - "Firmware Update" - "Version" auf ([→p117](#)).

Verfahren zur Firmware-Aktualisierung

Das Update kann etwa 20 Minuten dauern, sowohl über Netzwerk als auch über USB-Port. Vorhandene Einstellungen werden bei beiden Aktualisierungsverfahren bewahrt.

Wenn dieses Gerät an ein Netzwerk angeschlossen ist, werden möglicherweise Hinweise zu Firmware-Updates auf dem Display angezeigt. Wählen Sie für die Aktualisierung der Firmware "Update Now" mit den Cursortasten der Fernbedienung aus und drücken Sie die ENTER-Taste. Nach Abschluss des Updates wird "Completed!" auf dem Display angezeigt, und das Gerät wechselt automatisch in den Standby-Modus.

Haftungsausschluss : Das Programm und die begleitende Onlinedokumentation erhalten Sie zur Verwendung auf eigenes Risiko.

Unser Unternehmen haftet nicht bei Schadenersatzansprüchen oder anderen

Forderungen bezüglich Ihrer Verwendung des Programms oder der mitgelieferten elektronischen Dokumentation, ungeachtet der Rechtstheorie und unabhängig davon, ob die Forderungen aus unerlaubter oder vertragsgemäßer Handlung resultieren.

In keinem Fall haftet unser Unternehmen gegenüber Ihnen oder Dritten bei irgendwelchen besonderen, indirekten, zufälligen oder Folgeschäden einschließlich, jedoch nicht beschränkt auf Schadenersatz, Erstattungen oder Schäden durch den Verlust von gegenwärtigen oder zukünftigen Gewinnen, Verlust von Daten oder anderen Gründen.

Aktualisierung der Firmware über das Netzwerk

- Unterlasse Sie beim Aktualisieren der Firmware Folgendes :
 - Kabel, USB-Speichergeräte, Lautsprecher oder Kopfhörer, Messmikrofon zur Lautsprechereinrichtung oder Kopfhörer entfernen und wieder anschließen, oder irgendeine Bedienungen am Gerät ausführen, wie etwa Ausschalten
 - Zugreifen auf dieses Gerät von einem PC oder einem Smartphone mit darauf installierten Anwendungen
- Überprüfen Sie, ob das Gerät eingeschaltet ist, und die Verbindung zum Internet gesichert ist.
- Schalten Sie die Steuerungsgeräte aus (PC usw.), die mit dem Netzwerk verbunden sind.
- Beenden Sie die Wiedergabe von Internetradio, USB-Speichergeräten oder Servern.
- Wenn die Multizonenfunktion aktiv ist, schalten Sie sie aus.
- Wenn "HDMI CEC" die Einstellung "On" aufweist, wählen Sie "Off" aus.
 - Drücken Sie , um den Home-Bildschirm zu öffnen. Wählen Sie dann "System Setup" - "Hardware" - "HDMI" aus, drücken Sie ENTER, wählen Sie "HDMI CEC" und dann "Off" aus.
 - * Die Beschreibungen können von den tatsächlichen Anzeigen auf dem Bildschirm abweichen, die Funktionen und Funktionen sind jedoch identisch.

Aktualisierung

1. Drücken Sie .
Der Home-Bildschirm wird auf dem Fernschirmschirm angezeigt.
2. Wählen Sie "System Setup" - "Miscellaneous" - "Firmware Update" - "Update



via NET" mit den Cursorstasten aus und drücken Sie ENTER.

- Wenn "Firmware Update" ausgegraut ist und nicht ausgewählt werden kann, warten Sie eine Weile, bis es verfügbar ist.
 - Wenn keine aktualisierbare Firmware vorhanden ist, kann "Update via NET" nicht ausgewählt werden.
3. Drücken Sie ENTER, wenn "Update" ausgewählt ist, um das Update zu starten.
- Während des Updates wird der Fernsehbildschirm je nach Programm, das aktualisiert werden muss, möglicherweise schwarz. Überprüfen Sie in diesem Fall den Fortschritt auf dem Display des Gerätes. Der TV-Bildschirm bleibt schwarz, bis die Aktualisierung abgeschlossen ist und die Stromversorgung wieder eingeschaltet wird.
 - Wenn "Completed!" angezeigt wird, ist das Update abgeschlossen.
4. Drücken Sie \odot STANDBY/ON am Hauptgerät, um das Gerät in den Standby-Modus zu schalten. Der Vorgang ist abgeschlossen und Ihre Firmware ist auf die neuste Version aktualisiert.
- Verwenden Sie nicht \odot auf der Fernbedienung.

Wenn eine Fehlermeldung angezeigt wird

Falls ein Fehler auftritt, wird "*-* * Error!" auf dem Display des Geräts angezeigt. ("*" steht für ein alphanumerisches Zeichen.) Bestätigen Sie anhand der folgenden Beschreibungen.

Fehlercode

- *-01, *-10 :
Kein LAN-Kabel gefunden. Schließen Sie das LAN-Kabel richtig an.
- *-02, *-03, *-04, *-05, *-06, *-11, *-13, *-14, *-16, *-17, *-18, *-20, *-21 :
Internetverbindungsfehler. Überprüfen Sie das Folgende :
 - Ob der Router eingeschaltet ist
 - Ob dieses Gerät und der Router über das Netzwerk verbunden sindZiehen Sie die Netzstecker dieses Geräts und des Routers ab und stecken Sie sie wieder ein. Dies könnte das Problem lösen. Wenn Sie immer noch keine Verbindung zum Internet herstellen können, könnten der DNS-Server oder Proxy-Server vorübergehend nicht erreichbar sein. Überprüfen Sie den Server-Betriebsstatus bei Ihrem Internet-Dienstanbieter.
- Andere :
Nachdem Sie den Netzstecker einmal entfernt haben, stecken Sie ihn in die Steckdose und starten Sie den Vorgang von Anfang an.

Update über USB

- Unterlasse Sie beim Aktualisieren der Firmware Folgendes :
 - Kabel, USB-Speichergeräte, Lautsprecher oder Kopfhörer, Messmikrofon zur Lautsprechereinrichtung oder Kopfhörer entfernen und wieder anschließen, oder irgendeine Bedienungen am Gerät ausführen, wie etwa Ausschalten
 - Zugreifen auf dieses Gerät von einem PC oder einem Smartphone mit darauf installierten Anwendungen
- Halten Sie ein USB-Speichergerät mit 256 MB oder größer bereit. USB-Speichergeräte unterstützen das Dateisystemformat FAT16 oder FAT32.
 - Datenträger, die in ein USB-Kartenlesegerät eingelegt wurden, dürfen für diese Funktion nicht verwendet werden.
 - USB-Speichergeräte mit Sicherheitsfunktion werden nicht unterstützt.
 - USB-Hubs und USB-Speichergeräte mit Hubfunktion werden nicht unterstützt. Schließen Sie diese Geräte nicht an das Gerät an.
- Löschen Sie alle Daten auf dem USB-Speichergerät.
- Schalten Sie die Steuerungsgeräte aus (PC usw.), die mit dem Netzwerk verbunden sind.
- Beenden Sie die Wiedergabe von Internetradio, USB-Speichergeräten oder Servern.
- Wenn die Multizonenfunktion aktiv ist, schalten Sie sie aus.
- Wenn "HDMI CEC" die Einstellung "On" aufweist, wählen Sie "Off" aus.
 - Drücken Sie HOME , um den Home-Bildschirm zu öffnen. Wählen Sie dann "System Setup" - "Hardware" - "HDMI" aus, drücken Sie ENTER, wählen Sie "HDMI CEC" und dann "Off" aus.
- * Je nach dem verwendeten USB-Speichergerät oder dessen Inhalt kann der Ladevorgang längere Zeit in Anspruch nehmen, der Inhalt wird möglicherweise nicht korrekt geladen, oder die Stromversorgung wird möglicherweise nicht korrekt hergestellt.
- * Unser Unternehmen übernimmt keinerlei Haftung für Datenverluste, Schäden an Daten oder fehlerhafte Speichervorgänge, die durch die Verwendung des USB-Speichergeräts mit diesem Gerät entstehen. Bitte nehmen Sie dies zur Kenntnis.
- * Die Beschreibungen können von den tatsächlichen Anzeigen auf dem Bildschirm abweichen, die Funktionen und Funktionen sind jedoch identisch.



Aktualisierung

1. Schließen Sie das USB-Speichergerät an Ihren PC an.
2. Laden Sie die Firmwaredatei von unserer Firmenwebsite auf Ihren PC herunter und entpacken Sie sie.
Firmware-Dateien sind wie folgt benannt.



PIOAVR****_R****.zip

Entpacken Sie die Datei auf Ihrem PC. Die Anzahl der entpackten Dateien und Ordner variiert je nach Modell.

3. Kopieren Sie alle entpackten Dateien und Ordner ins Stammverzeichnis des USB-Speichergerätes.
 - Stellen Sie sicher, dass Sie die entpackten Dateien kopieren.
4. Schließen Sie das USB-Speichergerät an den USB-Port dieses Geräts an.
 - Wenn ein Netzadapter mit dem USB-Speichergerät geliefert wird, schließen Sie den Netzadapter an und verwenden Sie es mit einer Haushaltssteckdose.
 - Wenn auf dem USB-Speichergerät Partitionen angelegt wurden, wird jede Partition als unabhängiges Gerät behandelt.
5. Drücken Sie .
Der Home-Bildschirm wird auf dem Fernsehbildschirm angezeigt.
6. Wählen Sie "System Setup" - "Miscellaneous" - "Firmware Update" - "Update via USB" mit den Cursortasten aus und drücken Sie ENTER.
 - Wenn "Firmware Update" ausgegraut ist und nicht ausgewählt werden kann, warten Sie eine Weile, bis es verfügbar ist.
 - Wenn keine aktualisierbare Firmware vorhanden ist, kann "Update via USB" nicht ausgewählt werden.
7. Drücken Sie ENTER, wenn "Update" ausgewählt ist, um das Update zu starten.
 - Während des Updates wird der Fernsehbildschirm je nach Programm, das aktualisiert werden muss, möglicherweise schwarz. Überprüfen Sie in diesem Fall den Fortschritt auf dem Display des Gerätes. Der TV-Bildschirm bleibt schwarz, bis die Aktualisierung abgeschlossen ist und die Stromversorgung wieder eingeschaltet wird.
 - Während der Aktualisierung das USB-Speichergerät nicht ausschalten oder trennen und dann wieder anschließen.
 - Wenn "Completed!" angezeigt wird, ist das Update abgeschlossen.
8. Trennen Sie das USB-Speichergerät vom Gerät ab.
9. Drücken Sie  STANDBY/ON am Hauptgerät, um das Gerät in den Standby-Modus zu schalten. Der Vorgang ist abgeschlossen und Ihre Firmware ist auf die neueste Version aktualisiert.
 - Verwenden Sie nicht  auf der Fernbedienung.

Wenn eine Fehlermeldung angezeigt wird

Falls ein Fehler auftritt, wird "*-*-* Error!" auf dem Display des Geräts angezeigt. ("*" steht für ein alphanumerisches Zeichen.) Bestätigen Sie anhand

der folgenden Beschreibungen.

Fehlercode

- *-01, *-10 :
Das USB-Speichergerät wird nicht erkannt. Überprüfen Sie, ob das USB-Speichergerät bzw. das USB-Kabel sicher mit dem USB-Port des Geräts verbunden ist.
Schließen Sie das USB-Speichergerät an eine externe Stromquelle an, wenn es über eine eigene Stromversorgung verfügt.
- *-05, *-13, *-20, *-21 :
Die Firmwaredatei befindet sich nicht im Stammverzeichnis des USB-Speichergerätes, oder die Firmwaredatei ist für ein anderes Modell. Vom Download der Firmware-Datei erneut versuchen.
- Andere :
Nachdem Sie den Netzstecker einmal entfernt haben, stecken Sie ihn in die Steckdose und starten Sie den Vorgang von Anfang an.



Teilenamen

Bedienfeld

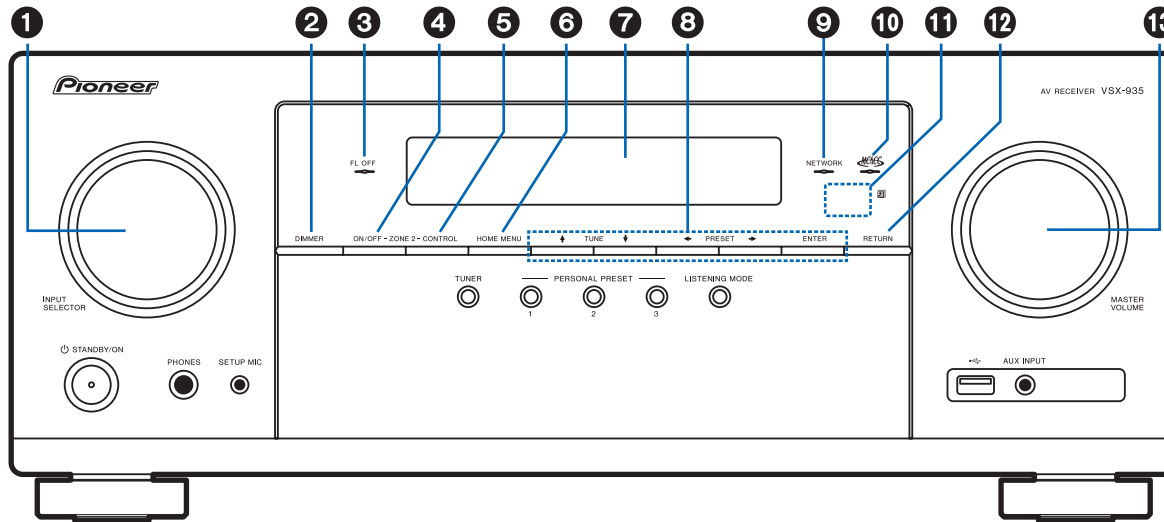

- 1. INPUT SELECTOR-Regler** : Hier kann der wiederzugebende Eingang gewechselt werden.
- 2. DIMMER-Taste** : Sie können das Display ausschalten oder die Helligkeit des Displays in drei Stufen anpassen.
- 3. FL OFF-Anzeige** : Diese Anzeige leuchtet, wenn Sie mehrfach DIMMER gedrückt haben, um das Display auszuschalten.
- 4. ZONE 2-ON/OFF-Taste** : Hiermit wird die Multizonenfunktion ein-/ausgeschaltet. (→[p81](#))

- 5. ZONE 2-CONTROL-Taste** : Steuert die Multizonenfunktion. (→[p81](#))
- 6. HOME MENU-Taste** : Zeigt den Home-Bildschirm an. (→[p96](#), [p119](#), [p123](#))
- 7. Display** (→[p12](#))
- 8. Cursortasten (↑/↓/←/→) und ENTER-Taste** : Wählen Sie das Element mit den Cursortasten aus und drücken Sie ENTER zum Bestätigen. Verwenden Sie sie, um bei Verwendung von TUNER die Sender einzustellen. (→[p59](#))

- 9. NETWORK-Anzeige** : Leuchtet, wenn "NET" mit dem Eingangsselektor ausgewählt wurde und das Gerät mit dem Netzwerk verbunden ist. Leuchtet, wenn eine der folgenden Funktionen arbeitet oder im Standby-Modus dieses Geräts aktiviert ist. Wenn diese Anzeige leuchtet, nimmt der Stromverbrauch im Standby-Zustand zu, wenn sich das Gerät im Standby-Modus befindet; die Erhöhung des Stromverbrauchs wird jedoch minimiert, indem das Gerät automatisch in den HYBRID STANDBY-Modus wechselt, in dem nur die wesentlichen Schaltkreise in Betrieb sind. Die Anzeige leuchtet jedoch nicht, wenn ZONE 2 aktiv ist.
 - HDMI CEC (→[p112](#))
 - HDMI Standby Through (→[p112](#))
 - USB Power Out at Standby (→[p114](#))
 - Network Standby (→[p114](#))
 - Bluetooth Wakeup (→[p114](#))
- 10. MCACC-Anzeige** : Diese Anzeige leuchtet, wenn Sie die Lautsprecherkalibrierung mit MCACC aktiviert haben. (→[p120](#), [p132](#))
- 11. Fernbedienungssensor** : Empfängt Signale von der Fernbedienung.
 - Der Signalbereich der Fernbedienung liegt innerhalb von zirka 16'5 m bei einem Winkel von 20° zur Senkrechten und 30° zu den Seiten.
- 12. RETURN-Taste** : Hiermit wird die vorige Anzeige wiederhergestellt.
- 13. MASTER VOLUME**



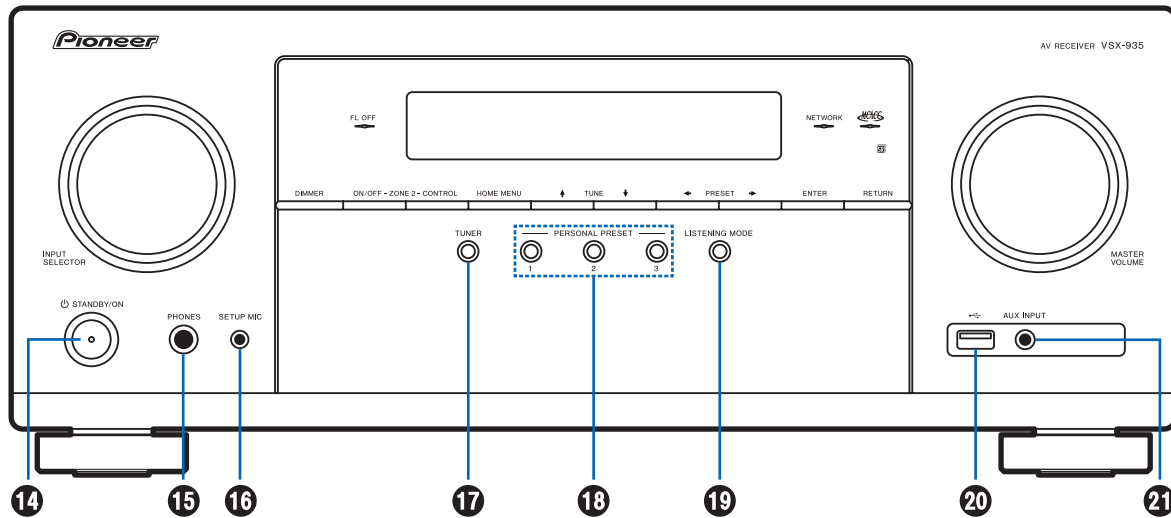

14. **STANDBY/ON-Taste**

15. **PHONES-Buchse** : Hier können Kopfhörer mit Standardstecker (ø1/4"6,3 mm) angeschlossen werden.

16. **SETUP MIC-Buchse** : Schließen Sie das mitgelieferte Messmikrofon zur Lautsprechereinstellung an. (→[p120](#), [p132](#))

17. **TUNER-Taste** : Wechselt den Eingang, der wiedergegeben werden soll, auf "TUNER". Außerdem wird durch wiederholtes Drücken

dieser Taste der Eingang zwischen "AM" (Modelle für Australien und Asien), "FM" und "DAB" (Modelle für Europa) umgeschaltet.

18. **PERSONAL PRESET 1/2/3-Tasten** : Sie können die aktuellen Einstellungen – Eingangswahl, Wiedergabemodus usw. – speichern oder die gespeicherten Einstellungen aufrufen. (→[p84](#))

19. **LISTENING MODE-Taste** : Ändert den Wiedergabemodus. (→[p65](#))

20. **USB-Anschluss** : Ein USB-Speichergerät wird

angeschlossen, damit die darauf gespeicherten Musikdateien wiedergegeben werden können.

(→[p86](#))

21. **AUX INPUT-Buchse** : Schließen Sie einen mobilen Musikplayer usw. an, indem Sie ein Stereo-Ministeckerkabel (ø1/8"/3,5 mm) verwenden.



Display

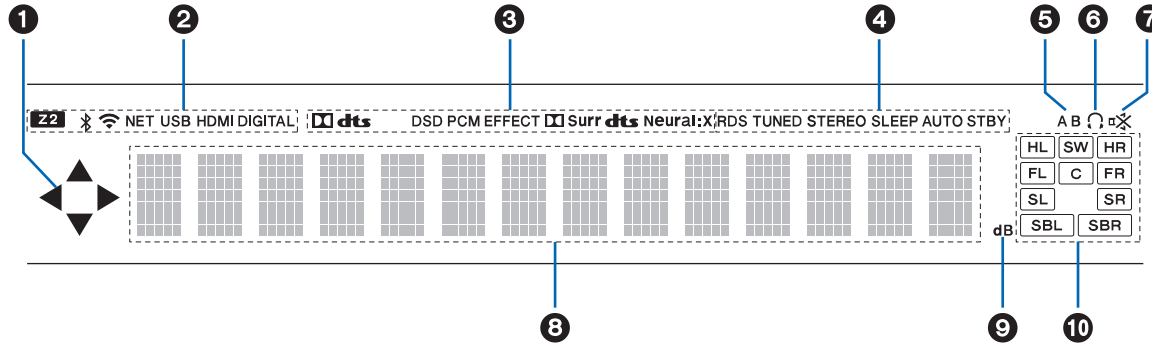

- ▲ / ▼ / ◀ / ▶ : Leuchten möglicherweise, wenn Bedienvorgänge ausgeführt werden, während der Eingangsselektor auf "NET" oder "USB" gestellt ist. ▲ / ▼ leuchten, wenn mehrere Ordner oder Dateien ausgewählt werden können. ◀ / ▶ leuchten, wenn die Textinformationen nicht in den mit "8" markierten Bereich passen.
- Leuchtet unter den folgenden Bedingungen.
Z2 : ZONE 2 ist eingeschaltet.
 : Verbunden über BLUETOOTH.

-  : Verbunden über Wi-Fi.
NET : Leuchtet bei Verbindung zum Netzwerk mit dem "NET" Eingangsselektor. Blinkt, wenn falsch mit dem Netzwerk verbunden.
USB : Leuchtet, wenn der Eingangsselektor "USB" ausgewählt ist, ein USB-Gerät angeschlossen ist und der USB-Eingang ausgewählt ist. Blinkt, wenn das USB-Gerät nicht korrekt angeschlossen wurde.
HDMI : HDMI-Signale werden eingegeben, und

der HDMI-Eingang ist ausgewählt.

- DIGITAL** : Digitale Signale werden eingegeben, und der digitale Eingang ist ausgewählt.
- Leuchtet je nach Typ des digitalen Audioeingangssignals und nach Wiedergabemodus.
 - Leuchtet unter den folgenden Bedingungen.
RDS : Es werden RDS-Übertragungen empfangen.
TUNED : Es wird ein DAB- (Modelle für Europa)/AM- (Modelle für Australien und Asien)/FM-Radiosender empfangen
STEREO : Empfang von UKW-Stereo.
SLEEP : Der Sleep-Timer ist aktiviert. (→p113)
AUTO STBY : Auto Standby ist eingestellt. (→p113)
 - Zeigt das Audio-Ausgabeziel an.
A : Gibt Audio nur zu ZONE A aus.
B : Gibt Audio nur zu ZONE B aus.
AB : Gibt Audio zu sowohl ZONE A als auch zu ZONE B aus.
 - Leuchtet, wenn Kopfhörer angeschlossen sind.
 - Blinkt, wenn die Stummschaltung aktiv ist.
 - Zeigt verschiedene Informationen zu den Eingangssignalen an.
 - Leuchtet bei der Lautstärkeregelung.
 - Lautsprecher-/Kanalanzeige** : Zeigt den Ausgabekanal an, der dem ausgewählten Wiedergabemodus entspricht.



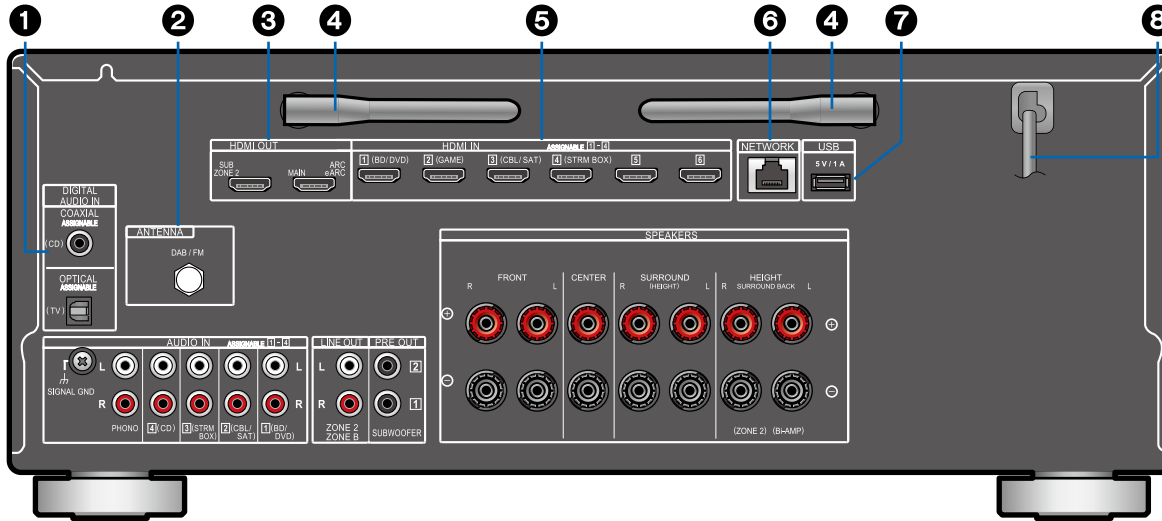

1. **DIGITAL AUDIO IN OPTICAL/COAXIAL-Buchsen** : Hier können digitale Audiosignale von Fernsehern oder AV-Komponenten über ein digitales optisches Kabel oder ein digitales Koaxialkabel eingegeben werden.

2. **ANTENNA DAB/FM-Anschluss** (Modelle für Europa) : Schließen Sie hier die mitgelieferten Antennen an.
ANTENNA AM LOOP/FM UNBAL 75 Ω-Anschluss (Modelle für Australien und Asien) : Schließen Sie die mitgelieferten Antennen an.

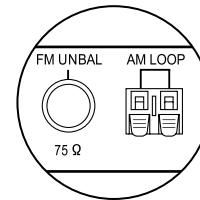

3. **HDMI OUT-Buchsen** : Hier können Video- und Audiosignale über ein HDMI-Kabel übertragen werden, das an einen Monitor wie einen Fernseher oder Projektor angeschlossen ist.
4. **Antenne für Drahtlosverbindung** : Zur Verwendung bei Wi-Fi-Verbindungen oder BLUETOOTH-fähigen Geräten. Stellen Sie die Winkel entsprechend dem Verbindungsstatus ein. 
5. **HDMI IN-Buchsen** : Hier können Video- und Audiosignale über ein HDMI-Kabel übertragen werden, das an eine AV-Komponente angeschlossen ist.
6. **NETWORK-Anschluss** : Hier ist ein Netzwerkanschluss über ein Ethernet-Kabel möglich.
7. **USB-Anschluss** : Hier kann ein USB-Speichergerät zur Wiedergabe von Musikdateien angeschlossen werden (→ [p86](#)). Es können auch USB-Geräte über ein USB-Kabel mit Strom versorgt werden (5 V/1 A).
8. **Netzkabel**



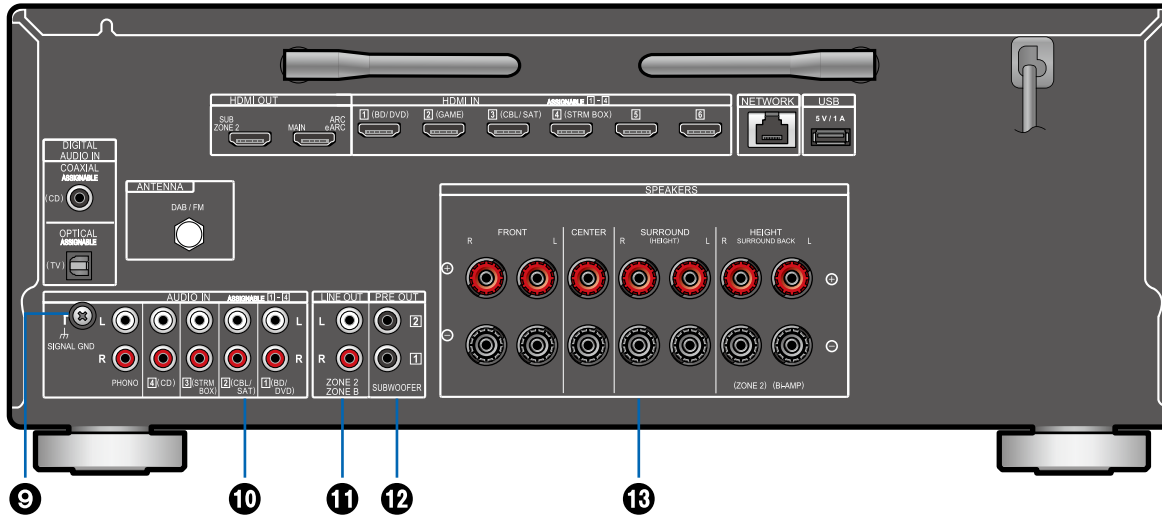

Buchse das gleiche Signal ausgegeben.
 13. **SPEAKERS-Anschlüsse** : Hier können Lautsprecher über Lautsprecherkabel angeschlossen werden. (Y-Stecker-Verbindung wird nicht unterstützt.)

- 9. **SIGNAL GND-Anschluss** : Schließen Sie den Erdungsleiter des Plattenspielers an.
- 10. **AUDIO IN-Buchsen** : Hier können Audiosignale von AV-Komponenten über ein analoges Audiokabel eingegeben werden.
- 11. **ZONE 2 LINE OUT-Buchsen** : Es können Audiosignale über ein analoges Audiokabel an einen Vollverstärker in einem separaten Raum (ZONE 2) ausgegeben werden.
- ZONE B LINE OUT-Buchsen** : Sie können die

- Audioquelle, die über die angeschlossenen Lautsprecher (ZONE A) ausgegeben wird, gleichzeitig an einen über analoges Audiokabel angeschlossenen Sender für Drahtloskopfhörer, Drahtloslautsprecher usw. ausgeben.
- 12. **SUBWOOFER PRE OUT-Buchsen** : Hier kann ein aktiver Subwoofer mit einem Subwoofer-Kabel angeschlossen werden. Es können bis zu zwei aktive Subwoofer angeschlossen werden. Es wird von jeder SUBWOOFER PRE OUT-



Fernbedienung

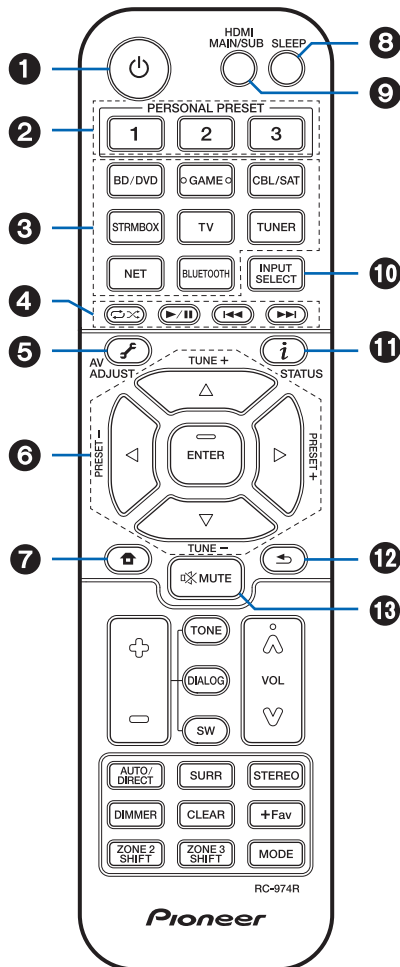

1. **STANDBY/ON-Taste**
2. **PERSONAL PRESET 1/2/3-Tasten** : Sie können die aktuellen Einstellungen – Eingangswahl, Wiedergabemodus usw. – speichern oder die gespeicherten Einstellungen aufrufen. (→p84)
3. **Eingangsselektor-Tasten** : Wechselt den Eingang, der wiedergegeben werden soll.
4. **Wiedergabetasten** : Wird bei Wiedergabevorgängen von einem Musikserver (→p89) oder einem USB-Gerät (→p86) verwendet. Wenn Sie mit der "21. MODE-Taste" auf "CEC MODE" umschalten, können Sie zudem ein HDMI-CEC-fähiges AV-Gerät bedienen. (Einige Geräte können nicht betrieben werden.)
5. **AV ADJUST-Taste** : Einstellungen wie "HDMI" und "Audio" können während der Wiedergabe rasch auf dem Fernsehbildschirm vorgenommen werden. (→p67)
6. **Cursor-tasten und ENTER-Taste** : Wählen Sie das Element mit den Cursor-tasten aus und drücken Sie ENTER, um Ihre Auswahl zu bestätigen. Wenn die Ordner oder Dateilisten nicht auf einen Bildschirm des Fernsehers passen, können Sie ◀/▶ drücken, um den Bildschirm zu wechseln.
7. **Home-Taste** : Zeigt den Home-Bildschirm an. (→p96, p119, p123)
8. **SLEEP-Taste** : Sie können das Gerät nach Ablauf der angegebenen Zeit automatisch in den Standby-Modus schalten lassen. Wählen Sie eine Zeit aus "30 min", "60 min", "90 min" und "Off". Wenn das Gerät nicht automatisch in den Standby-Modus schalten soll, wählen Sie "Off". Sie können dies auch einstellen, indem Sie die Home-Taste auf der Fernbedienung drücken, um den Home-Bildschirm anzuzeigen und dann "System

- Setup" - "Hardware" - "Power Management" - "Sleep Timer" auswählen (→p113).
9. **HDMI MAIN/SUB-Taste** : Wählen Sie die HDMI OUT-Buchse zur Ausgabe von Videosignalen von "MAIN", "SUB" und "MAIN+SUB".
10. **INPUT SELECT-Taste** : Wechselt den Eingang, der wiedergegeben werden soll.
11. **i (STATUS)-Taste** : Wechselt die Information auf dem Display und wird zur Bedienung von RDS. verwendet (→p60)
12. **↵-Taste** : Hiermit wird die vorige Anzeige wiederhergestellt.
13. **🔇-Taste** : Schaltet den Ton vorübergehend aus. Drücken Sie die Taste erneut, um die Stummschaltung aufzuheben.



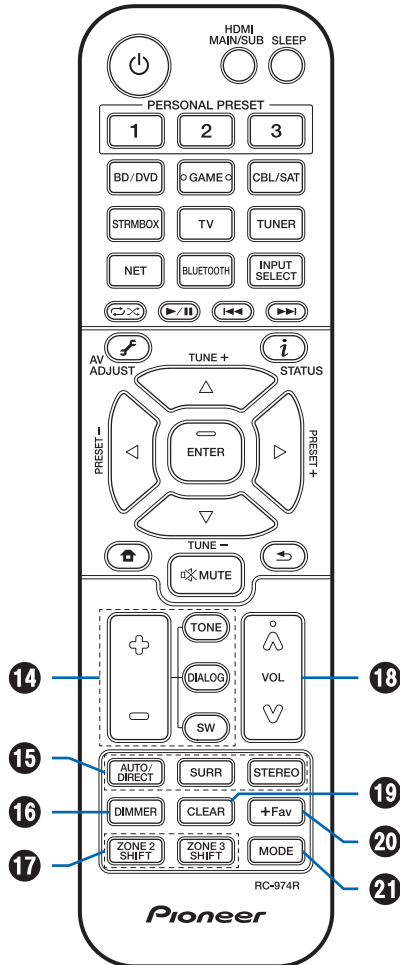

14. **TONE/DIALOG/SW-Tasten** : Passt die Klangqualität der Lautsprecher und den Lautstärkepegel des Subwoofers an.

TONE-Taste : Hier können Sie die Klangqualität der Lautsprecher anpassen.

1. Drücken Sie wiederholt TONE, um Höhen oder Tiefen auszuwählen und den Inhalt anzupassen.

Treble : Verstärkt oder verändert die Höhenbreite der Lautsprecher.

Bass : Verstärkt oder verändert die Bassbreite der Lautsprecher.

2. Drücken Sie zur Einstellung + oder -.

DIALOG-Taste : Hebt Filmdialoge und Gesang hervor, um sie leichter verstehen zu können. Es ist besonders effektiv für Filmsprache. Der Effekt wird auch dann angewendet, wenn der Center-Lautsprecher nicht verwendet wird. Wählen Sie einen gewünschten Pegel unter "1" (niedrig) bis "5" (hoch).

1. Drücken Sie DIALOG.

2. Drücken Sie zur Einstellung + oder -.

- Je nach Eingangsquelle oder Wiedergabemodus ist die Auswahl möglicherweise nicht möglich oder der gewünschte Effekt möglicherweise nicht erzielt.

SW-Taste : Passen Sie den Lautsprecherpegel des Subwoofers während der Wiedergabe an.

1. Drücken Sie SW.

2. Drücken Sie + oder -, um den Pegel zwischen "-15.0 dB" und "+12.0 dB" einzustellen.

- Wenn Sie das Gerät in den Standby-Modus versetzen, werden die vorgenommenen Einstellungen auf die vorherigen Status

zurückgesetzt.

15. **LISTENING-MODE-Tasten** : Hiermit können Sie einen Wiedergabemodus auswählen (→p65).

16. **DIMMER-Taste** : Sie können das Display ausschalten oder die Helligkeit des Displays in drei Stufen anpassen.

17. **ZONE 2 SHIFT-Taste** : Hiermit wird die Multizonenfunktion gesteuert (→p81). (Die ZONE 3-SHIFT-Taste wird bei diesem Gerät nicht verwendet.)

18. **Lautstärketasten**

19. **CLEAR-Taste** : Hiermit werden bei der Texteingabe auf dem Fernsehbildschirm alle Zeichen gelöscht.

20. **+Fav-Taste** : Erlaubt das Speichern von AM- (Modelle für Australien und Asien)/FM-/DAB-Radiosendern (Modelle für Europa). (→p64)

21. **MODE-Taste** : Schaltet zwischen automatischer und manueller Suche (→p59) nach AM- (Modelle für Australien und Asien)/FM-Sendern um und ermöglicht die Auswahl der Anzeigereihenfolge von DAB-Sendern (→p63). Außerdem können Sie, wenn eine HDMI CEC-Funktion-fähige AV-Komponente an dieses Gerät angeschlossen ist, die "4. Wiedergabetasten" zwischen "CEC MODE" und "RCV MODE" (Normalmodus) umschalten.



Zeicheneingabe

Sie können Zeichen oder Symbole auf einer auf dem Fernsehbildschirm angezeigten Tastatur eingeben, zum Beispiel um ein Passwort für Wi-Fi Setup (→p124) einzugeben oder einen gespeicherten Radiosender zu benennen (→p110).

1. Wählen Sie ein Zeichen oder Symbol mit den Cursortasten ▲/▼/◀/▶ der Fernbedienung aus und drücken Sie ENTER.
2. Zum Speichern der eingegebenen Zeichen wählen Sie "OK" und drücken Sie die ENTER-Taste.

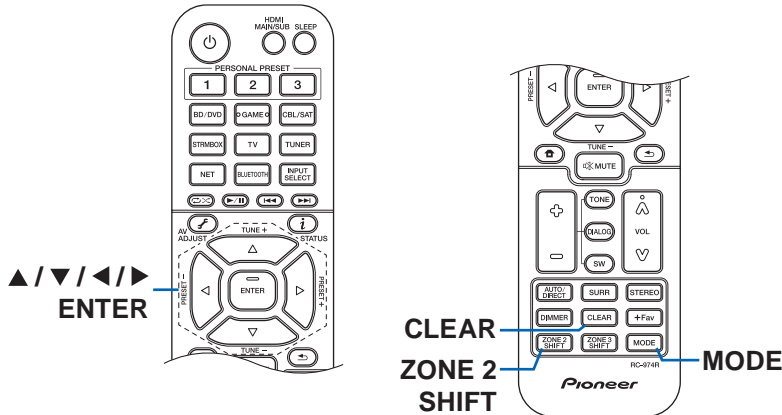
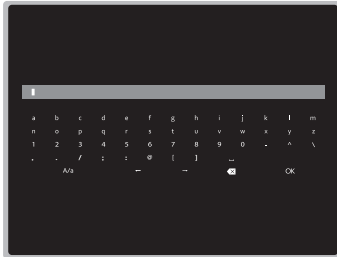

- Wählen Sie "A/a", um zwischen Groß- und Kleinschreibung zu wechseln. (Kann auch mit der MODE-Taste auf der Fernbedienung geändert werden.)
- Zur Eingabe eines Leerzeichens wählen Sie "␣".
- Zum Löschen eines Zeichens links vom Cursor wählen Sie "⌫".
- Zum Löschen aller Eingabe-Zeichen drücken Sie die CLEAR-Taste auf der Fernbedienung.
- Auf dem ZONE 2-Wiedergabe-Bildschirm bedienen Sie die Fernbedienung, während Sie die ZONE 2 SHIFT-Taste gedrückt halten. Zum Löschen aller Eingabe-Zeichen drücken Sie nur die CLEAR-Taste, ohne die ZONE 2 SHIFT-Taste zu drücken.



Dieses Gerät kann je nach verwendeter Lautsprecherkonfiguration auf unterschiedliche Weise verwendet werden. Wählen Sie die für die Installationsumgebung geeignete Lautsprecherkonfiguration aus und bestimmen Sie dann die Installations- und Verbindungsmethode.



- Lautsprecherkonfiguration (→[p20](#))
- Lautsprecherinstallation (→[p25](#))
- Lautsprecheranschlüsse (→[p30](#))
- Lautsprecherkombinationen (→[p157](#))



- 3.1ch
- 5.1ch
- 7.1ch
- 3.1.2ch
- 5.1.2ch

Der Hörraum und die Lautsprecherkonfiguration

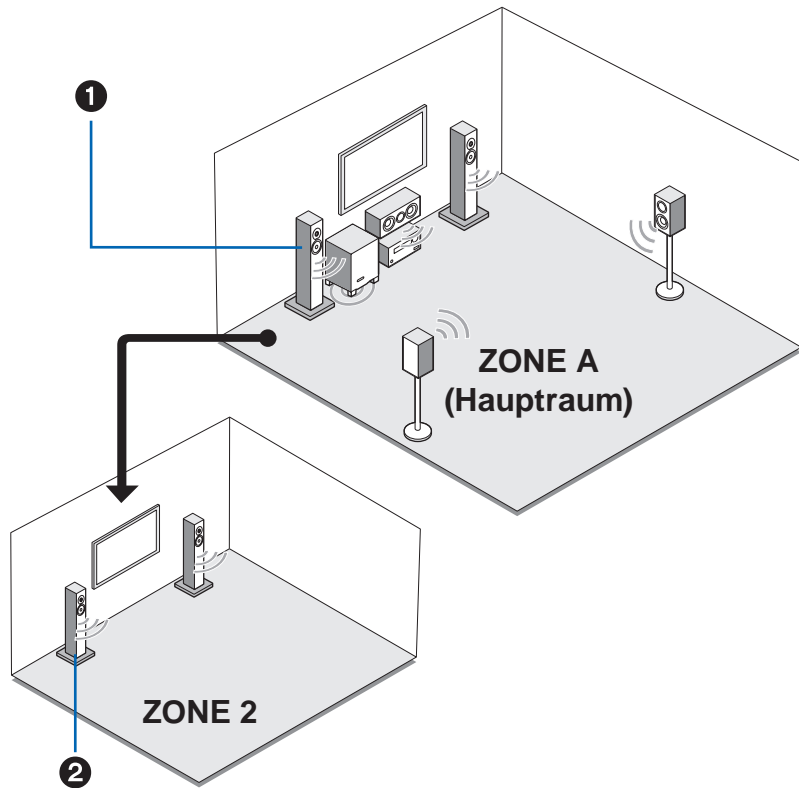

1. ZONE-A-Lautsprecher

Das Lautsprechersystem, das im Hauptraum (in dem sich dieses Gerät befindet) eingerichtet ist.

2. ZONE-2-Lautsprecher

Das 2-Kanal-Lautsprechersystem, das in einem separaten Raum (ZONE 2) eingerichtet ist. Auf diese Weise können Sie im Hauptraum und im separaten Raum zur gleichen Zeit dieselbe Quelle oder separate Quellen wiedergeben.



3.1ch

5.1ch

7.1ch

3.1.2ch

5.1.2ch

3.1-Kanalsystem

Ein 3.1-Kanal-System, das Frontlautsprecher mit einem Center-Lautsprecher und einem Subwoofer kombiniert.

Grundsystem (→[p26](#))

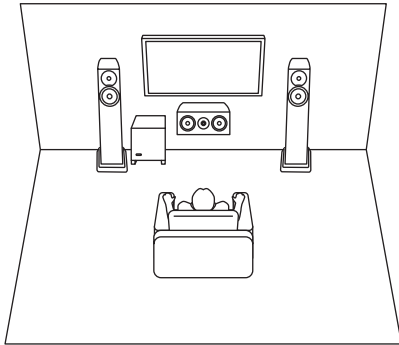

3.1-Kanal + ZONE 2 (→[p26](#))

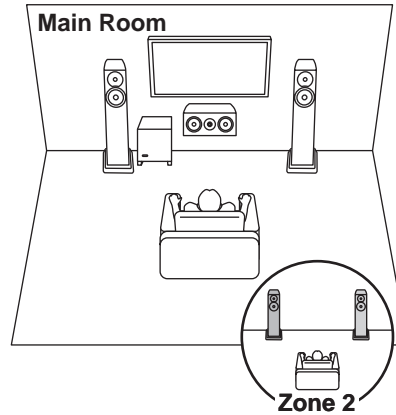

3.1-Kanal (Bi-Amping (Front)) (→[p26](#))

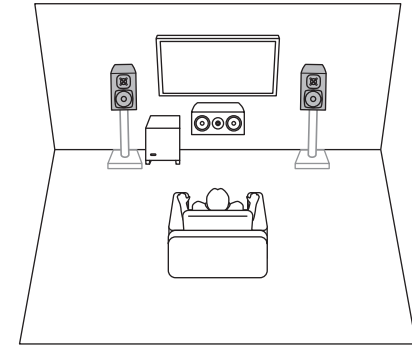

3.1ch

5.1ch

7.1ch

3.1.2ch

5.1.2ch

5.1-Kanalsystem Das ist ein Basis-5.1-Kanalsystem.

Grundsystem (→[p26](#))

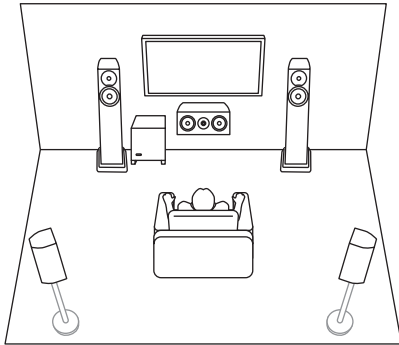

5.1-Kanal + ZONE 2 (→[p26](#))

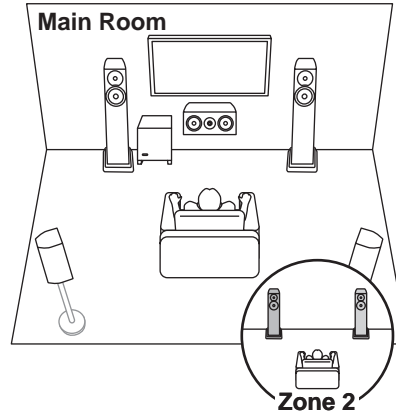

5.1-Kanal (Bi-Amping (Front)) (→[p26](#))

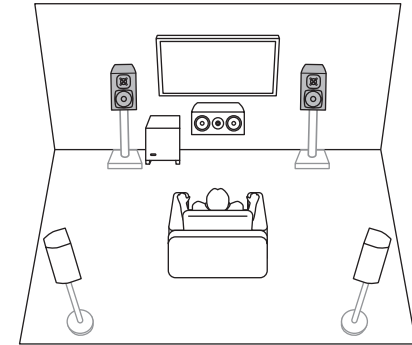

3.1ch

5.1ch

7.1ch

3.1.2ch

5.1.2ch

7.1-Kanalsystem Dies ist ein 7.1-Kanalsystem, das aus dem grundlegenden 5.1-Kanalsystem und zusätzlichen Surround-Back-Lautsprechern besteht.

Grundsystem ([→p27](#))

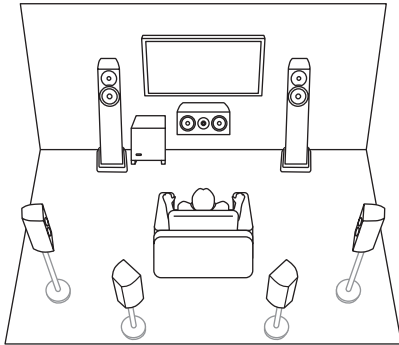

3.1ch

5.1ch

7.1ch

3.1.2ch

5.1.2ch

3.1.2-Kanalsystem Ein Lautsprechersystem, bei dem ein 3.1-Kanal-System um ein Paar Höhenlautsprecher ergänzt wurde.

3.1.2-Kanal (vordere oder hintere Höhenlautsprecher) (→p28)

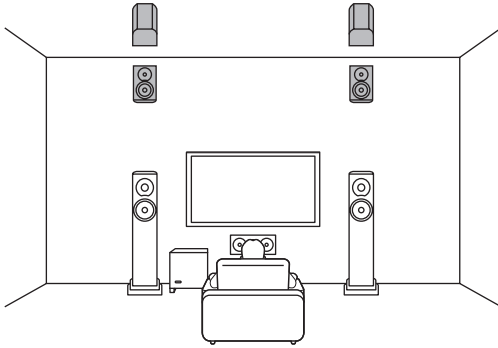

3.1.2-Kanal (vordere oder mittlere oder hintere Deckenlautsprecher) (→p28)

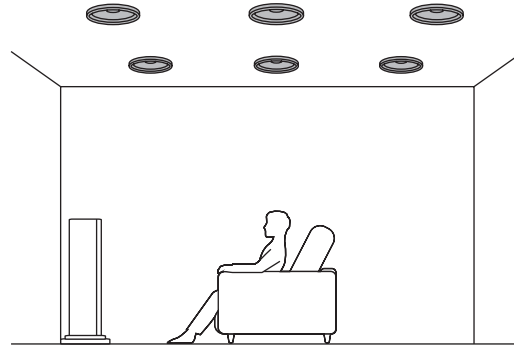

3.1.2-Kanal (Dolby-aktivierte Lautsprecher (Front)) (→p28)

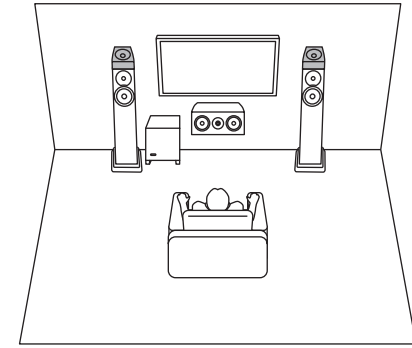

3.1.2-Kanal + ZONE 2 (→p28)

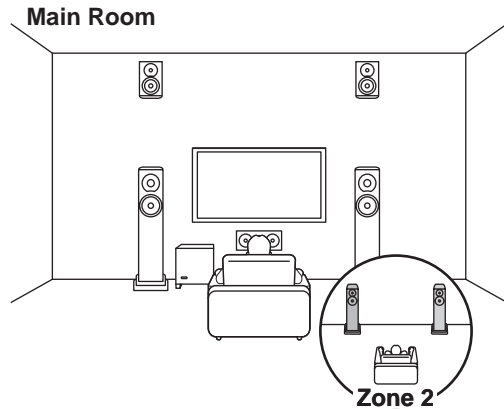

3.1.2-Kanal (Bi-Amping (Front)) (→p28)

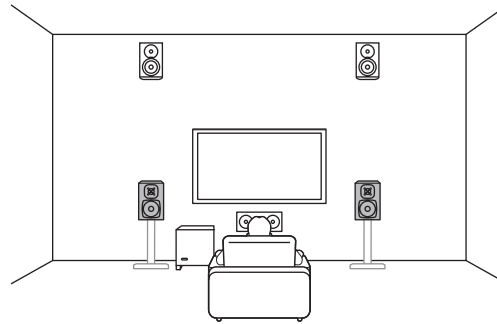

- 3.1ch
- 5.1ch
- 7.1ch
- 3.1.2ch
- 5.1.2ch

5.1.2-Kanalsystem Ein Lautsprechersystem, bei dem ein 5.1-Kanal-System um ein Paar Höhenlautsprecher ergänzt wurde.

5.1.2-Kanal (vordere oder hintere Höhenlautsprecher) (→p29)

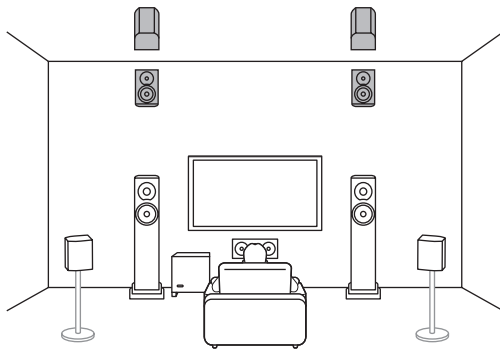

5.1.2-Kanal (vordere oder mittlere oder hintere Deckenlautsprecher) (→p29)

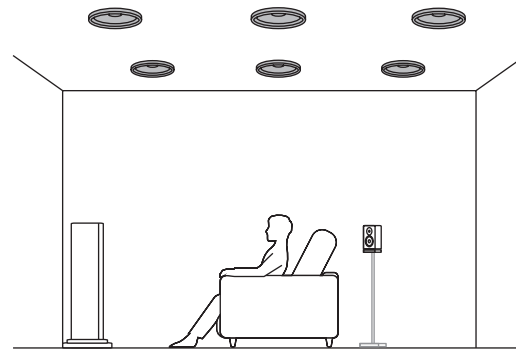

5.1.2-Kanal (Dolby-aktivierte Lautsprecher (Front oder Surround)) (→p29)

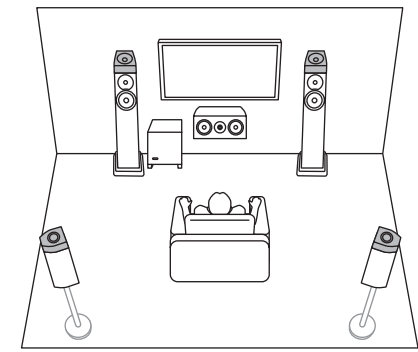

- 3.1ch
- 5.1ch
- 7.1ch
- 3.1.2ch
- 5.1.2ch



Die Lautsprecheraufstellung hängt von der Größe und Form des Raumes ab. Daher stellen wir hier nur ein grundlegendes Konfigurationsbeispiel vor.

Die in diesem Kapitel verwendeten Buchstabenkennzeichnungen stehen für die folgenden Lautsprecher :

FL	Front speaker Left
FR	Front speaker Right
C	Center speaker
SL	Surround speaker Left
SR	Surround speaker Right
SBL	Surround Back speaker Left
SBR	Surround Back speaker Right
FHL	Front High speaker Left
FHR	Front High speaker Right
RHL	Rear High speaker Left
RHR	Rear High speaker Right
TFL	Top Front speaker Left
TFR	Top Front speaker Right
TML	Top Middle speaker Left
TMR	Top Middle speaker Right
TRL	Top Rear speaker Left
TRR	Top Rear speaker Right
DFL	Dolby enabled speaker Front Left
DFR	Dolby enabled speaker Front Right
DSL	Dolby enabled speaker Surround Left
DSR	Dolby enabled speaker Surround Right

3.1ch

5.1ch

7.1ch

3.1.2ch

5.1.2ch



■ 3.1-Kanalsystem

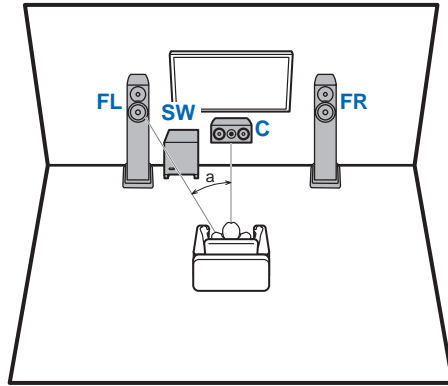

a: 22° bis 30°

- FL, FR** Stellen Sie die Frontlautsprecher links und rechts so auf, dass sie sich in Kopfhöhe befinden.
- C** Der Center-Lautsprecher sollte angewinkelt und der Hörposition zugewandt platziert werden.
- SW** Stellen Sie den aktiven Subwoofer zwischen dem Center-Lautsprecher und einem Frontlautsprecher auf.

■ 5.1-Kanalsystem

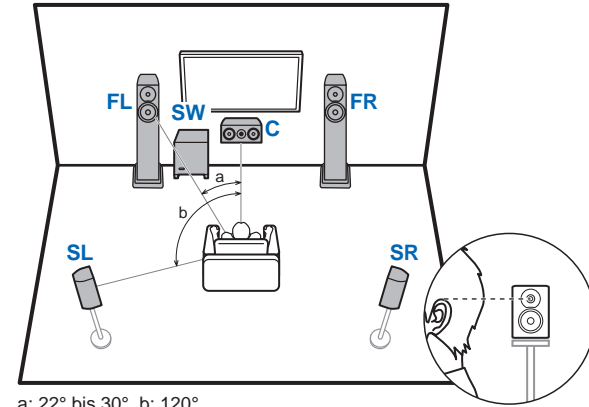

a: 22° bis 30°, b: 120°

- FL, FR** Stellen Sie die Frontlautsprecher links und rechts so auf, dass sie sich in Kopfhöhe befinden.
- C** Der Center-Lautsprecher sollte angewinkelt und der Hörposition zugewandt platziert werden.
- SW** Stellen Sie den aktiven Subwoofer zwischen dem Center-Lautsprecher und einem Frontlautsprecher auf.
- SL, SR** Stellen Sie die Surround-Lautsprecher links und rechts so auf, dass sie sich knapp über Kopfhöhe befinden.

3.1-Kanal-Verbindung (→p33)
 3.1-Kanal + ZONE-2-Verbindung (→p34)
 3.1-Kanal-Verbindung (Bi-Amping (Front)) (→p35)

5.1-Kanal-Verbindung (→p36)
 5.1-Kanal + ZONE-2-Verbindung (→p37)
 5.1-Kanal-Verbindung (Bi-Amping (Front)) (→p38)



3.1ch

5.1ch

7.1ch

3.1.2ch

5.1.2ch

■ 7.1-Kanalsystem

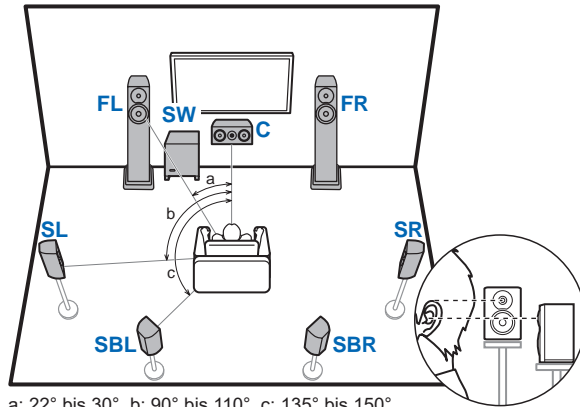

a: 22° bis 30°, b: 90° bis 110°, c: 135° bis 150°

- FL, FR** Stellen Sie die Frontlautsprecher links und rechts so auf, dass sie sich in Kopfhöhe befinden.
- C** Der Center-Lautsprecher sollte angewinkelt und der Hörposition zugewandt platziert werden.
- SW** Stellen Sie den aktiven Subwoofer zwischen dem Center-Lautsprecher und einem Frontlautsprecher auf.
- SL, SR** Stellen Sie die Surround-Lautsprecher links und rechts so auf, dass sie sich knapp über Kopfhöhe befinden.
- SBL, SBR** Stellen Sie die Surround-Back-Lautsprecher links und rechts in Kopfhöhe auf.
- Wenn Surround-Back-Lautsprecher installiert sind, sollten Sie auch Surround-Lautsprecher installieren.

7.1-Kanal-Verbindung (→ [p39](#))



3.1ch

5.1ch

7.1ch

3.1.2ch

5.1.2ch

3.1.2-Kanalsystem

Höhenlautsprecher

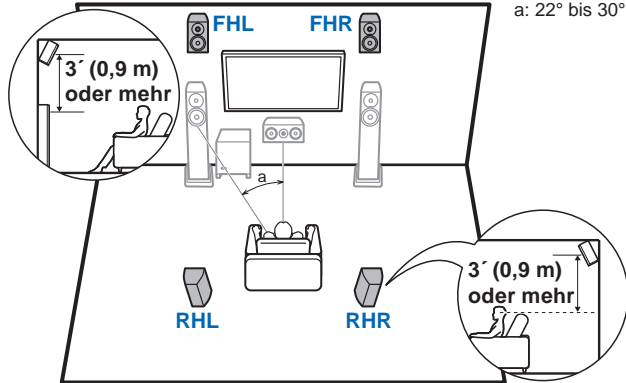

FHL, FHR Stellen Sie die Fronthöhenlautsprecher direkt über den Frontlautsprechern so angewinkelt auf, dass sie der Hörposition zugewandt sind.

RHL, RHR Stellen Sie die Rückhöhenlautsprecher so auf, dass der seitliche Abstand mit den Frontlautsprechern übereinstimmt und die Lautsprecher angewinkelt und der Hörposition zugewandt sind.

3.1.2-Kanal-Verbindung (→p40)

3.1.2-Kanal + ZONE 2-Verbindung (→p41)

3.1.2-Kanal-Verbindung (Bi-Amping (Front)) (→p42)

Deckenlautsprecher

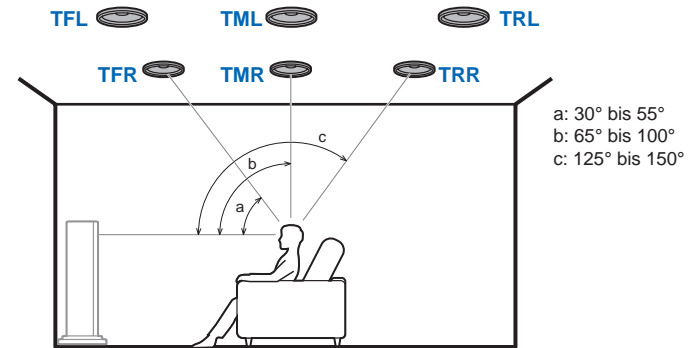

TFL, TFR Bringen Sie die vorderen Deckenlautsprecher vor der Hörposition an der Decke an.

TML, TMR Bringen Sie die mittleren Deckenlautsprecher direkt über der Hörposition an der Decke an.

TRL, TRR Bringen Sie die hinteren Deckenlautsprecher hinter der Hörposition an der Decke an.

- Passen Sie den seitlichen Abstand der Deckenlautsprecher an die Frontlautsprecher an.

Dolby-aktivierte Lautsprecher

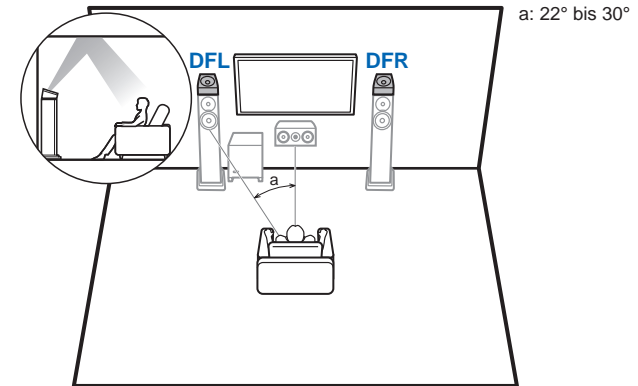

DFL, DFR Die Dolby-aktivierten Lautsprecher (Front) werden oben auf den Frontlautsprechern installiert.

3.1ch

5.1ch

7.1ch

3.1.2ch

5.1.2ch



5.1.2-Kanalsystem

Höhenlautsprecher

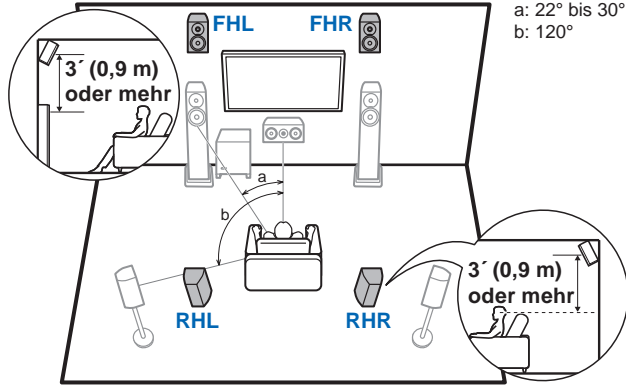

- FHL, FHR** Stellen Sie die Fronthöhenlautsprecher direkt über den Frontlautsprechern so angewinkelt auf, dass sie der Hörposition zugewandt sind.
- RHL, RHR** Stellen Sie die Rückhöhenlautsprecher so auf, dass der seitliche Abstand mit den Frontlautsprechern übereinstimmt und die Lautsprecher angewinkelt und der Hörposition zugewandt sind.

Deckenlautsprecher

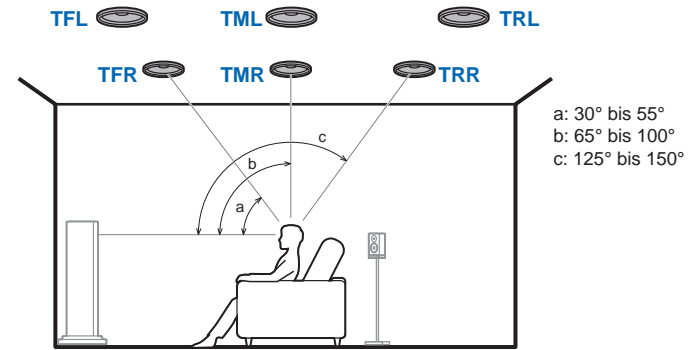

- TFL, TFR** Bringen Sie die vorderen Deckenlautsprecher vor der Hörposition an der Decke an.
- TML, TMR** Bringen Sie die mittleren Deckenlautsprecher direkt über der Hörposition an der Decke an.
- TRL, TRR** Bringen Sie die hinteren Deckenlautsprecher hinter der Hörposition an der Decke an.
- Passen Sie den seitlichen Abstand der Deckenlautsprecher an die Frontlautsprecher an.

Dolby-aktivierte Lautsprecher

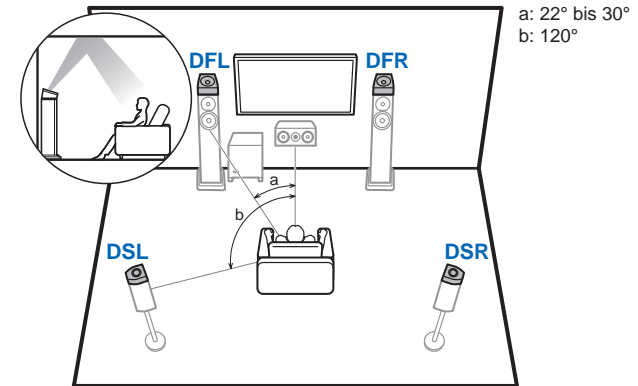

- DFL, DFR** Die Dolby-aktivierten Lautsprecher (Front) werden oben auf den Frontlautsprechern installiert.
- DSL, DSR** Die Dolby-aktivierten Lautsprecher (Surround) werden oben auf den Surround-Lautsprechern installiert.

5.1.2-Kanal-Verbindung (→p43)



3.1ch

5.1ch

7.1ch

3.1.2ch

5.1.2ch



(Bevor Sie den Vorgang starten)
 Einstellungen für Lautsprecheranschlüsse und
 "Speaker Impedance"

31

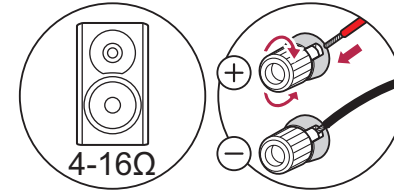

3.1-Kanalsystem	33, 34, 35
5.1-Kanalsystem	36, 37, 38
7.1-Kanalsystem	39
3.1.2-Kanalsystem	40, 41, 42
5.1.2-Kanalsystem	43

Lautsprecheranschlüsse



- 3.1ch
- 5.1ch
- 7.1ch
- 3.1.2ch
- 5.1.2ch

Einstellungen für Lautsprecheranschlüsse und "Speaker Impedance"

Verbindungen

■ (Hinweis) Lautsprecherimpedanz

Schließen Sie Lautsprecher mit einer Impedanz von 4 Ω bis 16 Ω an. Wenn einer der anzuschließenden Lautsprecher eine Impedanz von 4 Ω oder mehr, aber weniger als 6 Ω aufweist, stellen Sie im Abschnitt Ersteinrichtung (→p130) unter "Speaker Setup" den Eintrag "Speaker Impedance" auf "4 ohms". Wenn Sie "Speaker Impedance" im System Setup-Menü einstellen, rufen Sie mit der -Taste auf der Fernbedienung den Home-Bildschirm auf, wählen Sie "System Setup" - "Speaker" - "Configuration" und stellen Sie "Speaker Impedance" (→p104) auf "4ohms".

■ Schließen Sie die Lautsprecherkabel an

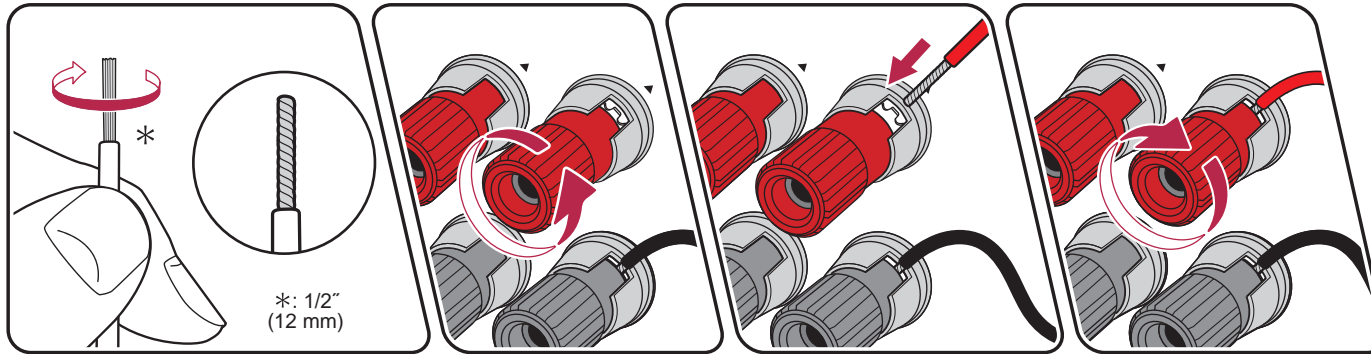

Verbinden Sie die Buchsen des Geräts und der Lautsprecher für jeden Kanal korrekt miteinander (+ Seite an + Seite und - Seite an - Seite). Wenn der Anschluss falsch ausgeführt wird, kann die Basswiedergabe aufgrund von Phasenumkehr beeinträchtigt sein. Verdrehen Sie die freiliegenden Drähte an der Spitze der angeschlossenen Lautsprecherkabel so, dass die Drähte beim Anschließen nicht aus der Lautsprecherklemme herausragen. Wenn die freiliegenden Drähte die Rückseite berühren oder das (+)- und das (-)-Kabel einander berühren, kann eine Fehlfunktion auftreten.

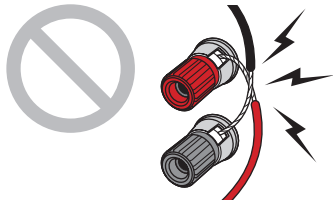

3.1ch

5.1ch

7.1ch

3.1.2ch

5.1.2ch

■ Schließen Sie den Subwoofer an

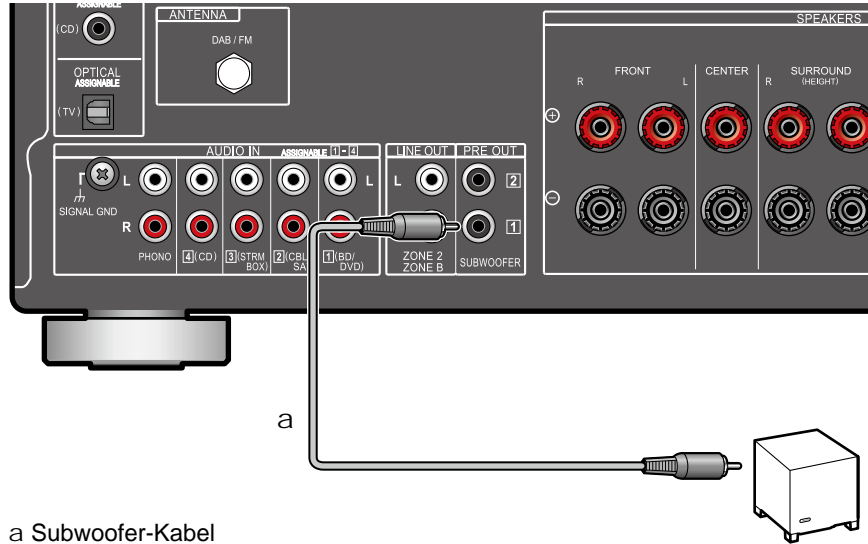

a Subwoofer-Kabel

Hier kann ein aktiver Subwoofer mit einem Subwoofer-Kabel an dieses Gerät angeschlossen werden. Es können bis zu zwei aktive Subwoofer angeschlossen werden. Es wird von jeder SUBWOOFER PRE OUT-Buchse das gleiche Signal ausgegeben.



- 3.1ch
- 5.1ch
- 7.1ch
- 3.1.2ch
- 5.1.2ch

■ 3.1-Kanalsystem

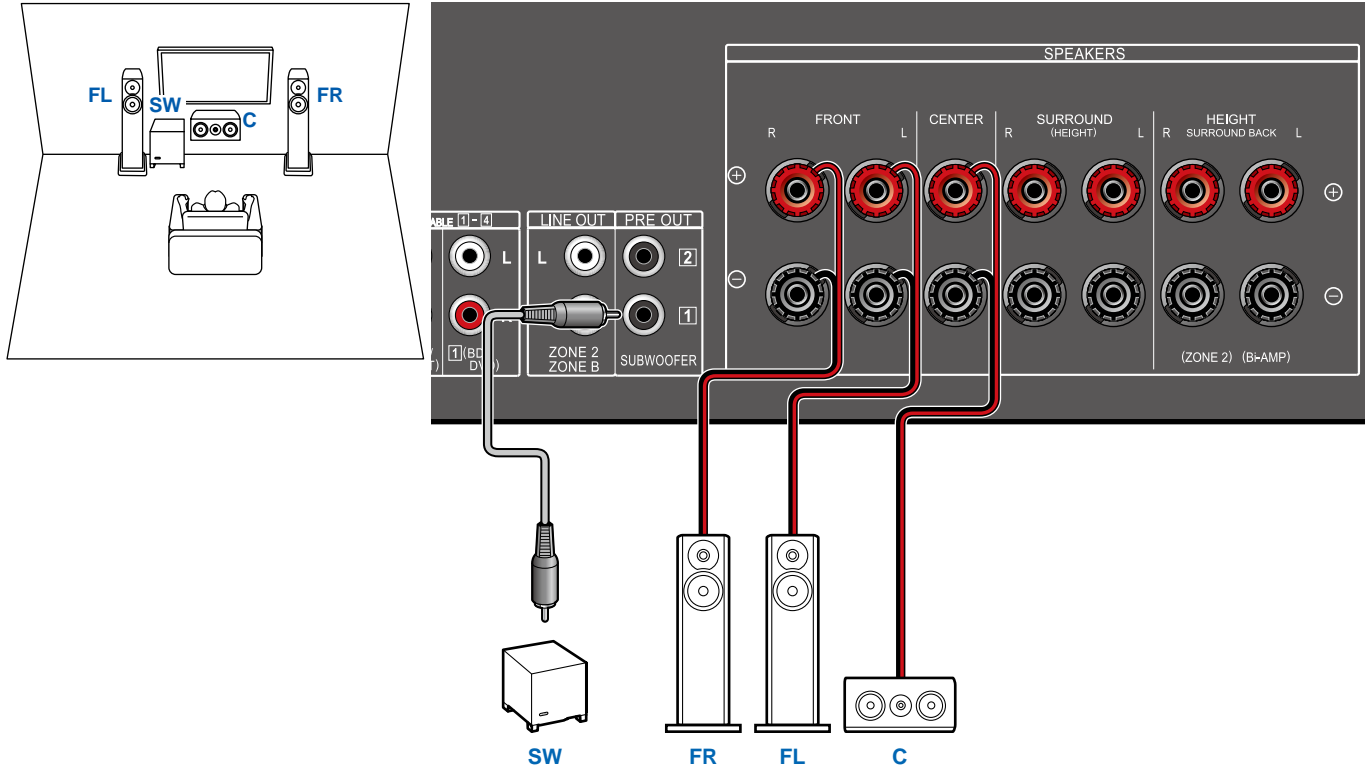

3.1ch

5.1ch

7.1ch

3.1.2ch

5.1.2ch



3.1-Kanal-System + ZONE SPEAKER

MAIN ROOM

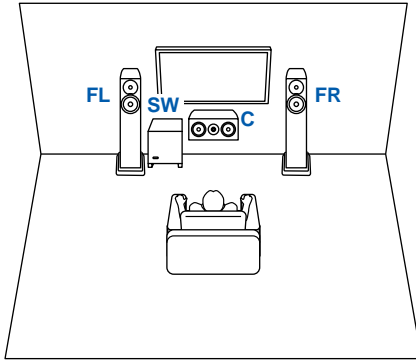

ZONE 2

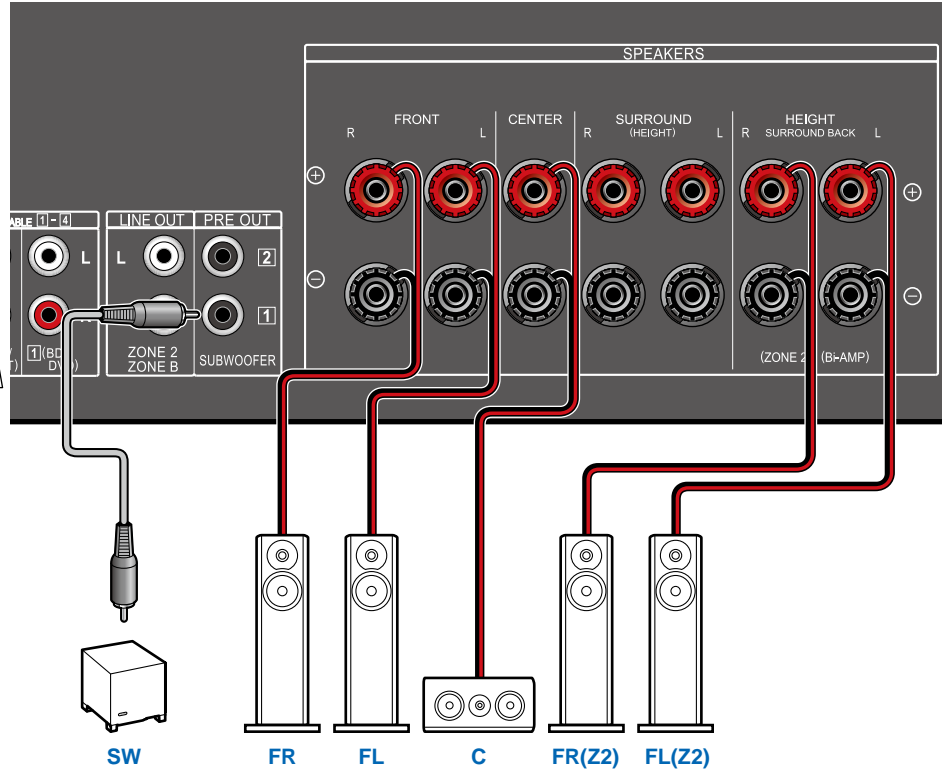
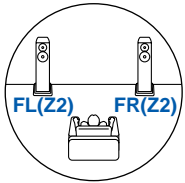

- 3.1ch
- 5.1ch
- 7.1ch
- 3.1.2ch
- 5.1.2ch



■ 3.1-Kanalsystem (Bi-Amping der Lautsprecher)

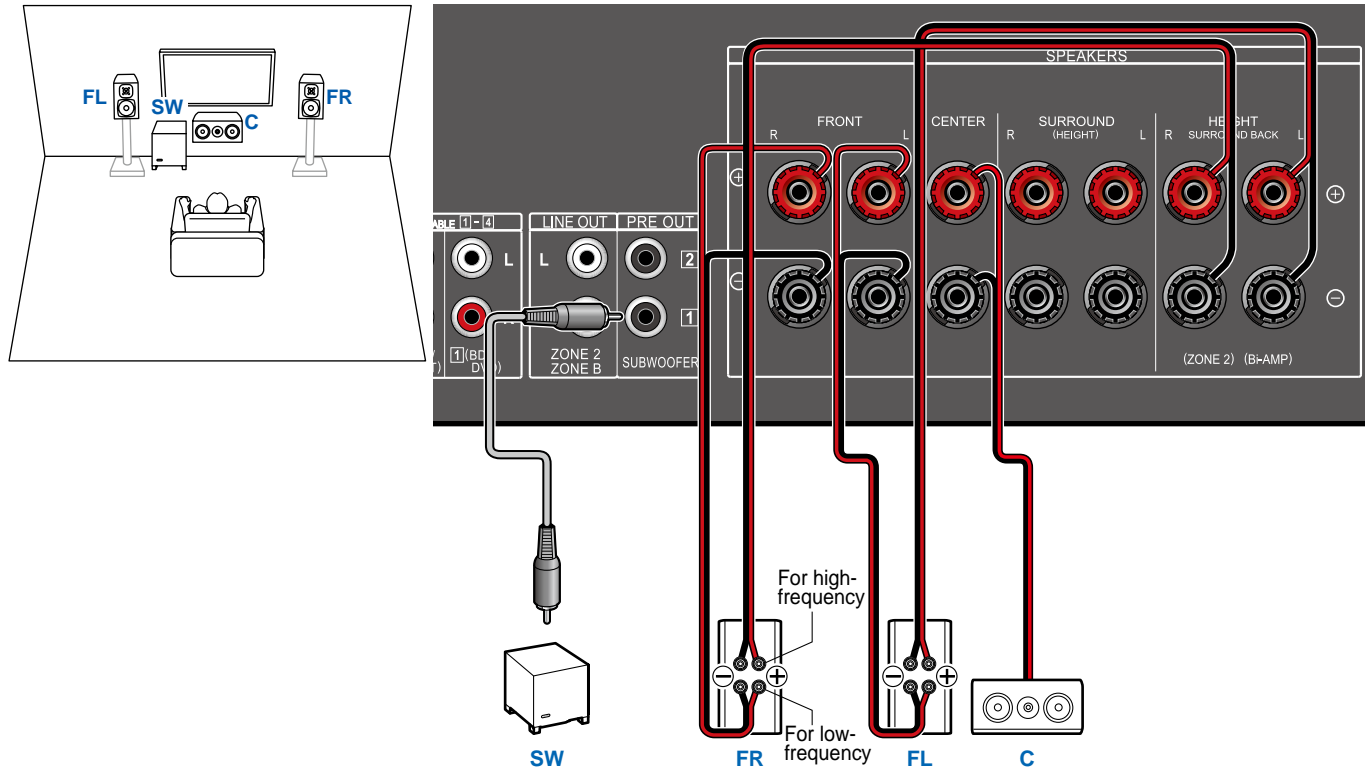

Stellen Sie sicher, dass die Leitungsbrücke zwischen den Tieftönerbuchsen und den Hochtönerbuchsen der Frontlautsprecher, die eine Bi-Amping-Verbindung unterstützen, entfernt werden. Entsprechende Informationen finden Sie auch in der Bedienungsanleitung Ihrer Lautsprecher.

3.1ch

5.1ch

7.1ch

3.1.2ch

5.1.2ch



5.1-Kanalsystem

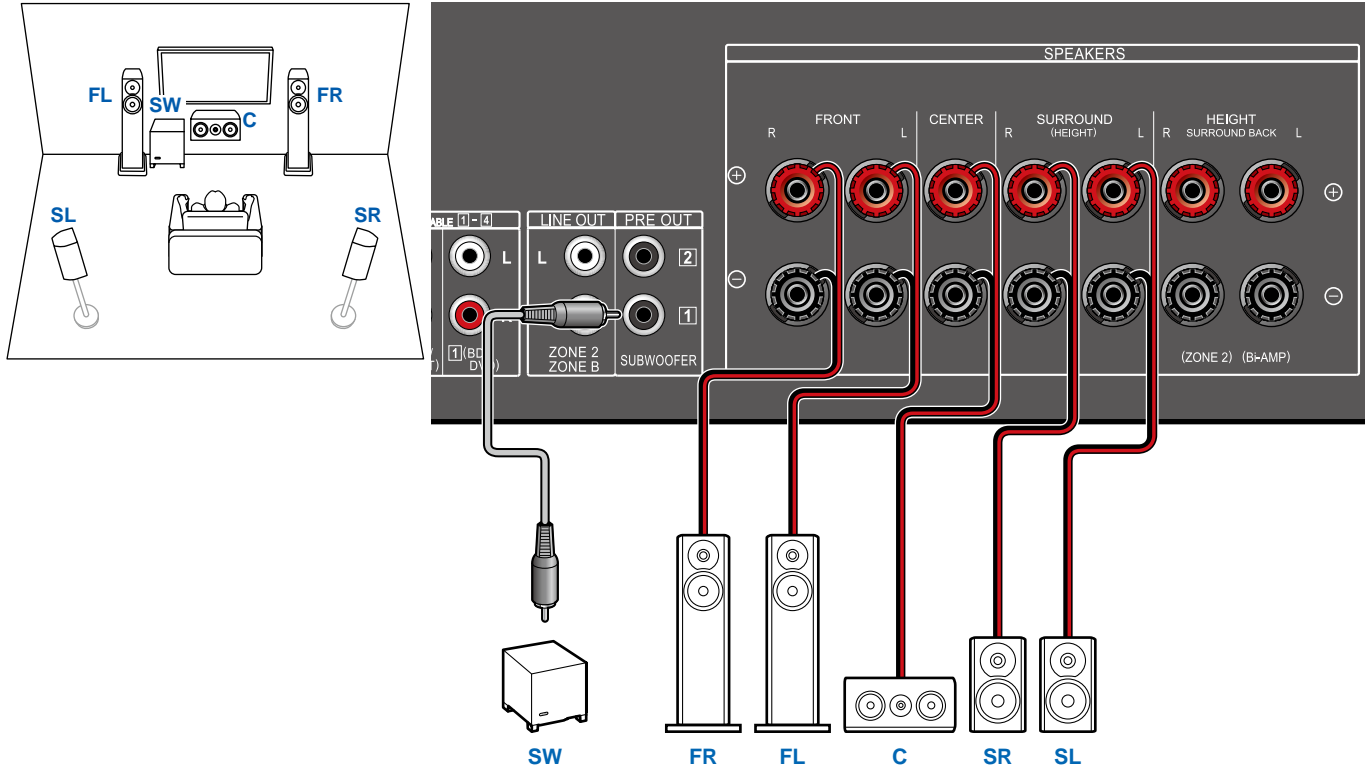

- 3.1ch
- 5.1ch
- 7.1ch
- 3.1.2ch
- 5.1.2ch



5.1-Kanal-System + ZONE SPEAKER

MAIN ROOM

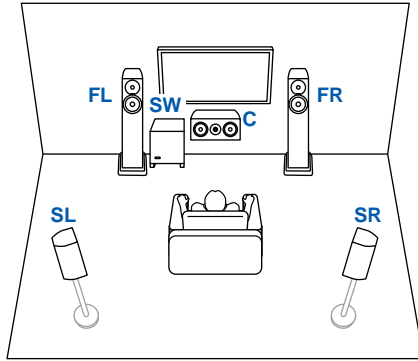

ZONE 2

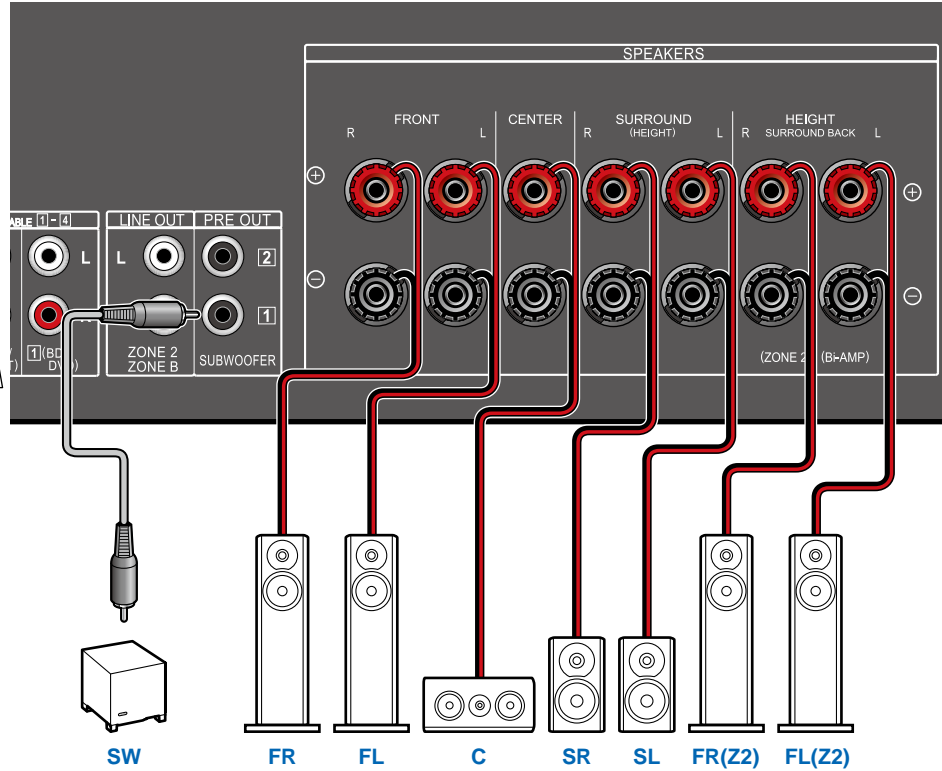
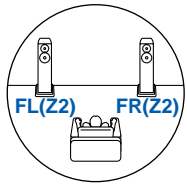

- 3.1ch
- 5.1ch
- 7.1ch
- 3.1.2ch
- 5.1.2ch



■ 5.1-Kanalsystem (Bi-Amping der Lautsprecher)

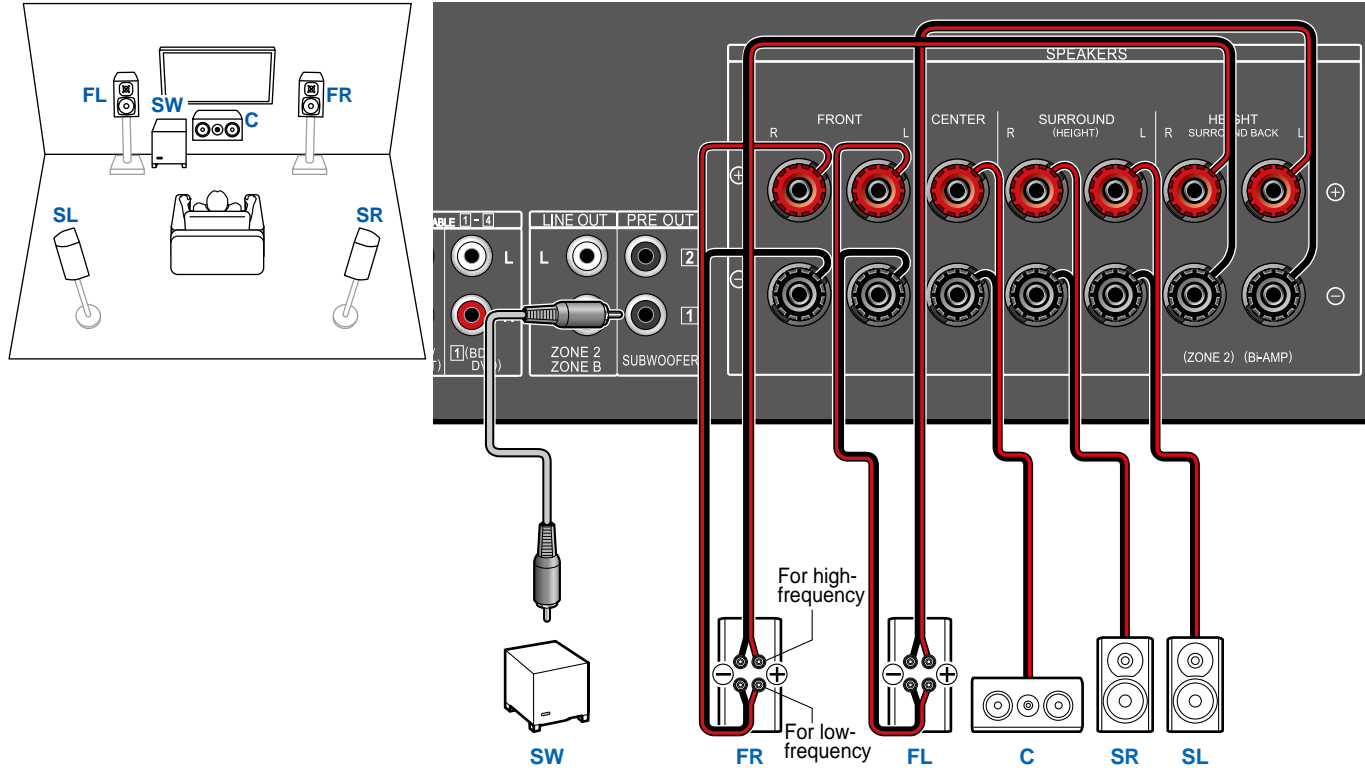

Stellen Sie sicher, dass die Leitungsbrücke zwischen den Tieftönerbuchsen und den Hochtönerbuchsen der Frontlautsprecher, die eine Bi-Amping-Verbindung unterstützen, entfernt werden. Entsprechende Informationen finden Sie auch in der Bedienungsanleitung Ihrer Lautsprecher.

3.1ch

5.1ch

7.1ch

3.1.2ch

5.1.2ch



7.1-Kanalsystem

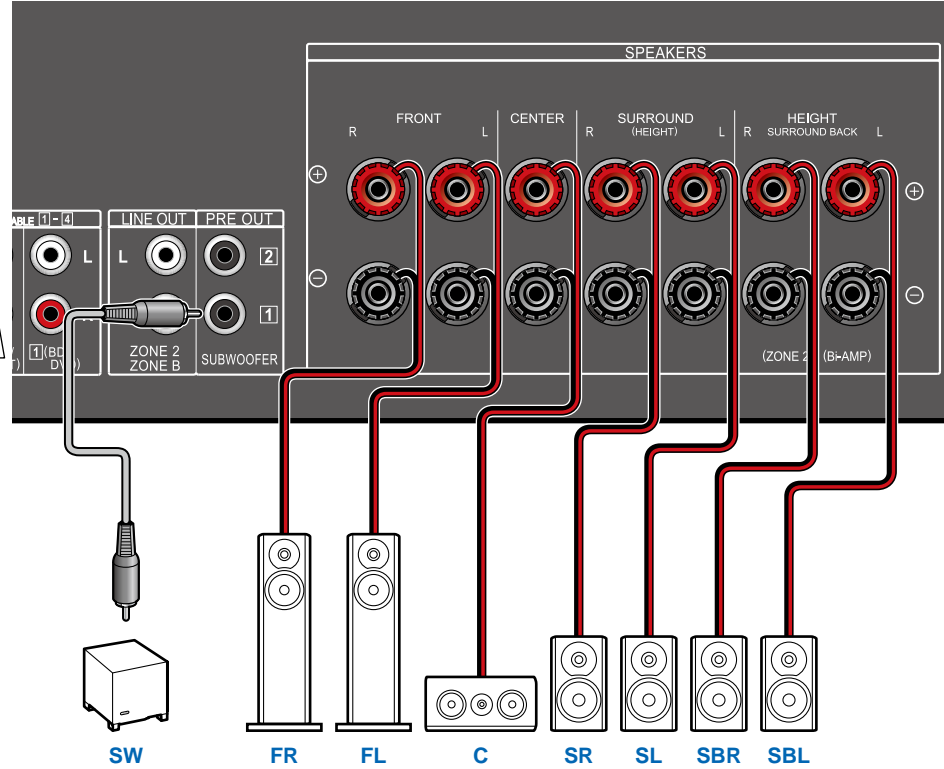
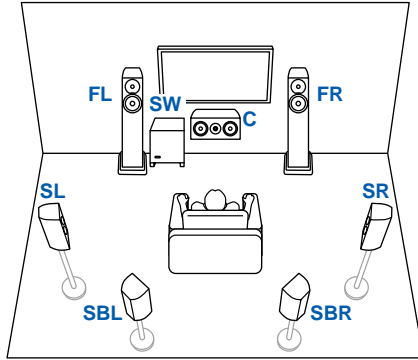

3.1ch

5.1ch

7.1ch

3.1.2ch

5.1.2ch

3.1.2-Kanalsystem

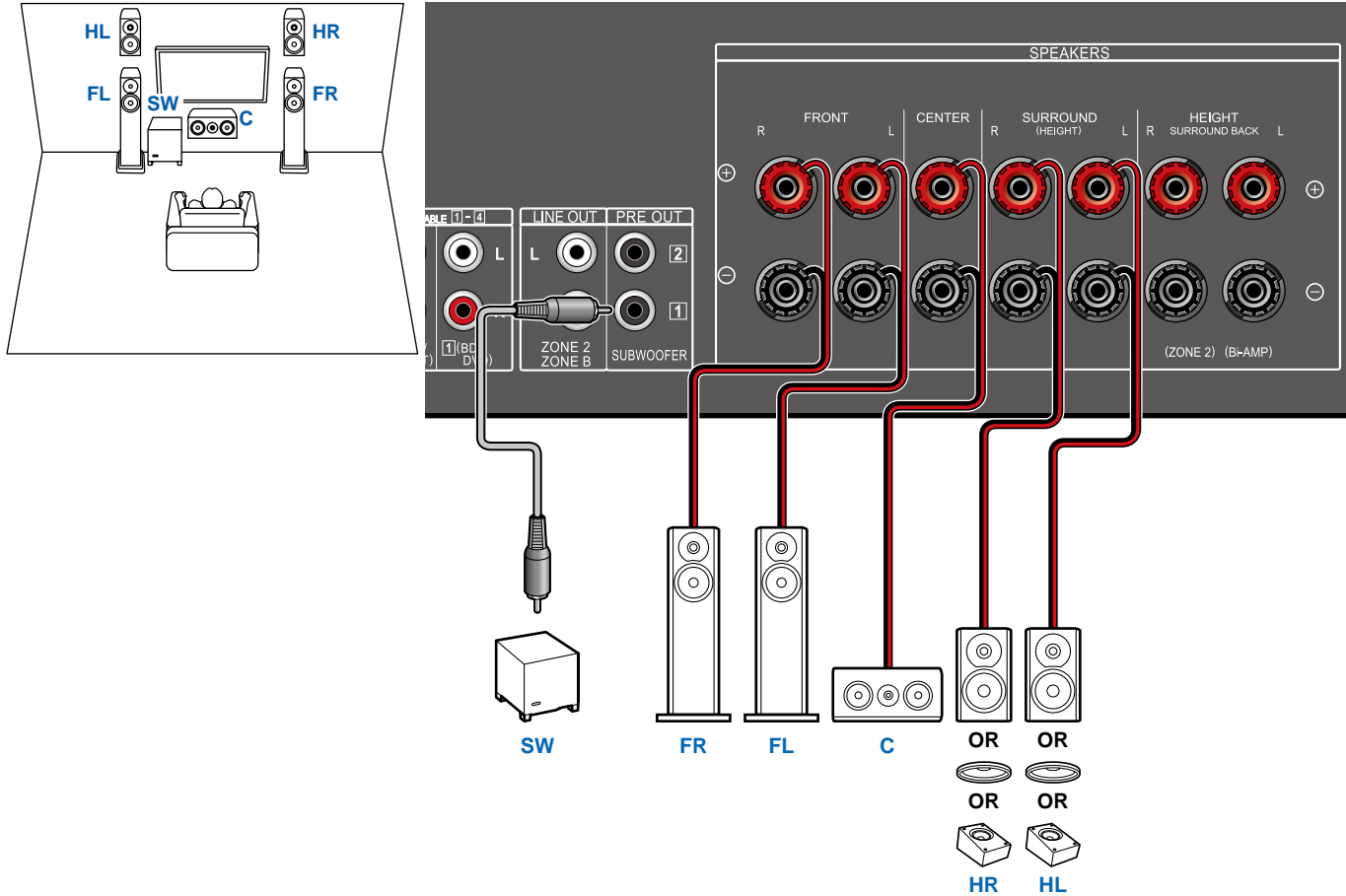

- 3.1ch
- 5.1ch
- 7.1ch
- 3.1.2ch**
- 5.1.2ch



3.1.2-Kanal-System + ZONE SPEAKER

MAIN ROOM

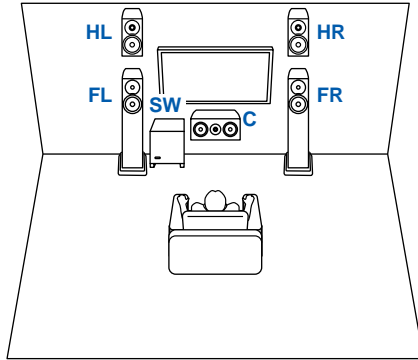

ZONE 2

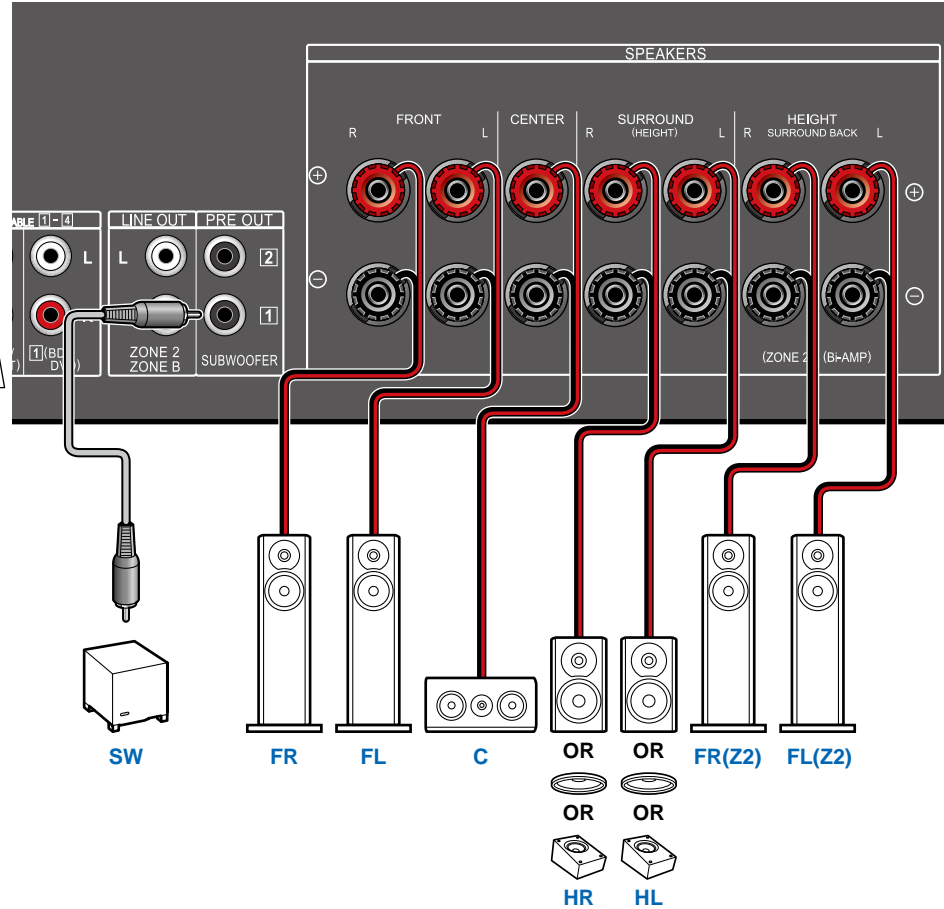
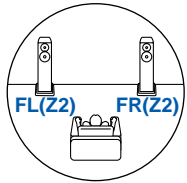

- 3.1ch
- 5.1ch
- 7.1ch
- 3.1.2ch
- 5.1.2ch



3.1.2-Kanalsystem (Bi-Amping der Lautsprecher)

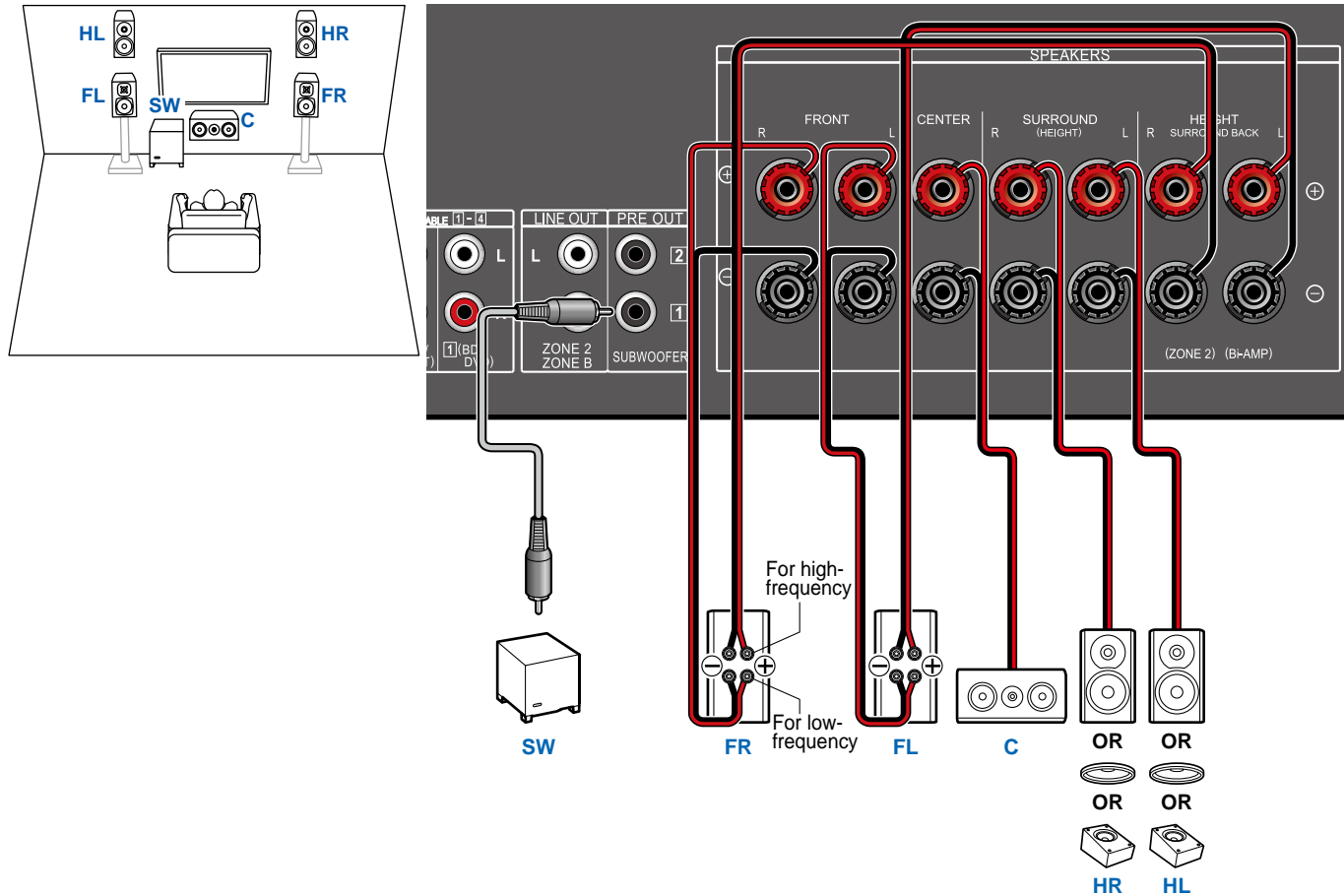

Stellen Sie sicher, dass die Leitungsbrücke zwischen den Tieftönerbuchsen und den Hochtönerbuchsen der Frontlautsprecher, die eine Bi-Amping-Verbindung unterstützen, entfernt werden. Entsprechende Informationen finden Sie auch in der Bedienungsanleitung Ihrer Lautsprecher.

3.1ch

5.1ch

7.1ch

3.1.2ch

5.1.2ch



5.1.2-Kanalsystem

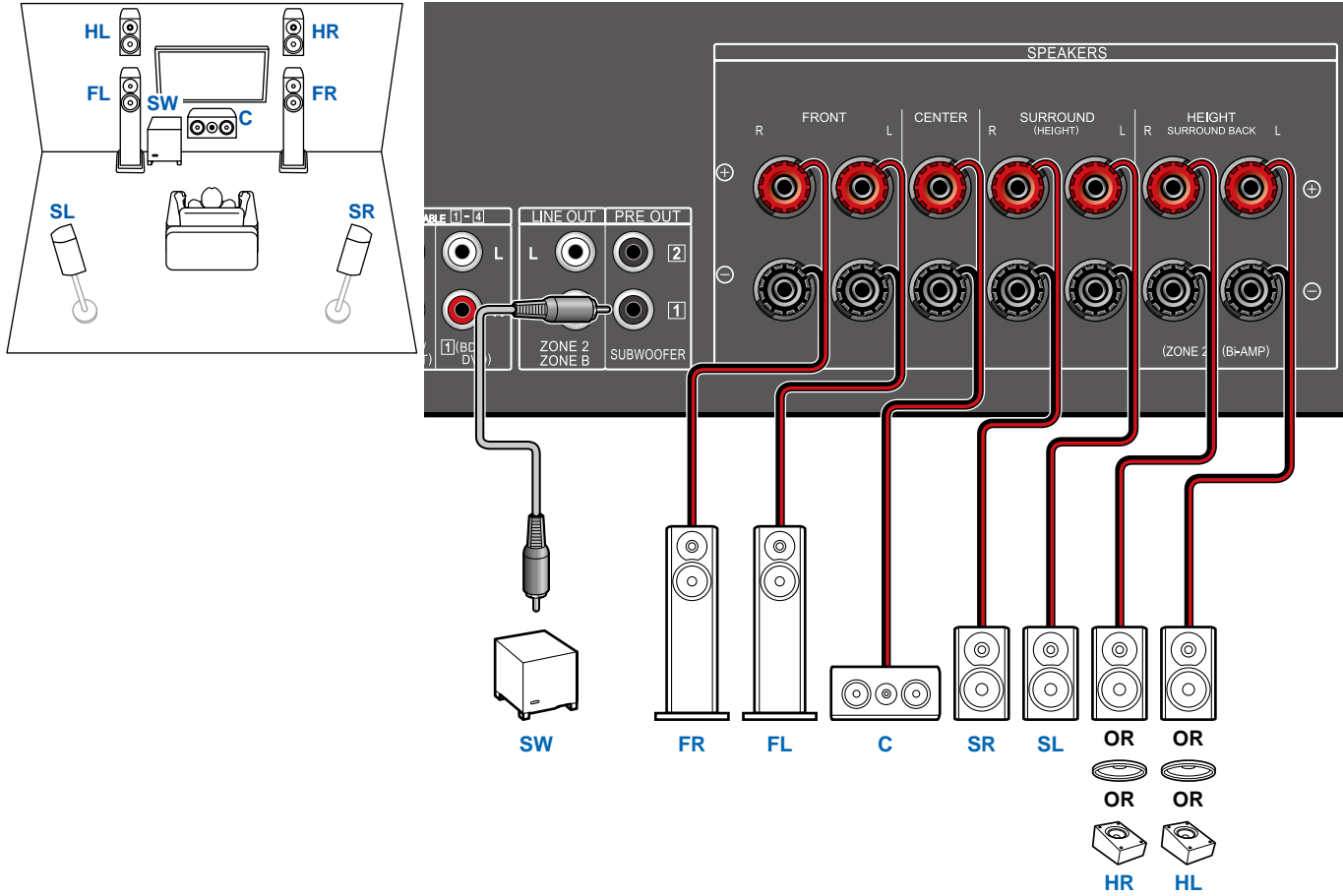

- 3.1ch
- 5.1ch
- 7.1ch
- 3.1.2ch
- 5.1.2ch





Verbindungen

Anschließen des Fernsehers	45
Anschließen des SUB-Monitors	46
Anschließen von Wiedergabegeräten	47
Anschließen einer AV-Komponente in einem getrennten Raum (Multi-Zonen-Verbindung)	49
Anschließen von Antennen	51
Netzwerkverbindung	52
Anschließen des Netzkabels	53



Anschließen des Fernsehers

Durch Anschließen eines Fernsehers an dieses Gerät können Sie Videoinhalte von AV-Geräten, die an dieses Gerät angeschlossen sind, auf dem Fernseher anzeigen sowie den Ton des Fernsehers über dieses Gerät wiedergeben.

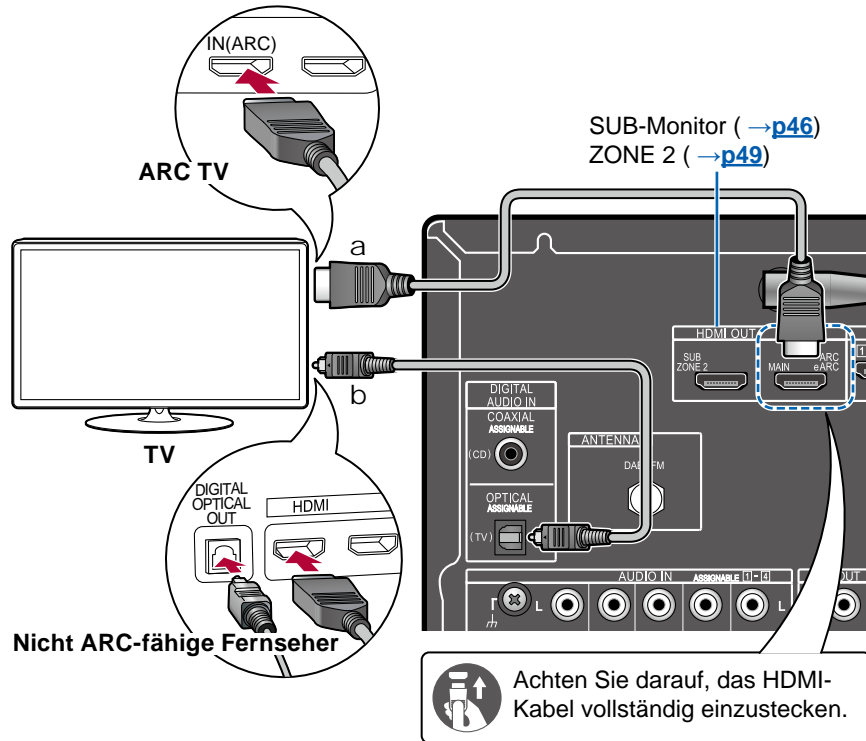

a HDMI-Kabel, b Digitales optisches Kabel



An ARC/eARC-Fernseher

Wenn der Fernseher die ARC-Funktion (Audio Return Channel)(*) unterstützt, verwenden Sie nur das HDMI-Kabel, um die Verbindung mit dem Fernseher herzustellen. Verwenden Sie die ARC-kompatible HDMI IN-Buchse am Fernseher für den Anschluss. Das HDMI-Kabel wird am Receiver an die HDMI OUT MAIN-Buchse mit der Bezeichnung "ARC" angeschlossen.

An Nicht-ARC-Fernseher

Wenn der Fernseher die ARC-Funktion (Audio Return Channel)(*) nicht unterstützt, schließen Sie ein HDMI-Kabel und ein digitales optisches Kabel an.

- Wenn Sie eine Kabel-Set-Top-Box o. ä. verwenden, die an die Eingangsbuchse dieses Geräts angeschlossen ist, um (ohne den eingebauten Tuner eines TV-Geräts) fernsehen zu können, ist eine Verbindung über ein digitales optisches Kabel nicht erforderlich.



Einrichtung

- Wenn Sie die ARC-Funktion nicht verwenden, stellen Sie auf dem Home-Bildschirm "System Setup" - "Hardware" - "HDMI" - "Audio Return Channel (eARC supported)" (→p113) auf "Off".

(*)Die ARC- und die eARC-Funktion überträgt die Audiosignale des Fernsehers über ein HDMI-Kabel und spielt den Ton des Fernsehers auf diesem Gerät ab. Um zu überprüfen, ob der Fernseher die ARC- und die eARC-Funktion unterstützt, lesen Sie in der Bedienungsanleitung des Fernsehers usw. nach ARC/eARC-kompatible Audioformate (→p160)

- Für die Wiedergabe von 4K- oder 8K-Video in hoher Qualität sind Einstellungen erforderlich. Informationen zu den Einstellungen finden Sie unter "HDMI 4K/8K Signal Format" (→p100). Darüber hinaus ist ein HDMI-Kabel zu verwenden, das 4K- bzw. 8K-Video unterstützt.



Anschließen des SUB-Monitors

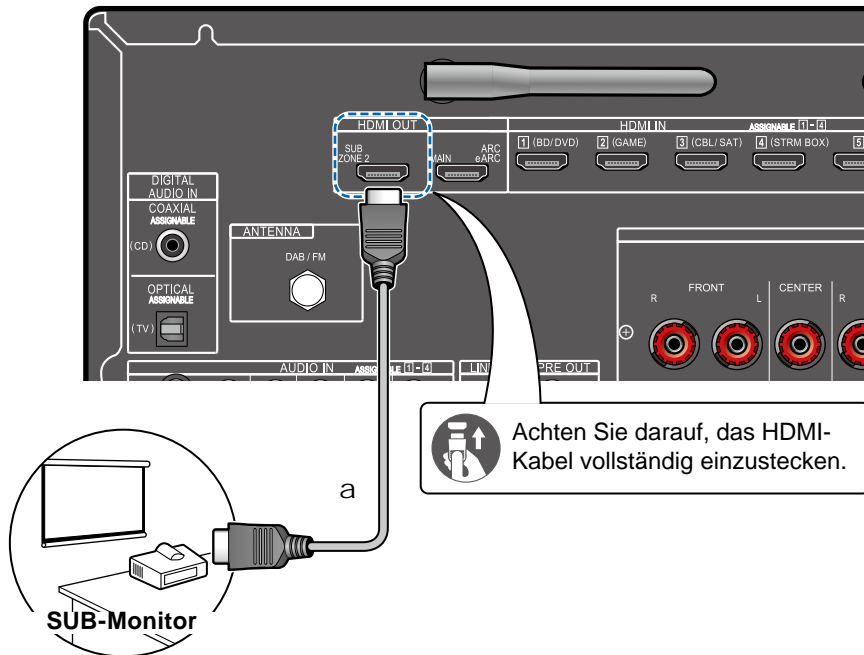

SUB-Monitor

Dieses Gerät verfügt über mehrere HDMI OUT-Buchsen, und ein anderer Fernseher oder Projektor kann an die HDMI OUT SUB-Buchse angeschlossen werden.

- Die Umschaltung zwischen MAIN und SUB ist mit der HDMI MAIN/SUB-Taste auf der Fernbedienung (→ [p15](#)) oder mit "AV Adjust" (→ [p67](#)) möglich. Beachten Sie, dass diese Buchse nicht ARC-kompatibel ist.
- Wenn Geräte mit unterschiedlichen Auflösungen an die HDMI OUT MAIN-Buchse und die SUB-Buchse angeschlossen sind, werden Bilder mit der niedrigeren Auflösung angeschlossen werden.

a HDMI-Kabel



Anschließen von Wiedergabegeräten

Anschließen einer AV-Komponente mit HDMI-Buchse

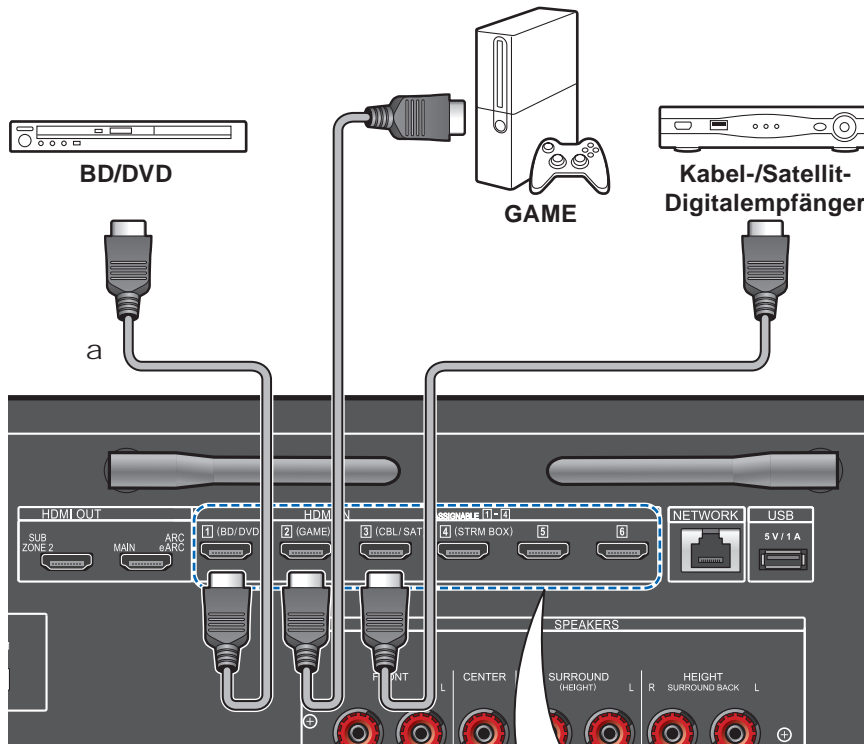

 Achten Sie darauf, das HDMI-Kabel vollständig einzustecken.

Dies ist eine Beispielverbindung mit einer AV-Komponente mit HDMI-Buchse. Wenn eine AV-Komponente angeschlossen ist, die dem CEC-Standard (Consumer Electronics Control) entspricht, können Sie die Funktion HDMI CEC (*) verwenden, welche die Verknüpfung mit Eingangswählern usw. und die Funktion HDMI Standby Through ermöglicht, mit der Video- und Audiosignale von AV-Komponenten auch dann an den Fernseher übertragen werden können, wenn dieses Gerät sich im Standby-Modus befindet.

- Für die Wiedergabe von 4K- oder 8K-Video in hoher Qualität sind Einstellungen erforderlich. Informationen zu den Einstellungen finden Sie unter "HDMI 4K/8K Signal Format" (→p100). Darüber hinaus ist ein HDMI-Kabel zu verwenden, das 4K- bzw. 8K-Video unterstützt.
- Die entsprechende Auflösung ist je nach HDMI-Anschlussbuchse unterschiedlich. Siehe "Entsprechende Eingangsauflösungen" (→p161) für Details.

- Um digitalen Surround-Sound wie Dolby Digital wiederzugeben, stellen Sie den Audioausgang am angeschlossenen Blu-ray-Disc-Player usw. auf Bitstream-Ausgabe.

(*)Die HDMI CEC-Funktion : Diese Funktion erlaubt verschiedene Verknüpfungsvorgänge mit Geräten, die dem CEC-Standard entsprechen, wie Umschalten der Eingangsselektoren, die mit einem CEC-konformen Player, gekoppelt sind, Wechseln der Audioausgabe zwischen Fernseher und diesem Gerät oder Einstellen der Lautstärke mit der Fernbedienung eines CEC-kompatiblen Fernsehers sowie automatisches Schalten dieses Geräts in den Standby-Modus, wenn der Fernseher ausgeschaltet wird.

a HDMI-Kabel



Anschließen einer Audiokomponente

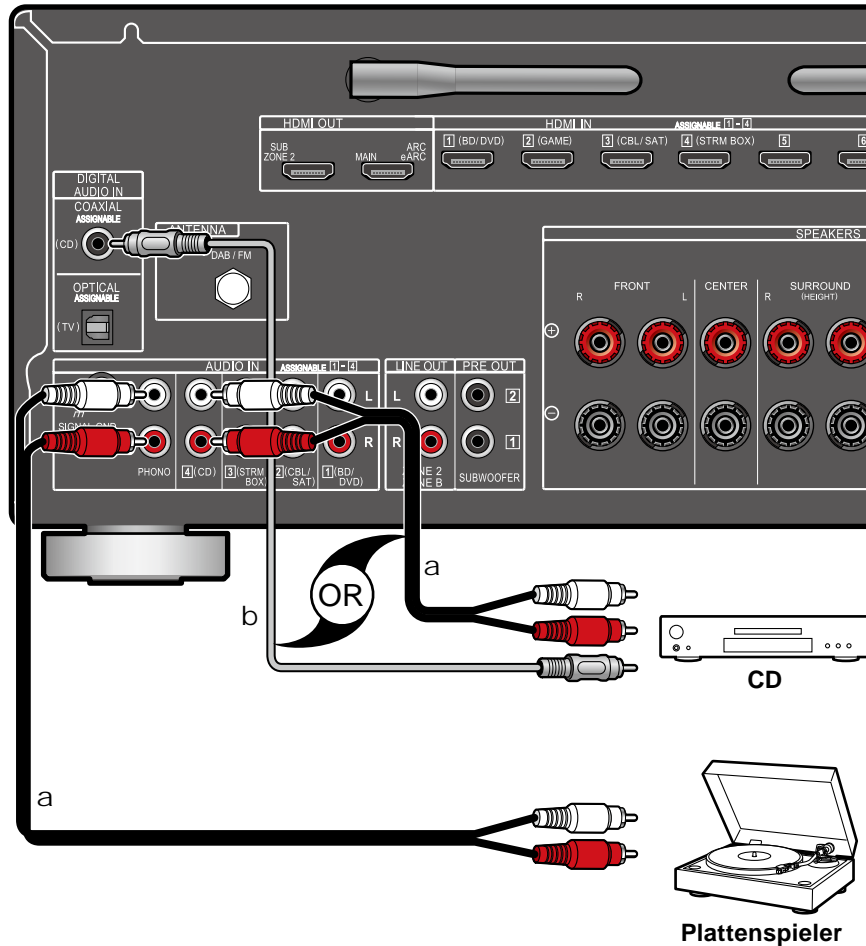

Dies ist eine Beispielverbindung mit einer Audiokomponente. Schließen Sie einen CD-Player mithilfe eines digitalen Koaxialkabels oder eines analogen Audiokabels an. Sie können auch einen Plattenspieler mit einem MM-Tonabnehmer an die PHONO-Buchse anschließen.

- Wenn der Plattenspieler über einen eingebauten Phono-Entzerrer verfügt, schließen Sie ihn an eine andere AUDIO IN-Buchse als die PHONO-Buchse an. Wenn der Plattenspieler über einen MC-Tonabnehmer verfügt, installieren Sie einen mit MC-Tonabnehmer kompatiblen Phono-Entzerrer zwischen dem Plattenspieler und diesem Gerät, und schließen Sie ihn dann an eine andere AUDIO IN-Buchse als die PHONO-Buchse an.

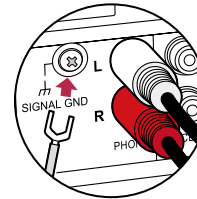

Wenn der Plattenspieler ein Erdungskabel hat, schließen Sie es an den SIGNAL GND-Anschluss dieses Geräts an.

a Analoges Audiokabel, b Digitales Koaxialkabel



Anschließen einer AV-Komponente in einem getrennten Raum (Multi-Zonen-Verbindung)

Anschließen eines Fernsehgeräts (ZONE 2)

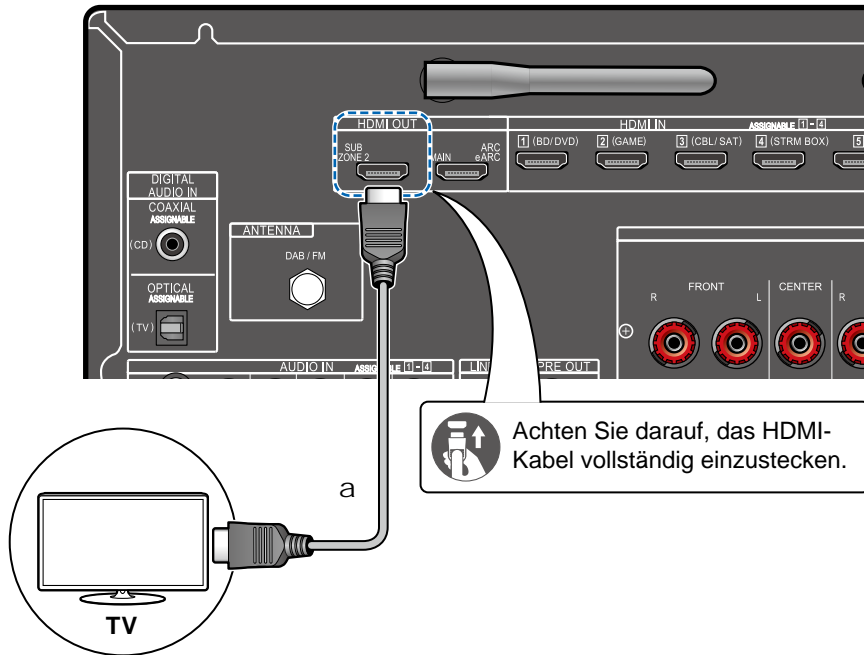

a HDMI-Kabel

Während eine Disc auf einem Blu-ray-Disc-Player im Hauptraum abgespielt wird (wo dieses Gerät aufgestellt ist), können Sie Video oder Audio vom gleichen Blu-ray-Disc-Player oder einer anderen AV-Komponente auf dem mit einer HDMI-IN-Buchse ausgestatteten Fernsehgerät in einem separaten Raum (ZONE 2) abspielen. Bitte beachten Sie, dass nur Geräte, welche an die Buchsen HDMI IN1 bis IN3 angeschlossen sind, über den Fernseher im separaten Raum wiedergegeben werden können.

- Eine Audioausgabe von extern angeschlossenen AV-Komponenten ist nur möglich, wenn es sich um 2-Kanal-PCM-Audiosignale handelt. Es kann außerdem erforderlich sein, die Audioausgabe der AV-Komponente in eine PCM-Ausgabe umzuwandeln.



Einrichtung

- Wenn über HDMI zugeführte Video- und Audiodaten in ZONE 2 ausgegeben werden, stellen Sie im System Setup-Menü die Einstellung "Input/Output Assign" - "TV Out / OSD" - "Zone 2 HDMI" (→[p100](#)) auf "Use". Bitte beachten Sie : Wenn "Zone 2 HDMI" auf "Use" eingestellt ist, ist die Videoauflösung, die über die Buchse HDMI OUT SUB/ZONE 2 ausgegeben werden kann, auf "4K Standard" beschränkt (→[p100](#)).



Anschließen eines Vollverstärkers (ZONE 2)

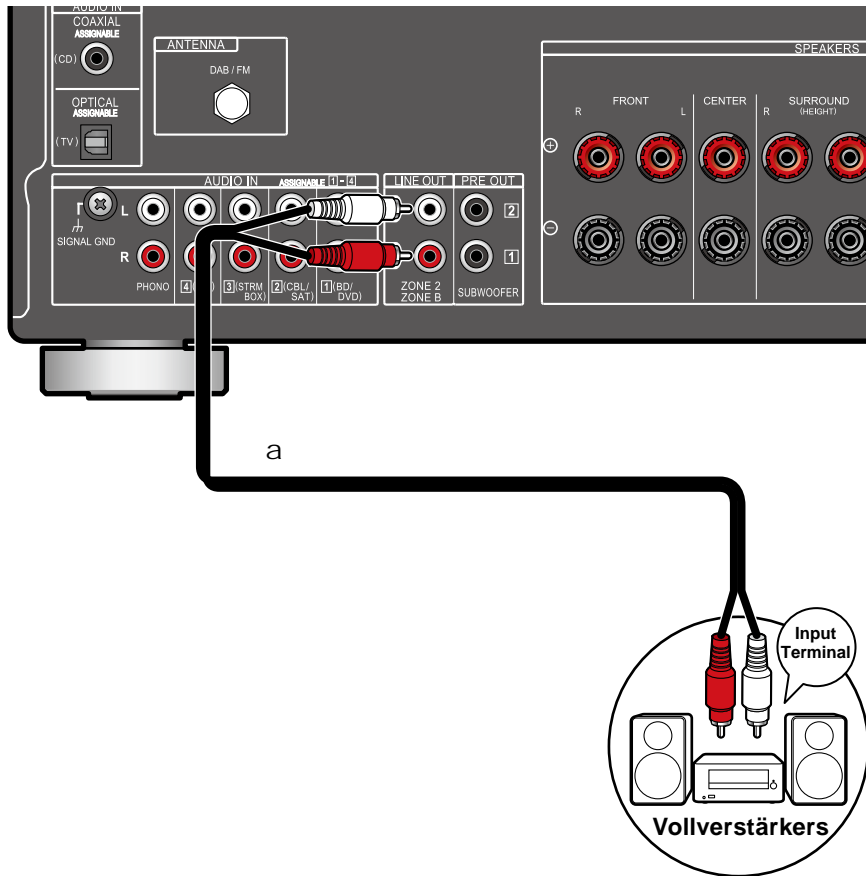

a Analoges Audiokabel



Sie können 2-Kanal-Audio im separaten Raum (ZONE 2) genießen, während Sie die Wiedergabe im Hauptraum ausführen (wo sich dieses Gerät befindet). Verwenden Sie ein analoges Audiokabel, um den Anschluss ZONE 2 LINE OUT dieses Geräts mit der Eingangsbuchse des Vollverstärkers im separaten Raum zu verbinden.

- Zur Audioausgabe von einer extern angeschlossenen AV-Komponente in ZONE 2 verbinden Sie diese direkt mit einer der HDMI IN1 bis IN3-Buchsen. Wenn die AV-Komponente nicht über eine HDMI-Buchse verfügt, verwenden Sie ein digitales Koaxialkabel, ein digitales optisches Kabel oder ein analoges Audiokabel. Außerdem ist eine Audioausgabe von extern angeschlossenen AV-Komponenten in ZONE 2 nur möglich, wenn es sich um analoge oder 2-Kanal-PCM-Audiosignale handelt. Wenn der Anschluss der AV-Komponente an dieses Gerät über ein digitales Koaxialkabel oder ein digitales optisches Kabel erfolgt, schalten Sie die Audioausgabe der AV-Komponente auf PCM-Ausgabe um.



Einrichtung

- Für die Audioausgabe an ZONE 2 sind Einstellungen erforderlich. Drücken Sie  auf der Fernbedienung, um den Home-Bildschirm anzuzeigen, und stellen Sie dann "System Setup" - "Speaker" - "Configuration" - "Zone 2 Lineout" (→ [p104](#)) auf "Zone 2".



Anschließen von Antennen

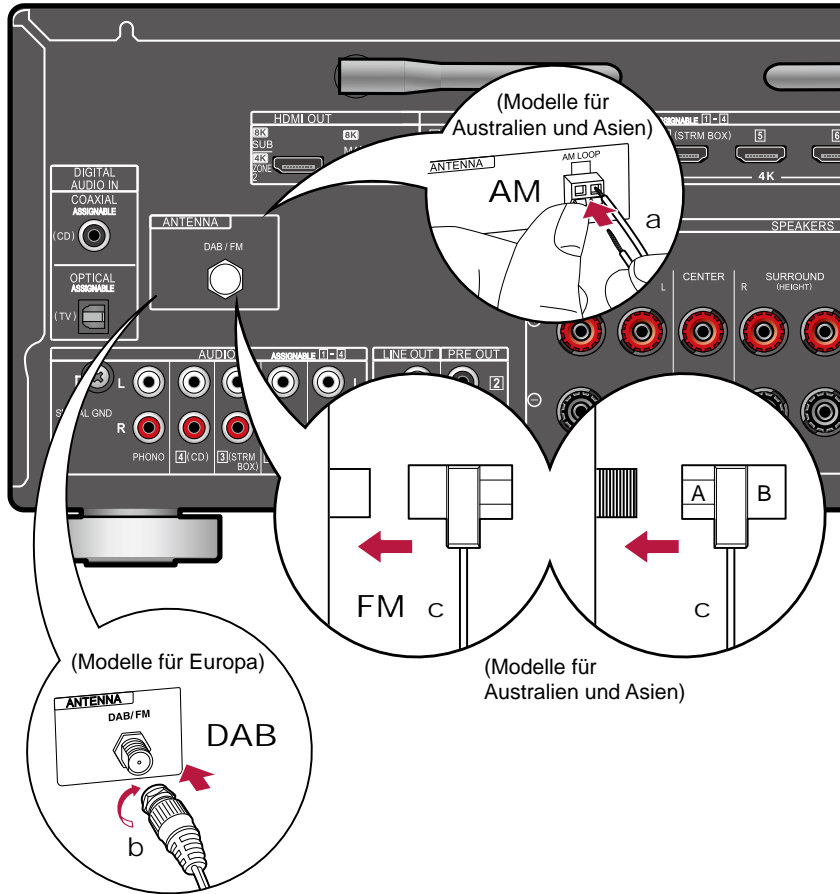

a AM-Rahmenantenne, b DAB/FM-Antenne, c FM-Zimmerantenne

Modelle für Australien und Asien

Schließen Sie die Antenne an dieses Gerät an und richten Sie die Antenne in die beste Position zum Hören aus, während Sie Radiosignale empfangen. Befestigen Sie die FM-Zimmerantenne mit Druckstiften oder Klebeband an der Wand.

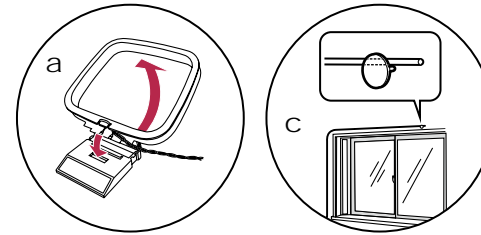

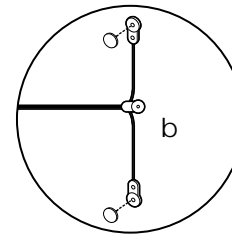

Modelle für Europa

Stellen Sie sicher, dass der Stecker vollständig eingesteckt ist, und befestigen Sie ihn durch Drehen der Mutter nach rechts. Verwenden Sie eine Reißzwecke oder Ähnliches, um die Antenne an der Wand zu befestigen.

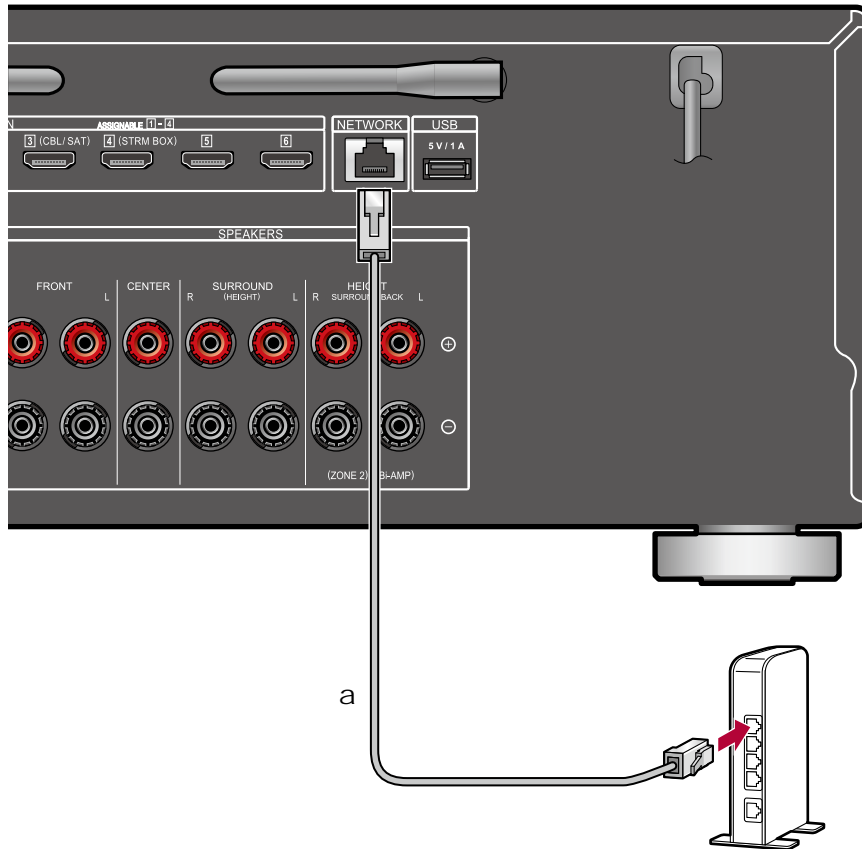

Netzwerkverbindung



Dieses Gerät kann über LAN oder Wi-Fi (Wireless LAN) mit dem Netzwerk verbunden werden. Mit einer Netzwerkverbindung können Sie Netzwerkfunktionen wie Internetradio genießen. Wenn die Verbindung über kabelgebundenes LAN hergestellt wird, schließen Sie den Router wie abgebildet über das Ethernet-Kabel an die NETWORK-Buchse an. Um die Verbindung über Wi-Fi herzustellen, wählen Sie in der Ersteinrichtung die gewünschte Einstellmethode unter "Network Connection" (→[p131](#)) aus und befolgen Sie dann die Anweisungen auf dem Bildschirm. Um die Einstellung im System Setup-Menü nach der Fertigstellung der Ersteinrichtung zu konfigurieren, drücken Sie  an der Fernbedienung, um den Home-Bildschirm anzuzeigen, und nehmen Sie die Einstellung unter "Network/Bluetooth" - "Network" vor (→[p124](#)). Bei Wi-Fi stellen Sie die zu verwendende kabellose Antenne auf.

a Ethernet-Kabel



Anschließen des Netzkabels

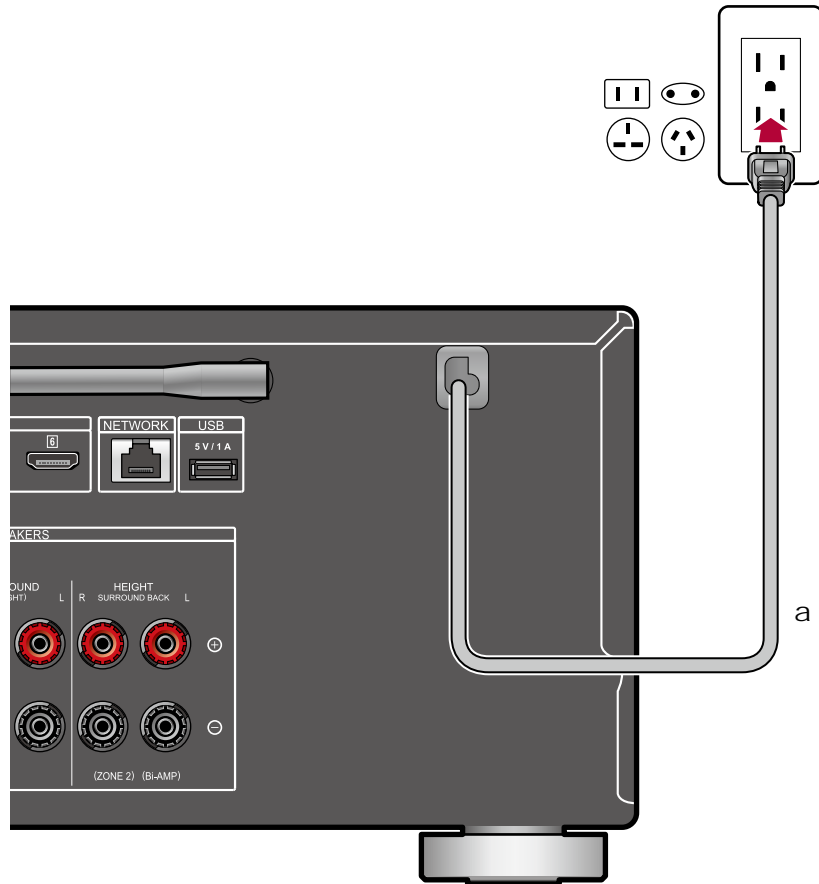

Schließen Sie das Netzkabel an, nachdem alle Verbindungen hergestellt sind.

a Netzkabel



Wiedergabe

Grundlegende Bedienung

Wiedergabe von AV-Komponenten	55
BLUETOOTH®-Wiedergabe	56
Radioempfang	59
Wiedergabemodus	65
AV Adjust	67

Netzwerkdienste

Spotify	69
AirPlay®	70
DTS Play-Fi®	72
Amazon Alexa	73
Amazon Music	75
Verbindung des Sonos-Systems zur Wiedergabe	77
Internetradio	79

Komfortfunktionen

Multizonenfunktion	81
Verwenden von PERSONAL PRESET	84
USB-Speichergerät	86
Musikserver	89
Play Queue	92
Anschließen eines Senders für die Wiedergabe	94



Wiedergabe von AV-Komponenten

Sie können Audiosignale von AV-Komponenten, wie beispielsweise Blu-ray-Disc-Player, über dieses Gerät wiedergeben.

- Wenn ein Fernseher an die Buchse HDMI OUT SUB angeschlossen ist, verwenden Sie die HDMI MAIN/SUB-Taste oder "AV Adjust" (→p67), um zwischen MAIN und SUB umzuschalten.

Grundlegende Funktionen

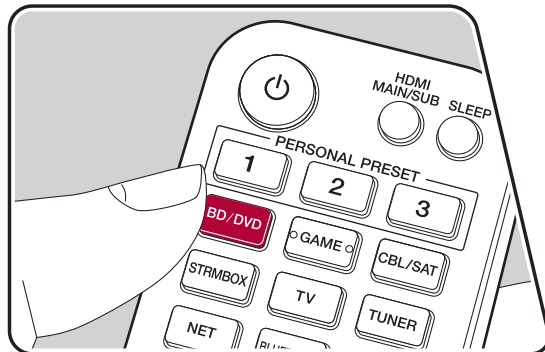
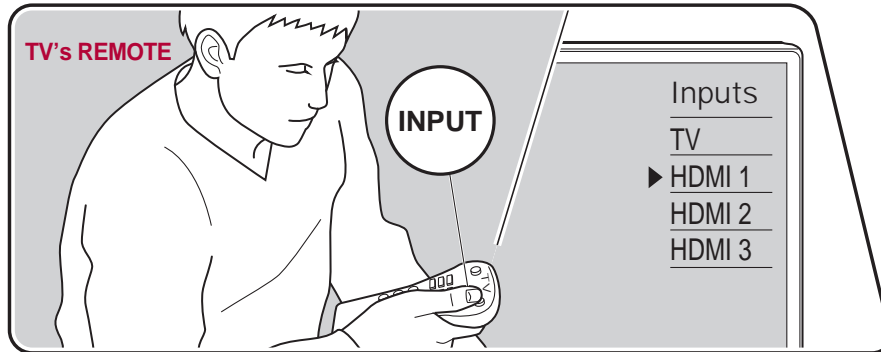

Führen Sie die folgenden Schritte aus, wenn das Gerät eingeschaltet ist.

1. Schalten Sie den Eingang des Fernsehers auf denjenigen um, an dem das Gerät angeschlossen ist.
2. Drücken Sie den Eingangsselektor, dessen Bezeichnung der Buchse entspricht, an welcher der Player angeschlossen ist.
Drücken Sie beispielsweise BD/DVD, um den Player wiederzugeben, der an die BD/DVD-Buchse angeschlossen ist. Drücken Sie TV, um den Fernsehton zu hören. Zur Wiedergabe von einem Gerät, das an die Buchsen CD, USB, PHONO, HDMI5, HDMI6 oder die AUX INPUT-Buchse an der Vorderseite angeschlossen ist, drücken Sie mehrfach INPUT SELECT, um den Eingang auszuwählen.
- Wenn die CEC-Linkfunktion verfügbar ist, wird der Eingang automatisch gewechselt, wenn ein CEC-kompatibler Fernseher bzw. Player mithilfe einer HDMI-Verbindung an dieses Gerät angeschlossen ist.
3. Starten Sie die Wiedergabe an der AV-Komponente.

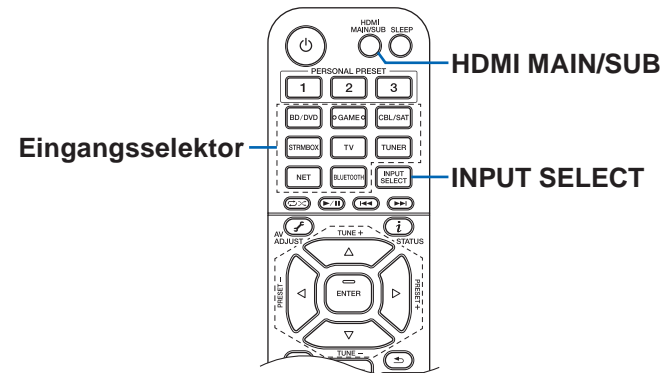

BLUETOOTH®-Wiedergabe

Sie können über die an dieses Gerät angeschlossenen Lautsprecher drahtlos Musik von einem Smartphone oder einem anderen mit BLUETOOTH-Drahtlostechnologie ausgestatteten Gerät abspielen. Es ist auch möglich, die Audioausgabe dieses Geräts an BLUETOOTH-fähige Kopfhörer, drahtlose Lautsprecher usw. zu übertragen.

Audiowiedergabe von Geräten mit BLUETOOTH-Drahtlostechnologie über dieses Gerät

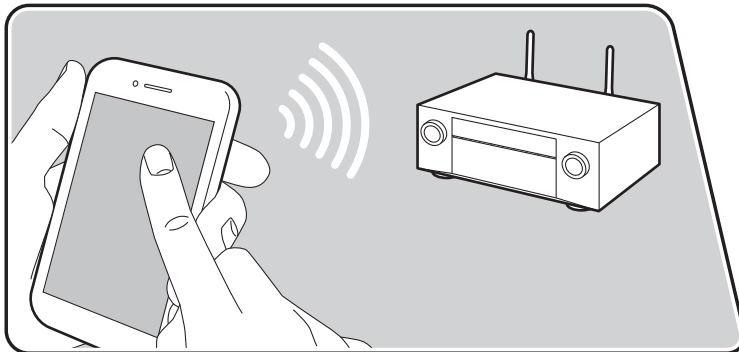

Die Abbildung zeigt ein Bild.

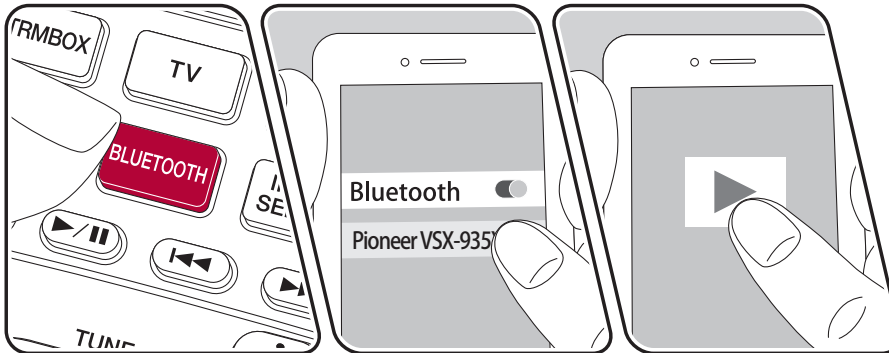

Führen Sie die folgenden Schritte aus, wenn das Gerät eingeschaltet ist.

Kopplung

1. Wenn Sie die BLUETOOTH-Taste drücken, wird "Now Pairing..." auf dem Display dieses Geräts angezeigt, und der Kopplungsmodus wird aktiviert.

Now Pairing...

2. Aktivieren Sie die BLUETOOTH-Funktion beim BLUETOOTH-fähigen Gerät und wählen Sie aus der angezeigten Liste dieses Gerät aus. Wenn ein Passwort erforderlich ist, geben Sie "0000" ein.
 - Dieses Gerät wird als "Pioneer VSX-935 XXXXXX" angezeigt. Diese Anzeige kann mit der Funktion Friendly Name (→ [p125](#)) oder mit der Pioneer Remote App (→ [p133](#)) (erhältlich für iOS oder Android™) geändert werden.
 - Zum Anschließen eines weiteren BLUETOOTH-fähigen Geräts halten Sie die BLUETOOTH-Taste gedrückt, bis "Now Pairing..." angezeigt wird, und führen Sie dann Schritt 2 aus. Dieses Gerät kann die Kopplungsdaten von bis zu 8 Geräten speichern.
 - Der Empfangsbereich beträgt etwa 48'/15 m. Beachten Sie, dass eine Verbindung mit BLUETOOTH-fähigen Geräten nicht garantiert werden kann.

Wiedergabe

1. Führen Sie das Verbindungsverfahren am BLUETOOTH-fähigen Gerät aus.
2. Geben Sie die Musikdatei wieder.
Der Eingang dieses Geräts wird automatisch auf "BLUETOOTH" eingestellt. Stellen Sie die Lautstärke am BLUETOOTH-fähigen Gerät auf einen passenden Pegel ein.
 - Aufgrund der Eigenschaften der BLUETOOTH-Drahtlostechnologie kann die Tonwiedergabe auf diesem Gerät im Vergleich zur Tonwiedergabe auf dem BLUETOOTH-fähigen Gerät leicht verzögert sein.



Audioübertragung von diesem Gerät an Geräte mit BLUETOOTH-Drahtlostechnologie

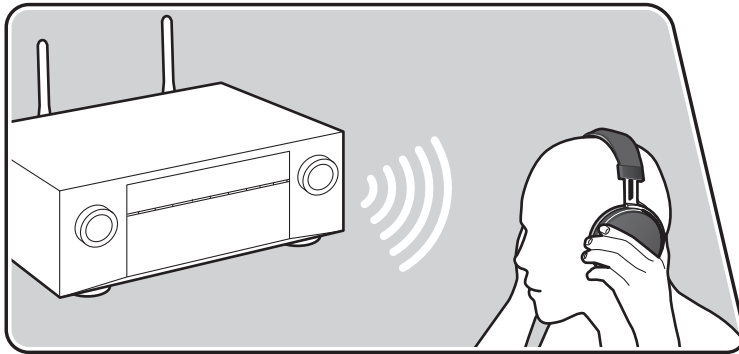

Die Abbildung zeigt ein Bild.

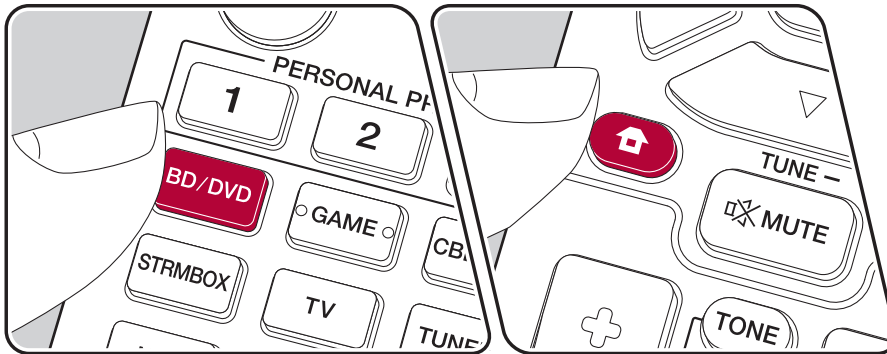

Kopplung

- Drücken Sie den Eingangswähler, den Sie zur Wiedergabe auswählen möchten.
 - Wählen Sie eine andere Quelle als "BLUETOOTH" aus. Diese Funktion ist nicht verfügbar, wenn Sie "BLUETOOTH" auswählen.
 - Diese Funktion kann an einem Ort verwendet werden : entweder im Hauptraum (wo sich dieses Gerät befindet) oder in einem separaten Raum (ZONE 2). Stellen Sie bei Verwendung im Hauptraum den Eingangswähler für den separaten Raum auf einen anderen Wert als "BLUETOOTH". Bei Verwendung im separaten Raum ist wiederum der Eingangswähler für den Hauptraum auf diese Weise einzustellen.
- Drücken Sie  auf der Fernbedienung. Wählen Sie im angezeigten Home-Menü "Network/Bluetooth" - "Bluetooth" - "Bluetooth Transmitter" aus und drücken Sie anschließend ENTER.
- Wählen Sie in "Bluetooth Transmitter" die Einstellung "On".

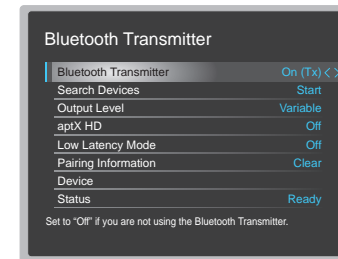

- Drücken Sie unter "Search Devices" die ENTER-Taste.
 - Es wird nach empfangsbereiten Geräten mit BLUETOOTH-Drahtlostechnologie gesucht. Anschließend wird eine Liste der relevanten Geräte angezeigt.
- Wählen Sie das Gerät aus, dessen Ton Sie ausgeben möchten. Wenn Sie die ENTER-Taste drücken, wird die Meldung "Now Pairing..." angezeigt und die beiden Geräte werden gekoppelt.
 - Je nach BLUETOOTH-Gerät müssen Sie die Kopplung möglicherweise manuell durchführen. Wenn der Gerätenamen nicht in der Liste angezeigt wird, überprüfen Sie die Einstellungen des BLUETOOTH-Geräts.



Wiedergabe

1. Steuern Sie die Wiedergabe am AV-Gerät, das mit diesem Gerät verbunden ist. Steuern Sie die Wiedergabe an diesem Gerät, wenn der Eingang TUNER oder NET ausgewählt ist.
Sie können die Lautstärke des BLUETOOTH-Geräts nicht auf diesem Gerät anpassen. Nehmen Sie die Anpassung am BLUETOOTH-Gerät vor.
 - Es ist nicht möglich, Audiodaten von diesem Gerät an mehrere BLUETOOTH-Geräte zu übertragen.
 - Die Audioausgabe erfolgt auch über die an dieses Gerät angeschlossenen Lautsprecher.
 - Der Empfangsbereich beträgt etwa 48'15 m. Beachten Sie, dass eine Verbindung mit BLUETOOTH-fähigen Geräten nicht garantiert werden kann.
 - Wenn "Bluetooth Transmitter" auf "On" gestellt ist und dieses Gerät ein gekoppeltes BLUETOOTH-Gerät erkennt, wird in den folgenden Fällen die Verbindung zum Bluetooth-Gerät automatisch wieder aufgebaut.
 - Wenn das Gerät wieder eingeschaltet wird, nachdem es in den Standby-Modus geschaltet wurde
 - Während etwas anderes als "BLUETOOTH" ausgewählt ist
 - Wenn der Eingang "NET" ausgewählt ist und Audioausgabe von einem Netzwerkdienst/-inhalt erfolgt (mit Ausnahme einiger Dienste)
 Wenn diese Funktion nicht verwendet wird, stellen Sie "Bluetooth Transmitter" auf "Off", um die Verbindung zu trennen. Führen Sie den Trennvorgang auch auf dem Empfangsgerät durch (falls am Empfangsgerät ein Trennen möglich ist).
 - In den folgenden Fällen ist keine Audioausgabe von einem Gerät mit BLUETOOTH-Drahtlostechnologie möglich :
 - Wenn die Audiodatei im DSD-Format vorliegt
 - Bei der Audiowiedergabe von einem der folgenden Netzwerkdienste : Integriertes Chromecast, Amazon Music, Amazon Alexa, AirPlay, DTS Play-Fi
 - Die Klangqualitätsanpassungen und die Wiedergabemodi dieses Geräts können nicht auf die Audioausgabe angewendet werden.



Radioempfang

Sie können mit dem internen Tuner dieses Geräts folgende Radiosender empfangen : AM (Modelle für Australien und Asien), FM und DAB (Modelle für Europa).

Wiedergeben von AM/FM-Radio (AM : nur Modelle für Australien und Asien)

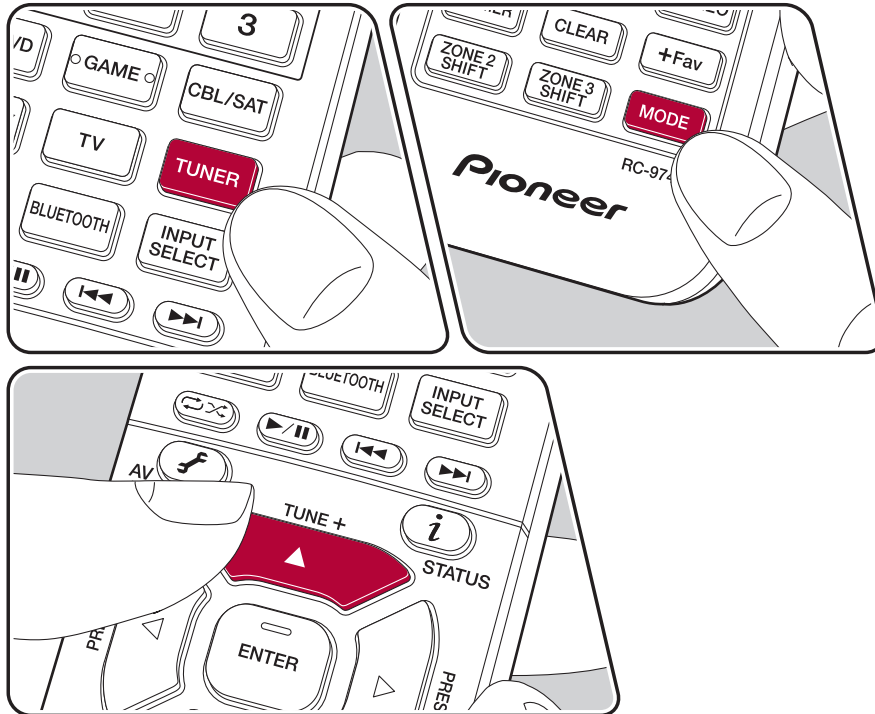

Einstellung eines Radiosenders

Führen Sie die folgenden Schritte aus, wenn das Gerät eingeschaltet ist.

■ Automatische Sendersuche

1. Drücken Sie TUNER mehrfach, um entweder "AM" oder "FM" auszuwählen.
2. Drücken Sie MODE wiederholt zur Anzeige von "TunMode: Auto" auf dem Display.

TunMode: Auto

3. Wenn Sie die Cursortasten ▲ / ▼ drücken, wird automatisch nach Radiosendern gesucht, bis ein Sender gefunden wird. Wenn ein Radiosender eingestellt ist, leuchtet die "TUNED"-Anzeige auf dem Display. Bei Empfang eines FM-Radiosenders leuchtet die "STEREO"-Anzeige.

Bei schlechtem FM-Senderempfang : Führen Sie das Verfahren unter "Manuelle Sendersuche" (→p60) aus. Beachten Sie, dass bei der manuellen Sendersuche der Empfang von FM-Übertragungen unabhängig von dessen Empfindlichkeit in Mono statt in Stereo erfolgt.



■ Manuelle Sendersuche

Beachten Sie, dass bei der manuellen Sendersuche der Empfang von FM-Übertragungen unabhängig von dessen Empfindlichkeit in Mono statt in Stereo erfolgt.

1. Drücken Sie TUNER mehrfach, um entweder "AM" oder "FM" auszuwählen.
2. Drücken Sie MODE wiederholt zur Anzeige von "TunMode: Manual" auf dem Display.

TunMode: Manual

3. Halten Sie die ▲ / ▼-Cursortasten gedrückt und wählen Sie den gewünschten Radiosender aus.

- Bei jedem Drücken der Cursortasten ▲ / ▼ wird die Frequenz um 1 weitergeschaltet. Wenn die Taste gedrückt gehalten wird, ändert sich die Frequenz kontinuierlich und wenn die Taste losgelassen wird, ändert sich die Frequenz nicht mehr.

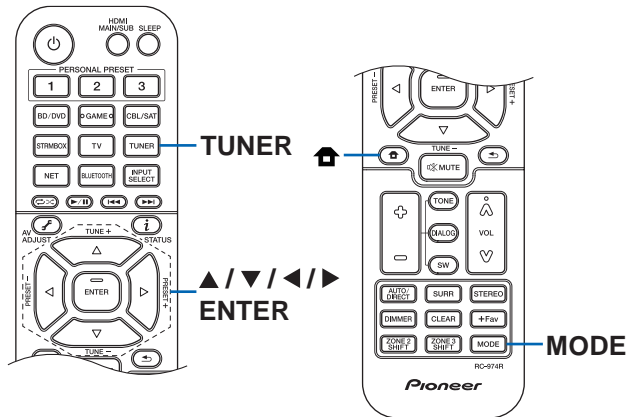

■ Einstellen des Frequenzschritts (Modelle für Australien und Asien)

Drücken Sie  auf der Fernbedienung. Wählen Sie im angezeigten Home-Menü "System Setup" - "Miscellaneous" - "Tuner" - "AM Frequency Step" aus und wählen Sie dann den Frequenzschritt für Ihre Region aus. Beachten Sie, dass alle Radiovoreinstellungen gelöscht werden, wenn diese Einstellung geändert wird.

Verwenden von RDS

RDS steht für "Radio Data System", ein Verfahren zur Übertragung von Daten in FM-Radiosignalen. In Regionen, in denen RDS verwendet werden kann, wird beim Einstellen einer Radiosender-Programminformation der Name des Radiosenders auf dem Display angezeigt. Wenn Sie in diesem Fall die *i*-Taste auf der Fernbedienung drücken, stehen Ihnen die folgenden Funktionen zur Verfügung.

■ Textinformationen anzeigen (Radiotext)

1. Wenn der Name des Radiosenders auf dem Display angezeigt wird, drücken Sie einmal die *i*-Taste auf der Fernbedienung.
Der vom Sender übertragene Radiotext (RT), also vom Sender gebotene Textinformation, läuft über das Display. "No Text Data" wird angezeigt, wenn keine Textinformationen geliefert werden.

■ Sendersuche nach Programmtyp

1. Wenn der Name des Radiosenders auf dem Display angezeigt wird, drücken Sie zweimal die *i*-Taste auf der Fernbedienung.
 - Wenn keiner der Programmtypen auf den empfangenen Radiosender eingestellt ist, wird "None" angezeigt.
2. Drücken Sie die Cursortasten ◀ / ▶ auf der Fernbedienung, um den gewünschten Programmtyp auszuwählen. Drücken Sie dann die ENTER-Taste, um die Suche zu starten.
 - Die Programmtypen werden wie folgt angezeigt : None (Keine) / News (Aktuelle Berichte) / Affairs (Aktuelles Zeitgeschehen) / Info (Informationen) / Sport / Educate (Bildung) / Drama / Culture / Science (Wissenschaft und Technik) / Varied (Verschiedenes) / Pop M (Popmusik) / Rock M (Rockmusik) / Easy M (Musik für unterwegs) / Light M (Leichte Klassik) / Classics (Ernste Klassik) / Other M (Andere Musik) / Weather (Wetter) / Finance (Finanz) / Children (Kinderprogramme) / Social (Gesellschaftliche Angelegenheiten) / Religion / Phone In (Hörerbeteiligung) / Travel (Reise) / Leisure (Freizeit) / Jazz (Jazzmusik) / Country (Countrymusik) / Nation M (Nationalmusik) / Oldies (Oldie-Musik) / Folk M (Folkmusik) / Document (Dokumentationen)
 - Die angezeigten Informationen stimmen möglicherweise nicht mit den übertragenen Inhalten überein.
3. Wenn ein Radiosender gefunden wurde, blinkt der Name des Senders auf



dem Display. Durch Drücken der ENTER-Taste in diesem Zustand wird dieser Sender empfangen. Wenn Sie nicht die ENTER-Taste drücken, sucht das Gerät nach einem anderen Sender.

- Wenn kein Sender gefunden wurde, wird die Meldung "Not Found" angezeigt.
- Es können ungewöhnliche Zeichen angezeigt werden, wenn das Gerät Zeichen empfängt, die nicht unterstützt werden. Hierbei handelt es sich nicht um eine Fehlfunktion. Wenn das Sendersignal schwach ist, werden möglicherweise keine Informationen angezeigt.



Voreinstellen eines Radiosenders (→ [p64](#))



Wiedergabe von DAB-Digitalradio (Nur bei Modellen für Europa)

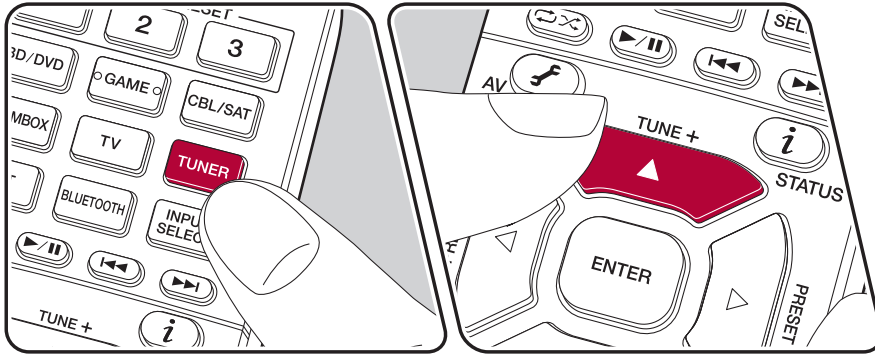

Einstellung eines Radiosenders

Führen Sie die folgenden Schritte aus, wenn das Gerät eingeschaltet ist.

1. Drücken Sie wiederholt TUNER, um "DAB" auszuwählen.
 - Wenn Sie DAB erstmalig auswählen, wird automatisch im DAB-Band 3 nach Multiplexen (d. h. Sendern) gesucht, die in Ihrer Region verfügbar sind. Sobald der Suchlauf abgeschlossen ist, wird der erste gefundene Sender ausgewählt.

Scan# 100%

2. Wählen Sie den gewünschten Radiosender mit ▲ / ▼ aus.
 - Wenn ein neuer DAB-Sender verfügbar ist oder Sie umziehen, drücken Sie  und verwenden Sie dann die Cursortasten sowie die ENTER-Taste, um "DAB Auto Scan" in "Miscellaneous" - "Tuner" auszuführen.

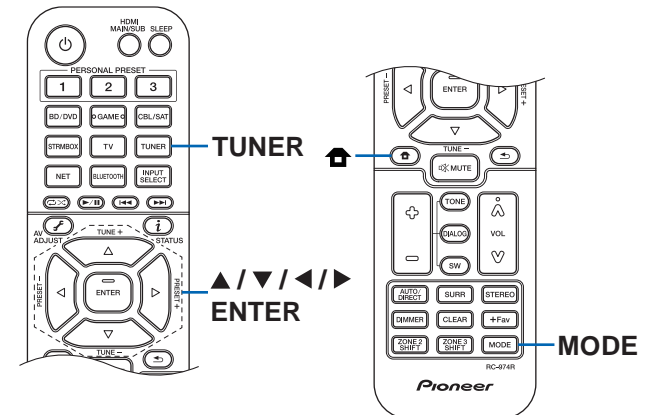

■ Ändern der Anzeigereihenfolge der Sender

Sie können die verfügbaren Sender alphabetisch oder nach Multiplex sortieren.

1. Drücken Sie mehrfach MODE, um die Anzeigereihenfolge auf einen der folgenden Werte einzustellen.

Alphabet (Standardeinstellung) : Die Sender werden alphabetisch sortiert.

Multiplex : Die Sender werden nach Multiplex sortiert.

■ Anzeigen von DAB-Radio-Informationen

1. Drücken Sie **i** wiederholt, um weitere Informationen zum gewählten DAB-Sender anzuzeigen.

DLS (Dynamic Label Segment) : Wenn ein Sender eingestellt ist, der DLS-Textdaten überträgt, läuft der Text über das Display.

Programmtyp : Der Programmtyp wird angezeigt.

Bitrate und Audiomodus : Bitrate und Audiomodus (Stereo, Mono) des Senders werden angezeigt.

Qualität : Die Signalqualität wird angezeigt.

0 - 59 : Schlechter Empfang

60 - 79 : Guter Empfang

80 - 100 : hervorragender Empfang

Multiplex-Name : Der Name des aktuellen Multiplex wird angezeigt.

Multiplex-Nummer und -Frequenz :

Nummer und Frequenz des aktuellen Multiplex werden angezeigt.



Voreinstellen eines Radiosenders

■ Registrierungsverfahren

Sie können bis zu 40(*) Ihrer bevorzugten Radiosender speichern.

(*)Modelle für Australien und Asien : AM- und FM-Sender

Modelle für Europa : FM- und DAB-Sender

Wenn Sie den zu registrierenden Radiosender eingestellt haben, führen Sie die folgenden Schritte aus.

1. Drücken Sie +Fav, sodass die voreingestellte Nummer auf dem Display blinkt.



2. Während die voreingestellte Nummer blinkt (ca. 8 Sekunden), drücken Sie wiederholt die Cursortasten ◀/▶, um eine Nummer zwischen 1 und 40 auszuwählen.
3. Drücken Sie erneut +Fav, um den Sender zu registrieren. Ist der Sender registriert, hört die voreingestellte Nummer auf zu blinken. Wiederholen Sie diese Schritte, um Ihre bevorzugten Radiosender zu speichern.

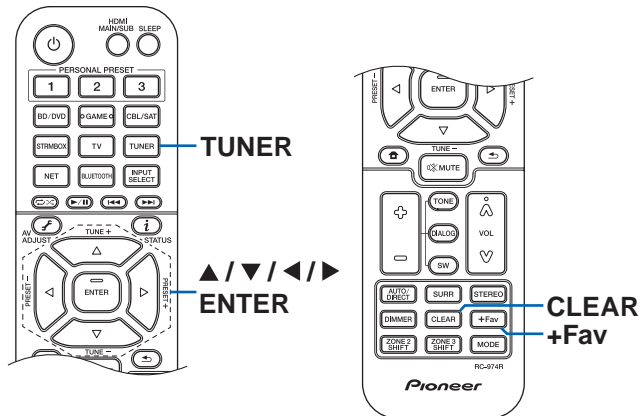

■ Auswahl eines voreingestellten Radiosenders

1. Drücken Sie TUNER.
2. Drücken Sie die Cursortasten ◀/▶ zur Wahl einer voreingestellten Nummer.

■ Löschen eines voreingestellten Radiosenders

1. Drücken Sie TUNER.
2. Drücken Sie die Cursortasten ◀/▶ zur Wahl der zu löschenden voreingestellten Nummer.
3. Nach +Fav drücken Sie CLEAR, während die voreingestellte Nummer blinkt, und löschen Sie die voreingestellte Nummer. Wenn sie gelöscht ist, verschwindet die Nummer im Display.



Wiedergabemodus

Sie können den Wiedergabemodus während der Wiedergabe wechseln, indem Sie mehrfach "AUTO/DIRECT", "SURRE" oder "STEREO" drücken.

- Einzelheiten zu den Effekten der einzelnen Wiedergabemodi finden Sie unter "Wiedergabemodus-Effekte" (→p153).
- Unter "Eingabeformate und auswählbare Wiedergabemodi" (→p149) finden Sie Informationen zu den Wiedergabemodi, die für die einzelnen Audioformate der Eingangssignale auswählbar sind.

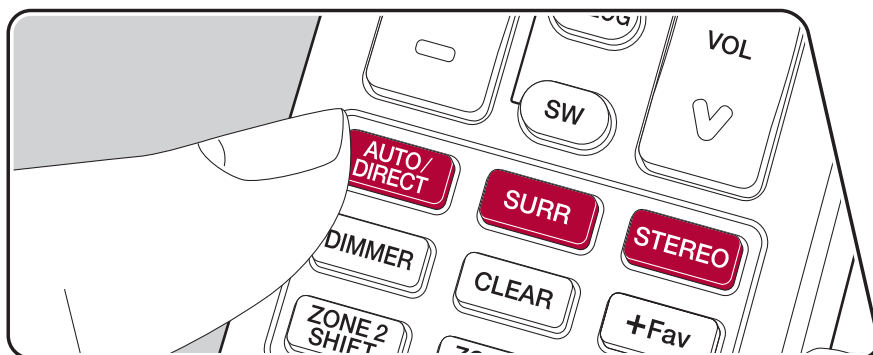

■ AUTO/DIRECT-Taste

Drücken Sie mehrfach, und die für das Eingangssignal geeigneten Wiedergabemodi werden zwischen "Auto Surround", "Direct" und "Pure Direct" gewechselt. Nach dem Auswählen wird "Auto Surround" (oder "Direct" oder "Pure Direct") angezeigt, der am besten geeignete Wiedergabemodus für das Audioformat wird automatisch ausgewählt (DTS bei Mehrkanal-Eingangssignalen, Stereo bei 2-Kanal-Eingangssignalen usw.), und eine Anzeige wie "DTS" erscheint auf dem Display.

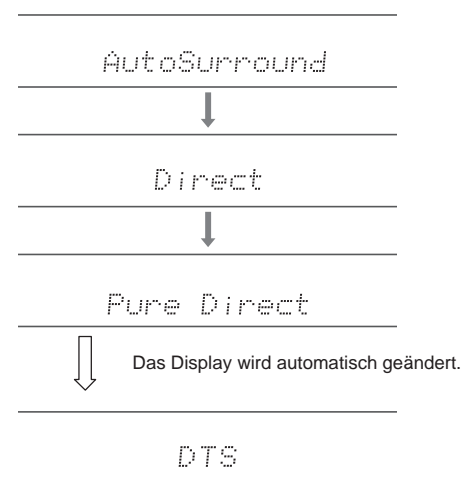

■ SURR-Taste

Drücken Sie mehrfach, um das Audioformat der Eingangssignale und einen von zahlreichen Wiedergabemodi auszuwählen. Wählen Sie den Modus aus, der Ihren Präferenzen entspricht. Der ausgewählte Wiedergabemodus wird auf dem Display angezeigt.

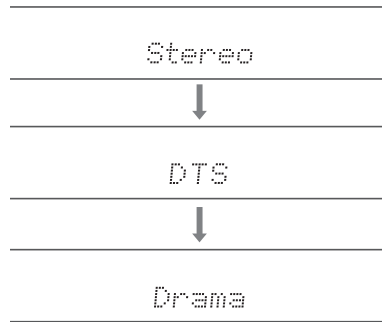

■ STEREO-Taste

Sie können den Stereo-Modus zur Wiedergabe nur über die Frontlautsprecher und den Subwoofer oder den Extended Stereo-Modus auswählen.

- Die Tasten AUTO/DIRECT, SURR, und STEREO speichern den zuletzt gewählten Wiedergabemodus. Wenn Inhalte wiedergegeben werden, die nicht mit dem zuletzt gewählten Wiedergabemodus übereinstimmen, wird automatisch der Standard-Wiedergabemodus für den Inhalt ausgewählt.

Überprüfen des Eingangsformats und des Wiedergabemodus

Drücken Sie mehrfach die **i**-Taste auf der Fernbedienung, um das Display des Hauptgeräts in der folgenden Reihenfolge umzuschalten.

- Der Anzeigehalt für den BLUETOOTH-Eingang ist unterschiedlich.
- Nicht alle Informationen werden immer angezeigt.

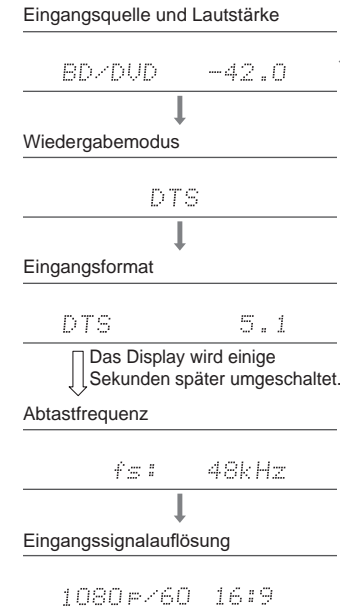

AV Adjust

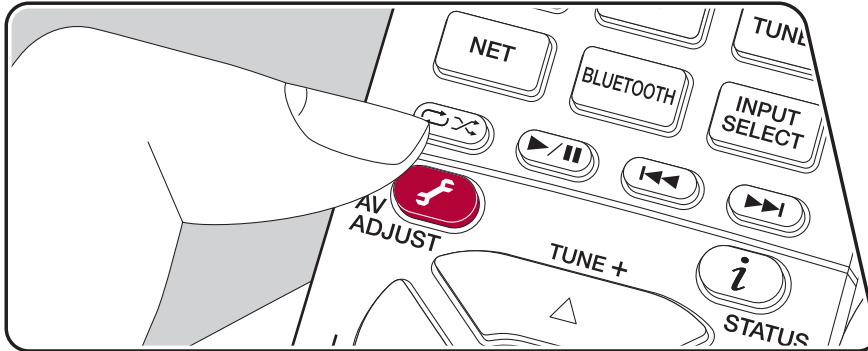

Menübedienung



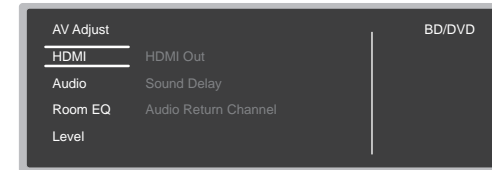

Die häufig verwendeten Einstellungen, z. B. für den Ton, können Sie rasch ändern.

Sie können die Einstellungen während einer Wiedergabe am Fernseher vornehmen. Drücken Sie  auf der Fernbedienung, um das AV Adjust-Menü zu öffnen. Beachten Sie, dass keine Anzeige auf dem Fernsehbildschirm erfolgt, wenn der Eingangswähler auf "CD", "TV", "PHONO", "FM", "AM" oder "DAB" eingestellt ist. Verwenden Sie in diesem Fall bei Bedienvorgängen das Display des Hauptgeräts.



Wählen Sie den Menüpunkt mit den Cursortasten  /  der Fernbedienung aus und drücken Sie ENTER, um Ihre Auswahl zu bestätigen.

Verwenden Sie die Cursortasten, um die Einstellungen zu ändern.

- Drücken Sie , um zum vorigen Bildschirm zurückzukehren.
- Um die Einstellungen zu verlassen, drücken Sie .



■ HDMI

HDMI Out : Wählen Sie die HDMI OUT-Buchse zur Ausgabe der Videosignale von "MAIN", "SUB" und "MAIN+SUB" aus.

Sound Delay : Hiermit können Sie eine Audioverzögerung vornehmen, wenn die Videoausgabe im Vergleich zur Audioausgabe verzögert erfolgt. Es können für jeden Eingangselektor andere Einstellungen ausgewählt werden.

- Kann nicht eingestellt werden, wenn der Wiedergabemodus Pure Direct eingestellt ist und eine analoges oder DSD-Eingangssignal anliegt.

Audio Return Channel : Sie können den Ton des über HDMI verbundenen, ARC-kompatiblen Fernsehgeräts über die mit dem Gerät verbundenen Lautsprecher genießen. Wählen Sie "On" beim Hören von Audio vom Fernseher, wenn Sie die Lautsprecher dieses Geräts verwenden. Wählen Sie "Off", wenn die ARC-Funktion nicht verwendet wird.

■ Audio

Sound Retriever : Hiermit können Sie die Qualität bei komprimierten Audiodateien erhöhen. Die Klangwiedergabe von verlustbehafteten komprimierten Dateien wie MP3 wird verbessert. Die Einstellung kann für jeden Eingangselektor separat vorgenommen werden. Die Einstellung ist für Signale von 48 kHz oder weniger wirksam. Die Einstellung ist bei Bitstreamsignalen nicht wirksam.

- Kann im Direct- oder Pure Direct-Wiedergabemodus nicht eingestellt werden.

Midnight : Hiermit sind leise Töne gut hörbar. Dies ist praktisch, wenn Sie spät am Abend einen Film schauen und die Lautstärke reduzieren müssen.

- Kann im Direct- oder Pure Direct-Wiedergabemodus nicht eingestellt werden.
- Die Einstellung kann in den folgenden Fällen nicht verwendet werden.
 - Bei Wiedergabe von Dolby Digital Plus oder Dolby TrueHD, wenn die Einstellung für "Loudness Management" "Off" lautet
 - Bei DTS:X-Eingangssignal, wenn "Dialog Control" einen anderen Wert als "0 dB" aufweist

Zone B : Wählen Sie eine Methode für die Audioausgabe an ZONE B aus. Die möglichen Werte sind "Off", "On (A+B)" und "On (B)".

■ Room EQ

MCACC EQ : Aktivieren/deaktivieren Sie die Equalizer-Funktion zur Korrektur von Verzerrungen durch die akustischen Raumgegebenheiten.

- Kann nicht eingestellt werden, wenn der Wiedergabemodus Pure Direct lautet.

Manual EQ Select : Wählen Sie im Home-Bildschirm "Preset 1" bis "Preset 3" aus, die unter "MCACC" - "Manual MCACC" - "EQ Adjust" eingestellt wurden. Wenn die Einstellung "Off" lautet, wird in allen Bereichen die gleiche Klangfeldeinstellung angewendet.

- Kann nicht eingestellt werden, wenn der Wiedergabemodus Pure Direct lautet.

Phase Control : Dient der Korrektur von Phasenstörungen im niederfrequenten Bereich zur Bassverstärkung. So können Sie eine kraftvolle und originalgetreue Basswiedergabe erzielen.

- Kann nicht eingestellt werden, wenn der Wiedergabemodus Pure Direct lautet.

Theater Filter : Passen Sie die verarbeitete Tonspur an, um den Höhenbereich zu verstärken und für Heimkinoanlagen zu optimieren.

- Kann im Direct- oder Pure Direct-Wiedergabemodus nicht eingestellt werden.

■ Level

Front : Passen Sie den Lautsprecherpegel der Frontlautsprecher während der Wiedergabe an.

Center : Passen Sie den Lautsprecherpegel des Center-Lautsprechers während der Wiedergabe an.

Subwoofer : Passen Sie den Lautsprecherpegel des Subwoofers während der Wiedergabe an.

- Wenn Sie das Gerät in den Standby-Modus versetzen, werden die vorgenommenen Einstellungen auf die vorherigen Status zurückgesetzt.



Spotify



Verwende dein Smartphone, Tablet oder deinen Computer als Fernbedienung für Spotify.

Auf spotify.com/connect wird die genaue Vorgehensweise beschrieben.



AirPlay®

Wenn Sie dieses Gerät mit demselben Netzwerk wie iOS-Geräte – zum Beispiel iPhone®, iPod touch® oder iPad® – verbinden, können Sie Musikdateien auf iOS-Geräten drahtlos wiedergeben.

- Aktualisieren Sie das Betriebssystem auf Ihrem iOS-Gerät auf die aktuelle Version.
- Je nach iOS-Version können die Betriebsbildschirme oder Bedienungsvorgänge auf dem iOS-Gerät unterschiedlich sein. Einzelheiten siehe Bedienungsanleitung des iOS-Geräts.

Grundlegende Bedienung

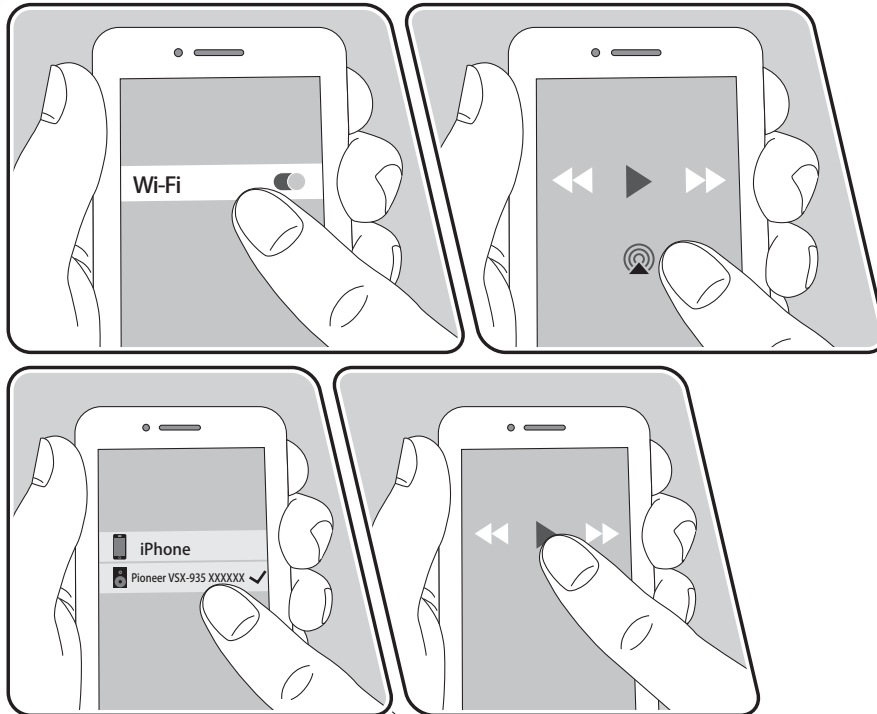

z. B. iOS 10

1. Verbinden Sie Ihr iOS-Gerät mit dem gleichen Zugangspunkt im Netzwerk wie dieses Gerät.
2. Tippen Sie im Wiedergabebildschirm der Musik-App eines iOS-Geräts, das AirPlay unterstützt, auf das AirPlay-Symbol  und wählen Sie aus der angezeigten Geräteliste dieses Gerät aus.
3. Die Musikdatei auf dem iOS-Gerät wird wiedergegeben.
 - Wenn "System Setup" - "Hardware" - "Power Management" - "Network Standby" im Home-Bildschirm auf "Off" eingestellt ist, schalten Sie das Gerät manuell ein und drücken NET auf der Fernbedienung. In der Werkseinstellung ist die Network Standby-Funktion (→p114) auf Ein gestellt.
 - Aufgrund der Eigenschaften der drahtlosen AirPlay-Technologie kann der Ton auf diesem Gerät im Vergleich zum Ton, der auf dem AirPlay-fähigen Gerät wiedergegeben wird, leicht verzögert sein.

Sie können auch Musikdateien auf einem PC mit iTunes wiedergeben (Ver. 10.2 oder höher). Bestätigen Sie vorher, dass dieses Gerät und der PC mit dem gleichen Netzwerk verbunden sind. Drücken Sie dann NET auf der Fernbedienung. Klicken Sie dann in iTunes auf das AirPlay-Symbol , wählen Sie aus der angezeigten Liste dieses Gerät aus und starten Sie die Wiedergabe einer Musikdatei.



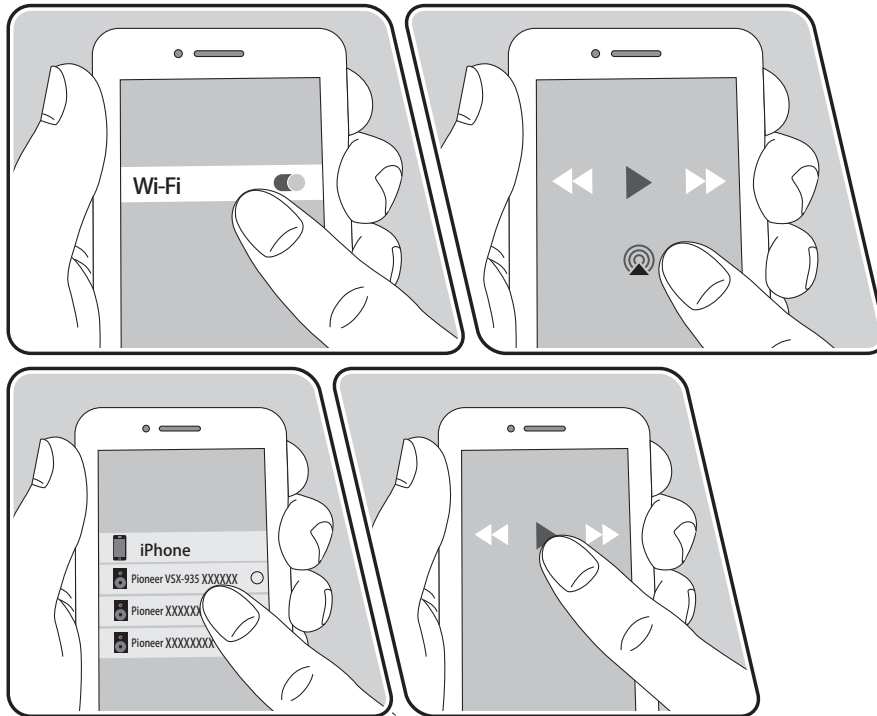

Wiedergabe auf mehreren Geräten (AirPlay2)



z. B. iOS 11.4

Dieses Gerät unterstützt AirPlay2. Wenn das iOS-Gerät iOS11.4 oder eine höhere Version verwendet, können Sie die Musikdateien des iOS-Geräts gleichzeitig auf diesem Gerät und auf einem anderen AirPlay2-fähigen Gerät abspielen.

1. Verbinden Sie Ihr iOS-Gerät mit dem gleichen Zugangspunkt im Netzwerk wie dieses Gerät.
2. Tippen Sie im Wiedergabebildschirm der Musik-App des iOS-Geräts auf das AirPlay-Symbol  und wählen Sie aus der angezeigten Liste von Geräten, die AirPlay2 unterstützen, dieses Gerät aus.
 - Geräte, die AirPlay2 unterstützen, werden mit einem weißen Kreis auf der rechten Seite angezeigt.
 - Es können mehrere Geräte, die AirPlay2 unterstützen, ausgewählt werden.
 - Die Lautstärke kann an den individuellen Geräten eingestellt werden.
3. Die Musikdatei auf dem iOS-Gerät wird wiedergegeben.
 - Wenn "System Setup" - "Hardware" - "Power Management" - "Network Standby" im Home-Bildschirm auf "Off" eingestellt ist, schalten Sie das Gerät manuell ein und drücken NET auf der Fernbedienung. In der Werkseinstellung ist die Network Standby-Funktion (→[p114](#)) auf Ein gestellt.
 - Aufgrund der Eigenschaften der drahtlosen AirPlay-Technologie kann der Ton auf diesem Gerät im Vergleich zum Ton, der auf dem AirPlay-fähigen Gerät wiedergegeben wird, leicht verzögert sein.

Sie können auch Musikdateien auf einem PC mit iTunes wiedergeben (Ver. 12.8 oder höher). Bestätigen Sie vorher, dass dieses Gerät und der PC mit dem gleichen Netzwerk verbunden sind. Drücken Sie dann NET auf der Fernbedienung. Klicken Sie dann in iTunes auf das AirPlay-Symbol , wählen Sie aus der angezeigten Liste der Geräte, die AirPlay2 unterstützen, dieses Gerät aus und starten Sie die Wiedergabe einer Musikdatei.



DTS Play-Fi®



<https://play-fi.com/>

Wenn Sie dieses Gerät mit demselben Netzwerk wie ein Smartphone oder Tablet verbinden, können Sie abgespielte Musik drahtlos auf dem mobilen Gerät genießen. Musik von einem Streaming-Dienst oder Musik aus der Musikbibliothek auf einem mobilen Gerät kann abgespielt werden. Diese Funktion unterstützt auch eine Wiedergabeliste in iTunes. Außerdem aktiviert der Anschluss mehrerer Lautsprecher, die DTS Play-Fi im gleichen Netzwerk unterstützen, "Group playback", das die gleiche Musik in verschiedenen Räumen Ihres Zuhauses wiedergibt. Um diese Funktion zu verwenden, laden Sie die Pioneer Music Control App herunter (erhältlich für iOS oder Android™).



Wiedergabe

1. Laden Sie die Pioneer Music Control App mit Ihrem mobilen Gerät herunter.
https://intl.pioneer-audiovisual.com/playfi/app_p.html



2. Verbinden Sie das mobile Gerät mit dem gleichen Netzwerk wie dieses Gerät.
3. Beim Starten der Pioneer Music Control App werden automatisch kompatible Geräte angezeigt.
4. Wählen Sie dieses Gerät unter den kompatiblen Geräten aus. Dann wird eine Liste von Anwendungen wie einem Musikstreaming-Vertriebsdienst angezeigt. Wählen Sie den abzuspielenden Inhalt aus und führen Sie die Bedienung gemäß den Anweisungen auf dem Bildschirm aus.

- Wenn "System Setup" – "Hardware" – "Power Management" – "Network Standby" im Home-Bildschirm auf "Off" eingestellt ist, schalten Sie das Gerät manuell ein und drücken NET auf der Fernbedienung. In der Werkseinstellung ist die Netzwerk-Standby-Funktion (→p114) auf Ein gestellt.
- Ausführliche Informationen zur Bedienung und Antworten auf häufige Fragen finden Sie unter der folgenden URL.
https://intl.pioneer-audiovisual.com/playfi/info_p.html
- Um einen Musikstreaming-Vertriebsdienst zu verwenden, ist möglicherweise eine Benutzerregistrierung erforderlich.
- Dieses Gerät unterstützt die folgenden DTS Play-Fi-Funktionen nicht.
 - Spotify
 - Kabelloser Surround-Sound
 - Line In-Rebroadcast
 - Internetradio
- Einige der Einstellungen im "Setup menu" können an diesem Gerät nicht geändert werden. Um diese Einstellungen zu ändern, heben Sie die Verbindung dieses Geräts mit der App auf.
- Wiedergabemodi können nicht während der Wiedergabe gewählt werden.



Amazon Alexa

Alexa ist eine Cloud-basierte Sprachsteuerung von Amazon. Wenn dieses Gerät mit einem Amazon-Konto registriert wurde, können Sie ein Amazon-Alexa-Endgerät (Amazon Echo usw.) oder die Amazon-Alexa-App (verfügbar für iOS und Android™) verwenden, um Bedienvorgänge wie das Einstellen der Lautstärke auf diesem Gerät oder das Abspielen von Musik mit Sprachbefehlen zu steuern.

- Sie benötigen ein Amazon-Konto, um Amazon Alexa verwenden zu können. Weitere Informationen finden Sie auf der Amazon-Website.

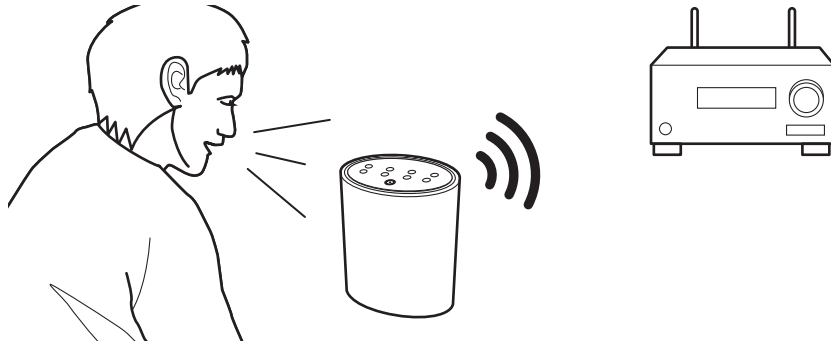

Registrieren dieses Geräts mit einem Amazon-Konto

1. Führen Sie die Registrierung mit dem Amazon-Konto in der Pioneer Remote App durch. Dies kann nicht auf diesem Gerät durchgeführt werden. Informationen zur App finden Sie unter "Pioneer Remote App" (→ [p133](#)).
2. Starten Sie Pioneer Remote App und tippen Sie auf das Gerät, wenn es angezeigt wird.
3. Tippen Sie auf "NET" oder "NETWORK" im oberen Bildschirmbereich von Pioneer Remote App und tippen Sie nach dem Wechsel zum Netzwerkmenü auf das "amazon alexa"-Symbol.
 - Wenn der Anmeldebildschirm nicht angezeigt wird, sondern ein Bildschirm, der zur Installation von Service Unlocker auffordert, dann installieren Sie dies zuerst.

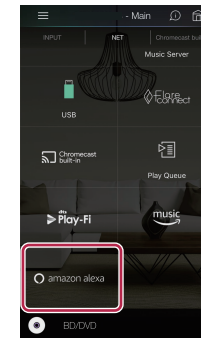

Verfügbare Dienste können je nach Ihrem Gebiet variieren.

4. Tippen Sie auf "Start Setup". Wählen Sie auf dem Einrichtungsbildschirm die Sprache aus und vergeben Sie einen Gerätenamen. Wählen Sie dieselbe Sprache aus, die Sie für Ihre anderen Endgeräte mit Amazon Alexa (Amazon Echo usw.) ausgewählt haben. Wählen Sie einen Gerätenamen, der leicht auszusprechen ist.
Zum Beispiel : Lautsprecher
5. Tippen Sie auf "Next", um den Amazon-Alexa-Bildschirm anzuzeigen.



6. Folgen Sie den Anweisungen auf dem Bildschirm, um die Amazon-Kontoinformationen wie Ihre E-Mail-Adresse und Ihr Passwort einzugeben und sich bei Amazon anzumelden (*1). Tippen Sie nach dem Anmelden auf "Allow" und registrieren Sie dieses Gerät in Ihrem Amazon-Konto.
(*1) Melden Sie sich mit demselben Konto an wie auf anderen Amazon-Alexa-Endgeräten.
7. Wenn die Registrierung abgeschlossen ist, wird wieder der Pioneer Remote App-Bildschirm angezeigt. Folgen Sie den Anweisungen auf dem Bildschirm und sprechen Sie mit dem Amazon-Alexa-Endgerät (Amazon Echo usw.). Vergewissern Sie sich, dass Sprachbefehle genutzt werden können.
Zum Beispiel : "Alexa, erhöhe die Lautstärke des Lautsprechers (*2)"
"Alexa, spiele Musik über den Lautsprecher (*2) ab"
(*2) Verwenden Sie beim Sprechen den in Schritt 4 vergebenen Gerätenamen.

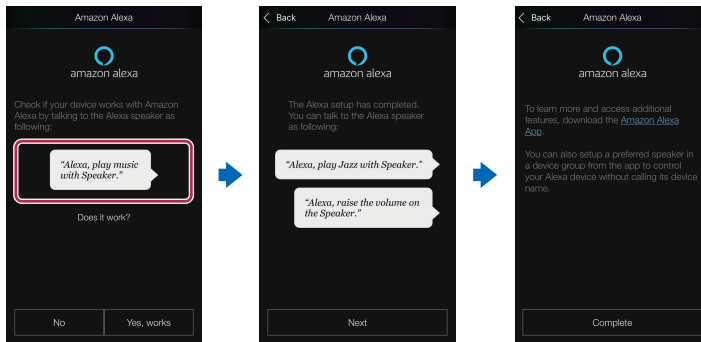

Bedienung dieser Einheit

Sie können Sprachbefehle verwenden, um die Lautstärke dieses Geräts zu regeln, die Musikwiedergabe zu starten und zu stoppen und beim Abspielen vor- und zurückzuspringen.

1. Sprechen Sie mit dem Amazon-Alexa-Endgerät (Amazon Echo usw.), während das Gerät eingeschaltet ist. Wenn Sie die Amazon-Alexa-App verwenden, tippen Sie nach dem Starten der App auf das Alexa-Logo und sprechen Sie in das Mobilgerät.

Zum Beispiel : "Alexa, erhöhe die Lautstärke des Lautsprechers (*3)"

"Alexa, spiele Musik über den Lautsprecher (*3) ab"

(*3) Verwenden Sie beim Sprechen den Gerätenamen, den Sie im Abschnitt "Registrieren dieses Geräts mit einem Amazon-Konto" bei Schritt 4 vergeben haben.

- Einzelheiten zu den Sprachbefehlen finden Sie auf der Website. ([Hier klicken](#))
- Es ist nicht möglich, das Gerät ein- oder auszuschalten oder den Wiedergabemodus zu wechseln.
- Informationen zur Bedienung der Amazon-Alexa-App finden Sie auf den Websites von Amazon.



Amazon Music



Sie können den Musikvertriebsservice von Amazon nutzen, indem Sie sich bei Amazon Music registrieren.

- Um Amazon Music abspielen zu können, benötigen Sie ein Amazon-Konto und müssen Mitglied bei Amazon Prime und Amazon Music Unlimited sein. Weitere Informationen finden Sie auf der Amazon-Website.

Amazon Music ist heute in mehreren Ländern verfügbar. Wenn Amazon Music nicht in Ihrem Land verfügbar ist, besuchen Sie bitte <https://music.amazon.com/> für weitere Informationen.

Registrieren dieses Geräts bei Amazon Music

1. Führen Sie die Registrierung mit dem Amazon-Konto in der Pioneer Remote App durch. Dies kann nicht auf diesem Gerät durchgeführt werden. Informationen zur App finden Sie unter "Pioneer Remote App" (→ [p133](#)).
2. Starten Sie Pioneer Remote App und tippen Sie auf das Gerät, wenn es angezeigt wird.
3. Tippen Sie auf "NET" oder "NETWORK" oben im Bildschirm der Pioneer Remote App und tippen Sie nach dem Umschalten auf den Netzwerkbildschirm auf das Symbol "Amazon Music", um den Anmeldebildschirm von Amazon Music anzuzeigen. (Je nach dem Modell sind die Symbolnamen möglicherweise unterschiedlich.)
 - Wenn der Anmeldebildschirm nicht angezeigt wird, sondern ein Bildschirm, der zur Installation von Service Unlocker auffordert, dann installieren Sie dies zuerst.

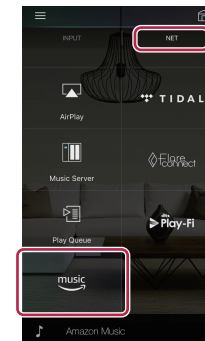

Verfügbare Dienste können je nach Ihrem Gebiet variieren.

4. Geben Sie die für das Amazon-Konto erforderlichen Informationen ein, wie Ihre E-Mail-Adresse und Ihr Passwort, um sich bei Amazon anzumelden. Das Amazon Music-Menü wird angezeigt, wenn die Anmeldung abgeschlossen und dieses Gerät registriert ist. Zum Starten der Wiedergabe fahren Sie mit Schritt 3 in dieser Anleitung fort.



Wiedergabe von Amazon Music mit der Pioneer Remote App

1. Starten Sie die Pioneer Remote App. Dieses Gerät wird beim Start der App automatisch angezeigt, tippen Sie also auf das angezeigte Gerät, um es auszuwählen.
2. Tippen Sie auf "NET" oder "NETWORK" oben im Bildschirm und tippen Sie nach dem Umschalten auf den Netzbildschirm auf das Symbol "Amazon Music".
3. Wählen Sie im Menübildschirm von Amazon Music den Inhalt aus, den Sie abspielen möchten, und starten Sie die Wiedergabe.

Wiedergabe von Amazon Music mit der Fernbedienung

1. Schalten Sie den Eingang des Fernsehers auf denjenigen um, an dem das Gerät angeschlossen ist.
2. Durch Drücken von NET wird der Listenbildschirm Netzwerkfunktionen auf dem Fernseher angezeigt.
3. Wählen Sie mit den Cursortasten "Amazon Music" aus und drücken Sie zum Bestätigen ENTER.
4. Wählen Sie im Menübildschirm von Amazon Music den Inhalt aus, den Sie abspielen möchten, und starten Sie die Wiedergabe.



Verbindung des Sonos-Systems zur Wiedergabe



Sobald Ihr Gerät an Sonos Connect angeschlossen ist, können Sie jede beliebige Musik oder Quelle auf Ihrer Sonos App an das Gerät senden. Wenn Sie über Sonos Connect gehen, können Sie Ihr Gerät über andere Sonos-Geräte im Netzwerk in derselben Gruppe spielen, oder Sie können einfach auf Ihrem Gerät spielen. Darüber hinaus schaltet sich das Gerät automatisch ein, wenn die Wiedergabe von Musik auf der Sonos App beginnt, und die verknüpfte Funktion zum Umschalten des Eingangs arbeitet.

- Wenn "System Setup" - "Hardware" - "Power Management" - "Network Standby" im Home-Bildschirm auf "Off" eingestellt ist, schalten Sie das Gerät manuell ein und drücken NET auf der Fernbedienung. In der Werkseinstellung ist die Network Standby-Funktion (→p114) auf Ein gestellt.
- Sie können bis zu 2 Sonos Connect registrieren.

Erforderliche Ausrüstung

- Sonos Connect
- RCA-Audiokabel (mit Sonos Connect mitgeliefert)

Verbindung dieses Geräts mit Sonos Connect

1. Verbinden Sie Sonos Connect mit der AUDIO IN-Buchse dieses Geräts über das im Lieferumfang von Sonos Connect enthaltene RCA-Audiokabel. Es kann jeder Eingang mit Ausnahme der PHONO-Buchse verwendet werden.
 - Sie können die Verbindung mit einem Digitalkabel herstellen. Einzelheiten finden Sie in der Bedienungsanleitung von Sonos.
 - Sie können den Eingang, der auf dem Gerät angezeigt wird, zu einem sinnvolleren Namen umbenennen. Zum Beispiel können Sie den Namen des Eingangs, der mit dem Sonos Connect verbunden ist, von "CD" (oder dem Namen eines anderen Eingangswählers) in "SONOS" umbenennen. Drücken Sie die -Taste auf der Fernbedienung, um den Home-Bildschirm anzuzeigen, und wählen Sie "System Setup" - "Source" - "Name Edit", um den Namen zu ändern.

Einrichtung

Für die Wiedergabe von Sonos auf diesem Gerät ist eine Einrichtung erforderlich. Nehmen Sie die Einstellung auf folgende Weise vor.

1. Drücken Sie die -Taste auf der Fernbedienung, um den Home-Bildschirm zu öffnen, wählen Sie "System Setup" - "Hardware" - "Works with SONOS", und drücken Sie ENTER.
2. Wählen Sie die folgenden Elemente mit den Cursortasten / und stellen Sie jedes Element ein.

Input Selector :

Aktivieren Sie die Verriegelungsfunktion mit Sonos Connect. Wählen Sie mit den Cursortasten / , den Eingangsselektor, an den der Sonos Connect angeschlossen ist.

Connected Device :

Drücken Sie die ENTER-Taste, um Sonos-Geräte anzuzeigen, die mit dem gleichen Netzwerk wie das Netzwerk dieses Geräts verbunden sind. Wählen Sie den Sonos Connect, der mit dem Gerät verbunden ist, und drücken Sie die ENTER-Taste.



- Andere Produkte (z.B. Play:3, die nicht mit einer Ausgangsklemme ausgestattet sind) als das Sonos Connect werden ebenfalls in der Geräteliste angezeigt und können ausgewählt werden. In diesem Fall wird, wenn die Wiedergabe auf der Sonos-Seite beginnt, der Eingang umgeschaltet, jedoch wird kein Ton ausgegeben. Wählen Sie den Raumnamen des angeschlossenen Sonos Connect aus.
- Bis zu 32 Geräte können auf dem Sonos-Produktlisten-Bildschirm angezeigt werden. Wenn Sie das zu verbindende Sonos Connect nicht finden können, kehren Sie zum vorherigen Bildschirm zurück, schalten Sie die Produkte aus, die Sie nicht verbinden möchten, und versuchen Sie es erneut.

Output Zone :

Wählen Sie mit den Cursorstasten ◀/▶ die ZONE aus, in der Sie die Musik hören möchten.

"Main" : Gibt Audio nur zum Hauptraum aus (wo dieses Gerät aufgestellt ist).

"Zone 2" : Gibt Audio nur zum separaten Raum aus (ZONE 2).

"Main/Zone 2" : Gibt Audio sowohl zum Hauptraum als auch zum separaten Raum aus.

Preset Volume :

Sie können die Lautstärke für die Sonos-Connect-Wiedergabe im Hauptraum (in dem sich dieses Gerät befindet) vorab einstellen. Wählen Sie einen der Werte "Last" (Lautstärkepegel bei Schalten in den Standby-Modus), "-∞ dB" und "-81.5 dB" bis "+18.0 dB" aus.

- Beim Einstellen der zweiten Einheit drücken Sie den Cursor ▼ mehrmals, um zur nächsten Seite zu gelangen und das Menü von "SONOS-1" zu "SONOS-2" zu ändern.

Abspiel von Sonos auf diesem Gerät

1. Wählen Sie mit Ihrer Sonos App die Musik aus, die Sie hören möchten, und senden Sie sie an den Raum (oder die Gruppe), in dem sich Ihr Gerät befindet. Wir empfehlen, Ihrer Kombination von Gerät / Sonos Connect einen leicht erkennbaren Namen wie TV-Raum oder Wohnzimmer zu geben, wo sich das Gerät befindet.
- Wenn sich der Eingang Ihres Geräts beim Start der Wiedergabe nicht automatisch ändert, versuchen Sie, die Wiedergabe zu stoppen und dann erneut zu starten.



Internetradio

Durch Anschluss dieses Geräts an das Internet-Netzwerk können Sie Internetradio-Dienste, wie beispielsweise TuneIn Radio verwenden.

- Um Internetradio-Dienste abspielen zu können, muss das Netzwerk mit dem Internet verbunden sein.
- Je nach Internetradio-Dienst muss der Benutzer sich möglicherweise zunächst vom PC aus registrieren. Einzelheiten zu den einzelnen Diensten finden Sie auf der Website des betreffenden Dienstes.

Wiedergabe

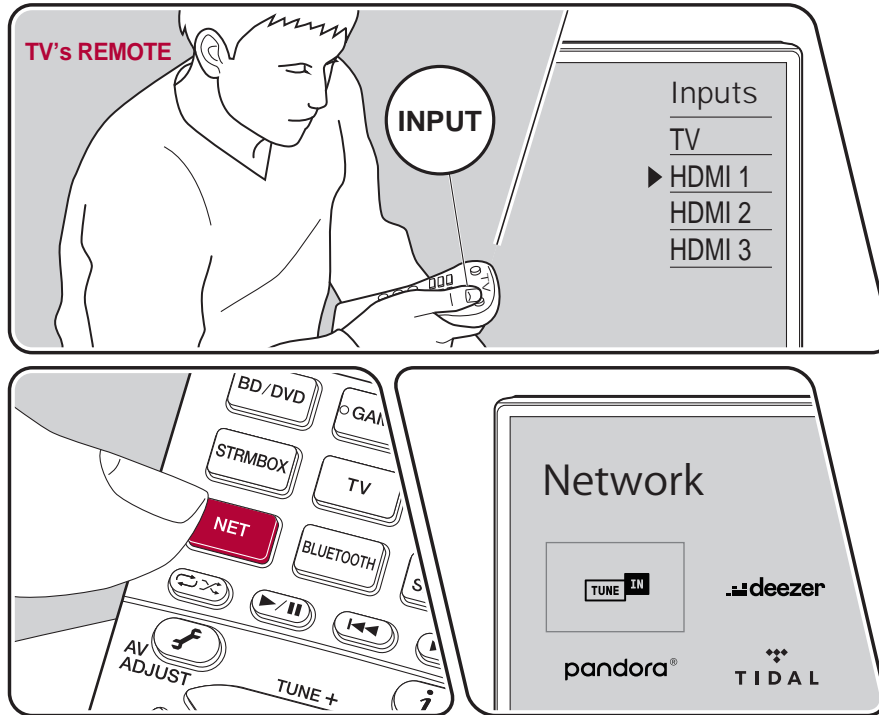

Die Abbildung zeigt ein Bild.

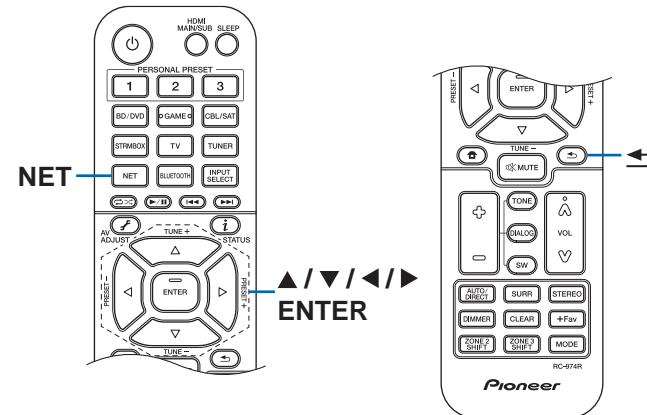

Führen Sie die folgenden Schritte aus, wenn das Gerät eingeschaltet ist.

1. Schalten Sie den Eingang des Fernsehers auf denjenigen um, an dem das Gerät angeschlossen ist.
 2. Durch Drücken von NET wird der Listenbildschirm Netzwerkfunktionen auf dem Fernseher angezeigt.
 3. Wählen Sie Ihren bevorzugten Internetradio-Dienst mit den Cursortasten aus und drücken Sie ENTER, um Ihre Auswahl zu bestätigen.
 4. Folgen Sie den Anweisungen auf dem Bildschirm, um mit den Cursortasten einen Radiosender und Programme auszuwählen, und drücken Sie dann ENTER, um die Wiedergabe zu starten.
- Drücken Sie , um zum vorigen Bildschirm zurückzukehren.



Menü Internetradio-Dienste

Sie können bestimmte Sender mit einem Lesezeichen versehen oder Sender löschen, für die Lesezeichen gesetzt wurden. Das angezeigte Menü hängt von dem augenblicklich gewählten Dienst ab.

Das Menüsymbol  wird während der Wiedergabe eines Senders angezeigt. Wenn nur dieses Symbol angezeigt wird, wird durch Drücken von ENTER das Menü auf dem Bildschirm angezeigt. Wenn mehrere Symbole angezeigt werden, wählen Sie ein -Symbol mit den Cursortasten aus und drücken ENTER.

Informationen zum TuneIn Radio-Konto

Wenn Sie auf der TuneIn Radio-Website (tunein.com) einen Account erstellen und sich von diesem Gerät aus anmelden, werden Ihre Lieblingsradiosender und Lieblingsradiosender und -programme bei der Wiedergabe auf der Website automatisch unter "My Presets" auf dem Gerät hinzugefügt. "My Presets" wird in der Ebene unter TuneIn Radio in der hierarchischen Struktur angezeigt. Um einen Radiosender anzuzeigen, der in "My Presets" hinzugefügt ist, müssen Sie sich vom Gerät aus bei TuneIn Radio anmelden. Wählen Sie dazu auf dem Gerät in der "TuneIn Radio"-Hauptliste "Login" – "I have a TuneIn account" aus und geben Sie Ihren Benutzernamen und Ihr Passwort ein.

- Wenn Sie "Login" an diesem Gerät wählen, wird ein Registrierungscode angezeigt. Wenn Sie diesen Code verwenden, können Sie dieses Gerät im Bereich My Page der TuneIn Radio-Website zuordnen und sich dann bei "Login" - "Login with a registration code" anmelden, ohne Benutzernamen und Passwort eingeben zu müssen.



Multizonenfunktion

Sie können 2-Kanal-Audio im separaten Raum (ZONE 2) genießen, während Sie die Wiedergabe im Hauptraum ausführen (wo sich dieses Gerät befindet). Die gleiche Quelle kann gleichzeitig im Hauptraum und ZONE 2 wiedergegeben werden. Außerdem können in beiden Räumen unterschiedliche Quellen wiedergegeben werden. Für die Eingangswähler "NET", "BLUETOOTH" oder "USB" können Sie nur dieselbe Quelle für den Hauptraum und den separaten Raum auswählen. Wenn Sie "NET" im Hauptraum ausgewählt haben und dann "BLUETOOTH" im separaten Raum auswählen, wird im Hauptraum ebenfalls zu "BLUETOOTH" gewechselt. Sie können für den Hauptraum und den separaten Raum keine unterschiedlichen DAB- (Modelle für Europa) / AM- (Modelle für Australien und Asien) / FM-Sender auswählen. Die Pioneer Remote App (→[p133](#)) ist nützlich für die Steuerung der Multizonenwiedergabe. Laden Sie die Pioneer Remote-App (verfügbar auf iOS oder Android™) auf ein Mobilgerät, wie ein Smartphone und Tablet herunter, um sie zu verwenden.



☐ Wiedergabe (→[p82](#))



Wiedergabe

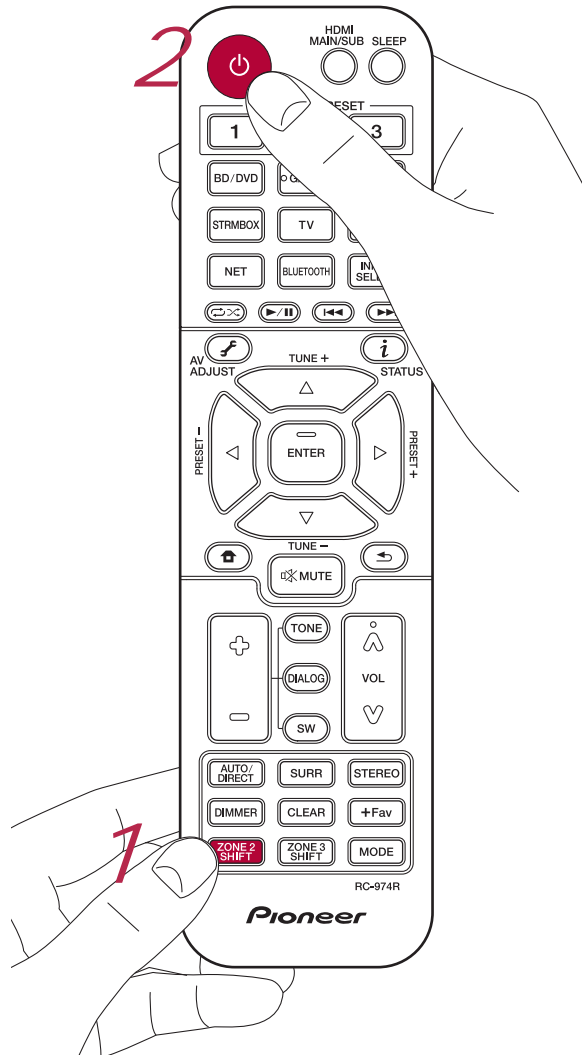

Während Sie im Fernbedienungsbetrieb die Taste ZONE 2 SHIFT auf der Fernbedienung gedrückt halten, können Sie jede Taste betätigen.

1. Richten Sie die Fernbedienung auf das Gerät, und drücken Sie ϕ , während Sie die Taste ZONE 2 SHIFT auf der Fernbedienung gedrückt halten.
 - "Z2" im Display des Hauptgeräts leuchtet auf.

Z2

2. Während Sie die Taste ZONE 2 SHIFT auf der Fernbedienung gedrückt halten, drücken Sie den Eingangsselektor der Eingangsquelle, die Sie im separaten Raum abspielen möchten. Drücken Sie am Hauptgerät die Taste ZONE 2-CONTROL und drehen Sie innerhalb von 8 Sekunden den Eingangswahlregler, um den im separaten Raum wiederzugebenden Eingang auszuwählen.
3. Wenn Sie den ZONE 2 LINE OUT-Anschluss verwenden, stellen Sie die Lautstärke am Vollverstärker im separaten Raum ein. Für den ZONE-Lautsprecher-Ausgang stellen Sie die Lautstärke mit der Lautstärke-Taste ein, während Sie die ZONE 2 SHIFT-Taste auf der Fernbedienung gedrückt halten. Um dies über das Hauptgerät zu regeln, drücken Sie die ZONE 2-CONTROL-Taste und passen die Lautstärke innerhalb von 8 Sekunden über den MASTER-VOLUME-Regler an.
 - Wenn Sie das Gerät während der Multizonenwiedergabe in den Standby-Modus schalten, wird die Z2-Anzeige gedimmt, und der Wiedergabemodus wechselt zur Wiedergabe nur im separaten Raum. Wenn ZONE 2 eingeschaltet wird, während sich das Gerät im Standby-Modus befindet, wird der Wiedergabemodus zur Wiedergabe nur im separaten Raum gewechselt.
 - Das Audio von extern angeschlossenen AV-Komponenten kann außerdem in ZONE 2 nur ausgegeben werden, wenn es sich um analoge oder 2-Kanal-PCM-Signale handelt. Wenn der Anschluss der AV-Komponente an dieses Gerät über ein HDMI-Kabel, digitales Koaxialkabel oder ein digitales optisches Kabel erfolgt, schalten Sie die Audioausgabe der AV-Komponente auf PCM-Ausgabe um.
 - Wenn über HDMI zugeführte Video- und Audiodaten in ZONE 2 ausgegeben werden, stellen Sie im System Setup-Menü die Einstellung "Input/Output Assign" - "TV Out / OSD" - "Zone 2 HDMI" (→[p100](#)) auf "Use".



- Bei Auswahl mit dem Eingangsselektor "NET" oder "USB" können keine DSD-Audiosignale an ZONE 2 ausgegeben werden.
- Wenn ZONE 2 eingeschaltet ist, nimmt der Stromverbrauch im Standby-Betrieb zu.

Um die Funktion auszuschalten : Während Sie die Taste ZONE 2 SHIFT gedrückt halten, drücken Sie ϕ . Alternativ drücken Sie die Taste ZONE 2-ON/OFF am Hauptgerät.



Verwenden von PERSONAL PRESET

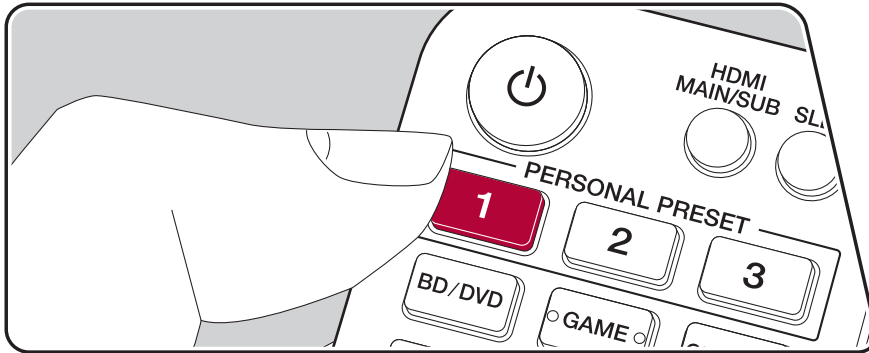

Registrierung

Sie können Einstellungen (→p85) wie die aktuelle Eingangswahl und den Wiedergabemodus mit den drei PERSONAL PRESET-Tasten speichern und eine gespeicherte Einstellung in einem einzigen Schritt aufrufen. z.B.) Durch Drücken der PERSONAL PRESET-Taste wird der Eingangsselektor automatisch auf "TUNER" umgeschaltet, um den registrierten Sender zu empfangen. Außerdem werden der Wiedergabemodus und der Lautstärkepegel wie registriert umgeschaltet.

Führen Sie die folgenden Schritte im Status der Einstellung zum Registrieren aus.

1. Halten Sie eine der Tasten 1 bis 3 von PERSONAL PRESET gedrückt.
2. "Preset Written" erscheint auf dem Display, und die Einstellung wird registriert. Falls die Registrierung bereits vorgenommen wurde, wird die registrierte Einstellung überschrieben.

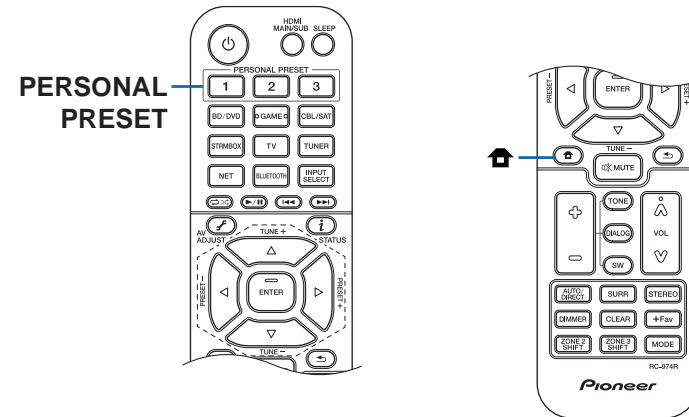

Einstellungen, die registriert werden können

Die folgenden Einstellungen können mit PERSONAL PRESET registriert werden.

- Eingangswähler (Netzwerkdienste oder AM- (Modelle für Australien und Asien)/FM-/DAB- (Modelle für Europa) Radiosender können ebenfalls gespeichert werden.)
 - Ausgabeziel (HDMI)
 - Wiedergabemodus
 - Lautstärke (Obergrenze "0.0 dB")
(Wenn ZONE 2 eingeschaltet ist, wird die Lautstärke von ZONE 2 ebenfalls gespeichert.)
 - Ausgabeziel (Multi Zone)
 - Sound Retriever-Funktion : Zustand "On" und "Off"
 - TREBLE/BASS/DIALOG usw.
- * Beim Speichern von AM/FM/DAB-Radiosendern werden die TUNER-Speicher mit den Nummern "38", "39" und "40" (→[p64](#)) überschrieben.

Verwenden der registrierten Einstellungen

1. Drücken Sie eine der Tasten 1 bis 3 von PERSONAL PRESET bei denen Einstellungen registriert wurden.

Prüfen der registrierten Einstellungen

1. Drücken Sie , um den Home-Bildschirm anzuzeigen, wählen Sie "System Setup" - "Input/Output Assign" - "PERSONAL PRESET Information" (→[p103](#)) aus und drücken Sie ENTER.
2. Die registrierten Einstellungen werden in der Liste angezeigt.
 - Einige Elemente wie die Funktionen Sound Retriever werden in der Liste nicht angezeigt.



USB-Speichergerät

Sie können auf einem USB-Speichergerät gespeicherte Musikdateien wiedergeben.

Unterstützte Audioformate

MP3 (.mp3)

- MPEG-1/MPEG-2 Audio Layer 3/44,1 kHz, 48 kHz/8 kbps bis 320 kbps sowie VBR

WMA (.wma)

- 44,1 kHz, 48 kHz/5 kbps bis 320 kbps und VBR
- Die Formate WMA Pro/Voice/WMA Lossless werden nicht unterstützt.

WAV (.wav)

WAV-Dateien enthalten unkomprimiertes digitales PCM-Audio.

- 44,1 kHz, 48 kHz, 88,2 kHz, 96 kHz, 176,4 kHz, 192 kHz/8 Bit, 16 Bit, 24 Bit

AIFF (.aiff/.aif)

AIFF-Dateien enthalten unkomprimiertes digitales PCM-Audio.

- 44,1 kHz, 48 kHz, 88,2 kHz, 96 kHz, 176,4 kHz, 192 kHz/8 Bit, 16 Bit, 24 Bit

AAC (.aac/.m4a/.mp4/.3gp/.3g2)

- MPEG-2/MPEG-4 Audio/44,1 kHz, 48 kHz, 88,2 kHz, 96 kHz/8 kbps bis 320 kbps und VBR

FLAC (.flac)

- 44,1 kHz, 48 kHz, 88,2 kHz, 96 kHz, 176,4 kHz, 192 kHz/8 Bit, 16 Bit, 24 Bit

LPCM (Lineare PCM)

- 44,1 kHz, 48 kHz/16 Bit

Apple Lossless (.m4a/.mp4)

- 44,1 kHz, 48 kHz, 88,2 kHz, 96 kHz, 176,4 kHz, 192 kHz/16 Bit, 24 Bit

DSD (.dsf/.dff)

- DSF/DSDIFF/2,8 MHz, 5,6 MHz, 11,2 MHz

USB-Speichergerätsanforderungen

- Von diesem Gerät werden USB-Speichergeräte unterstützt, die den USB-Massenspeicherklasse-Standard erfüllen. Außerdem unterstützen USB-Speichergeräte das Dateisystemformat FAT16 oder FAT32.
- Wenn auf dem USB-Speichergerät Partitionen angelegt wurden, wird jede Partition als unabhängiges Gerät behandelt.
- Es werden bis zu 20.000 Tracks pro Ordner unterstützt, und die Ordner können bis zu 16-stufig verschachtelt werden.
- USB-Hubs und USB-Speichergeräte mit Hubfunktion werden nicht unterstützt. Schließen Sie diese Geräte nicht an das Gerät an.
- Wenn ein Netzadapter mit dem USB-Speichergerät geliefert wird, schließen Sie den Netzadapter an und verwenden Sie es mit einer Haushaltssteckdose.
- USB-Speichergeräte mit Sicherheitsfunktionen werden auf diesem Gerät nicht unterstützt.
- Medien, die in den USB-Kartenleser eingesetzt werden, stehen bei dieser Funktion möglicherweise nicht zur Verfügung. Außerdem ist es je nach USB-Speichergerät möglich, dass die Inhalte nicht korrekt gelesen werden können.
- Bei Verwendung eines USB-Speichergeräts übernimmt unser Unternehmen keine Verantwortung für den Verlust oder die Änderung von Daten, die auf einem USB-Speichergerät gespeichert sind, oder für eine Fehlfunktion des USB-Speichergeräts. Wir empfehlen Ihnen, die auf einem USB-Speichergerät gespeicherten Daten zu sichern, bevor Sie sie mit diesem Gerät verwenden.
- Beachten Sie, dass die richtige Funktion von USB-Speichergeräten nicht immer garantiert werden kann.

❑ Wiedergabe von Musikdateien, die auf einem USB-Speichergerät gespeichert sind (→ [p87](#))



Wiedergabe von Musikdateien, die auf einem USB-Speichergerät gespeichert sind

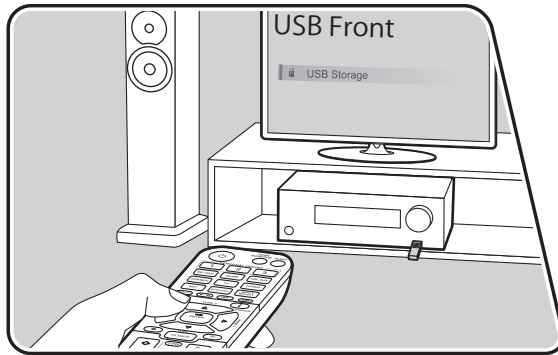

Führen Sie die folgenden Schritte aus, wenn das Gerät eingeschaltet ist.

1. Schalten Sie den Eingang des Fernsehers auf denjenigen um, an dem das Gerät angeschlossen ist.
2. Schließen Sie Ihr USB-Speichergerät mit den Musikdateien an den USB-Port am Bedienfeld oder der Rückseite dieses Geräts an.
3. Drücken Sie INPUT SELECT und wählen Sie "USB Front" oder "USB Rear".
 - Wenn die Anzeige "USB" auf dem Display blinkt, überprüfen Sie, ob das USB-Speichergerät korrekt angeschlossen ist.
 - Ziehen Sie das USB-Speichergerät nicht ab, während "Connecting..." auf dem Display angezeigt wird. Dies kann zu Datenverlust führen oder eine Fehlfunktion verursachen.
4. Drücken Sie ENTER auf dem nächsten Bildschirm. Die Liste der Ordner und Musikdateien auf dem USB-Speichergerät wird angezeigt. Wählen Sie den Ordner mit den Cursortasten aus und drücken Sie ENTER, um Ihre Auswahl zu bestätigen.
5. Wählen Sie mit den Cursortasten die Musikdatei aus und drücken Sie ENTER zum Starten der Wiedergabe.

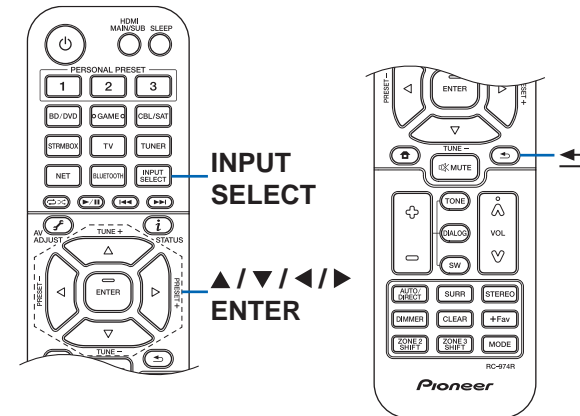

- Drücken Sie ↩, um zum vorigen Bildschirm zurückzukehren.
- Zeichen, die auf diesem Gerät nicht dargestellt werden können, werden als "*" angezeigt



- Der USB-Port dieses Geräts entspricht dem USB 2.0-Standard. Die Übertragungsgeschwindigkeit kann für einige wiederzugebende Inhalte unzureichend sein, wodurch es zu Tonaussetzern usw. kommen kann.
- Bei der Wiedergabe von Dateien, die mit VBR (variable Bitrate) aufgenommen wurden, wird die Wiedergabezeit möglicherweise nicht korrekt angezeigt.
- Dieses Gerät unterstützt die ununterbrochene Wiedergabe des USB-Speichergeräts unter den folgenden Bedingungen.
Wenn WAV, FLAC und Apple Lossless Dateien mit gleichem Format, gleicher Abtastfrequenz, gleichen Kanälen und die gleicher Quantisierungsbitrate kontinuierlich wiedergegeben werden.
- Um einen Albumtitel, den Künstlernamen und das Albumcover einer Datei im WAV-Format anzuzeigen, erstellen Sie beim Speichern von Musikdateien die Ordnerstruktur und die Dateinamen wie unten gezeigt. Das Albumcover kann angezeigt werden, indem eine .jpg-Datei gespeichert wird, die auf dem Bildschirm im Ordner der untersten Ebene angezeigt wird. Beachten Sie, dass eine sehr große .jpg-Datei möglicherweise einige Zeit benötigt, um angezeigt zu werden oder nicht angezeigt wird.

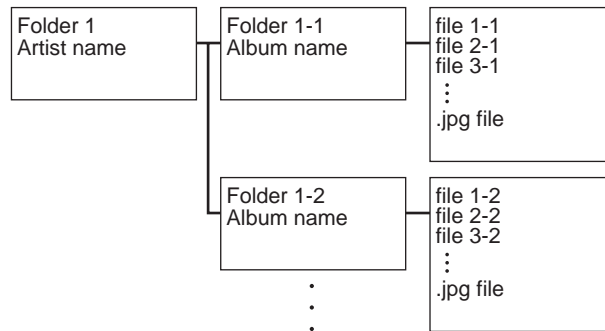

Musikserver

Es wird eine Streaming-Wiedergabe von Musikdateien unterstützt, die auf PCs oder NAS-Geräten gespeichert sind, welche mit dem Heimnetzwerk kompatibel und mit dem gleichen Netzwerk wie dieses Gerät verbunden sind.

- Netzwerkserver, mit denen dieses Gerät kompatibel ist, sind PCs, die über die Serverfunktionalität von Windows Media® Player 12 verfügen, sowie NAS mit Heimnetzwerkfunktion. Bei Verwendung von Windows Media® Player 12 müssen Sie die Einstellungen vorab vornehmen. Beachten Sie, dass mit PCs nur Musikdateien wiedergegeben werden können, die in der Bibliothek von Windows Media® Player registriert sind.

Unterstützte Audioformate

MP3 (.mp3)

- MPEG-1/MPEG-2 Audio Layer 3/44,1 kHz, 48 kHz/8 kbps bis 320 kbps sowie VBR

WMA (.wma)

- 44,1 kHz, 48 kHz/5 kbps bis 320 kbps und VBR
- Die Formate WMA Pro/Voice/WMA Lossless werden nicht unterstützt.

WAV (.wav)

WAV-Dateien enthalten unkomprimiertes digitales PCM-Audio.

- 44,1 kHz, 48 kHz, 88,2 kHz, 96 kHz, 176,4 kHz, 192 kHz/8 Bit, 16 Bit, 24 Bit

AIFF (.aiff/.aif)

AIFF-Dateien enthalten unkomprimiertes digitales PCM-Audio.

- 44,1 kHz, 48 kHz, 88,2 kHz, 96 kHz, 176,4 kHz, 192 kHz/8 Bit, 16 Bit, 24 Bit

AAC (.aac/.m4a/.mp4/.3gp/.3g2)

- MPEG-2/MPEG-4 Audio/44,1 kHz, 48 kHz, 88,2 kHz, 96 kHz/8 kbps bis 320 kbps und VBR

FLAC (.flac)

- 44,1 kHz, 48 kHz, 88,2 kHz, 96 kHz, 176,4 kHz, 192 kHz/8 Bit, 16 Bit, 24 Bit

LPCM (Lineare PCM)

- 44,1 kHz, 48 kHz/16 Bit

Apple Lossless (.m4a/.mp4)

- 44,1 kHz, 48 kHz, 88,2 kHz, 96 kHz/16 Bit, 24 Bit

DSD (.dsf/.dff)

- DSF/DSDIFF/2,8 MHz, 5,6 MHz, 11,2 MHz

Einstellungen für Windows Media® Player 12

1. Schalten Sie Ihren PC ein und starten Sie Windows Media® Player 12.
2. Wählen Sie im Menü "Stream" die Option "Turn on media streaming" aus, um ein Dialogfeld zu öffnen.
 - Wenn das Medienstreaming bereits eingeschaltet ist, wählen Sie "More streaming options..." im Menü "Stream", um die Wiedergabegeräte im Netzwerk aufzulisten und gehen Sie dann zu Schritt 4.
3. Klicken Sie auf "Turn on media streaming", um eine Liste der Wiedergabegeräte im Netzwerk anzuzeigen.
4. Wählen Sie dieses Gerät in "Media streaming options" aus und überprüfen Sie, dass es auf "Allow" eingestellt ist.
5. Klicken Sie auf "OK", um den Dialog zu schließen.
6. Öffnen Sie das "Stream"-Menü und bestätigen Sie, dass "Allow remote control of my Player..." markiert ist.

☐ Wiedergabe (→p90)



Wiedergabe

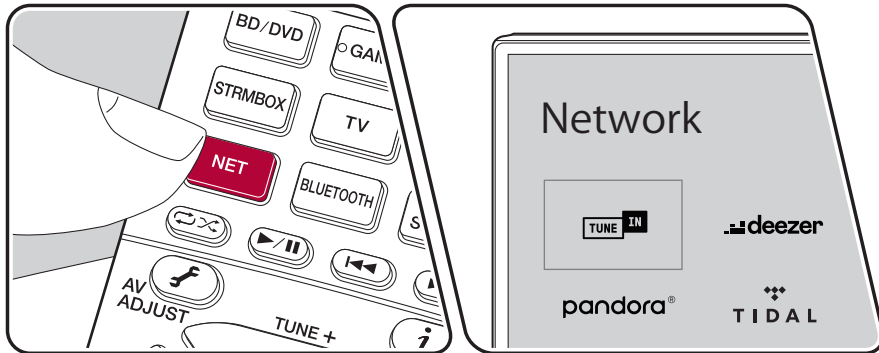
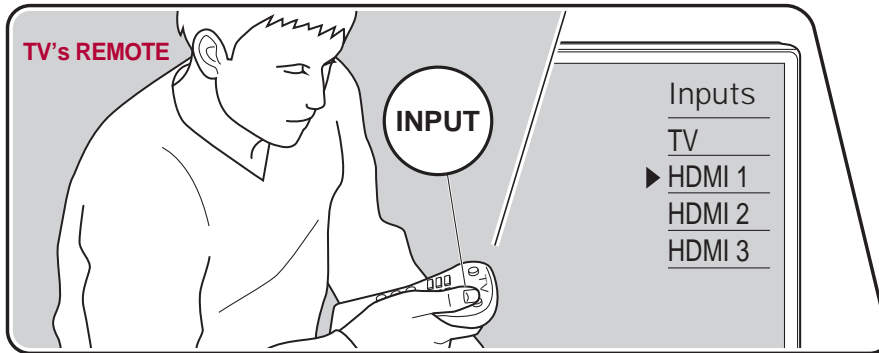

Die Abbildung zeigt ein Bild.

Führen Sie die folgenden Schritte aus, wenn das Gerät eingeschaltet ist.

1. Schalten Sie den Eingang des Fernsehers auf denjenigen um, an dem das Gerät angeschlossen ist.
2. Starten Sie den Server (Windows Media® Player 12 oder NAS-Gerät), auf dem die abzuspielenden Musikdateien gespeichert sind.
3. Vergewissern Sie sich, dass PCs und/oder NAS korrekt mit dem gleichen Netzwerk wie dieses Gerät verbunden sind.
4. Drücken Sie NET, um eine Liste der Netzwerkdienste zu öffnen.
 - Wenn die "NET"-Anzeige auf dem Display blinkt, ist das Gerät nicht korrekt mit dem Netzwerk verbunden. Überprüfen Sie die Verbindung.

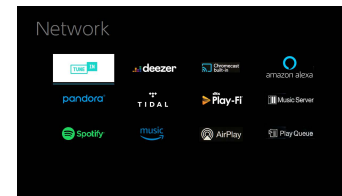

5. Wählen Sie mit den Cursortasten "Music Server" aus und drücken Sie dann ENTER.

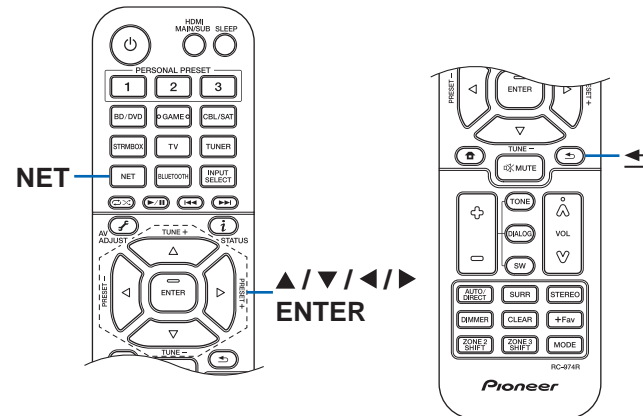









- Wählen Sie den gewünschten Server mit den Cursortasten aus und drücken Sie ENTER, um eine Liste der verfügbaren Elemente zu öffnen.
 - Das Gerät kann nicht auf Bilder und Videos zugreifen, die auf Servern gespeichert sind.
 - Je nach den Einstellungen für Server Sharing können auf dem Server gespeicherte Inhalte möglicherweise nicht erscheinen.
- Wählen Sie mit den Cursortasten die Musikdatei aus, die wiedergegeben werden soll, und drücken Sie dann ENTER, um die Wiedergabe zu starten.
 - Wenn "No Item." auf dem Bildschirm angezeigt wird, überprüfen Sie, ob das Netzwerk korrekt verbunden ist.
- Drücken Sie , um zum vorigen Bildschirm zurückzukehren.
- Bei der Wiedergabe von Dateien, die mit VBR (variable Bitrate) aufgenommen wurden, wird die Wiedergabezeit möglicherweise nicht korrekt angezeigt.
- Für Musikdateien auf einem Server werden bis zu 20.000 Tracks pro Ordner unterstützt, und die Ordner können bis zu 16-stufig verschachtelt werden.
- Je nach Typ des Media-Servers kann das Gerät ihn möglicherweise nicht erkennen oder es können u. U. keine der Musikdateien wiedergegeben werden.

Suchen von Musikdateien zur Auswahl

Wenn der Server Suchfunktionen unterstützt, ist die folgende Suchfunktion möglich.

Führen Sie die folgenden Schritte aus, wenn verfügbare Server mit Music Server angezeigt werden.

- Wählen Sie mit  /  den Server mit den Musikdateien aus, die Sie wiedergeben möchten, und wählen Sie ENTER.
- Wählen Sie mit  /  den Search-Ordner aus und drücken Sie ENTER. Der Ordner Search enthält die folgenden drei Ordner :
 - "Search by Artist" : Dies auswählen, um nach dem Künstlernamen zu suchen.
 - "Search by Album" : Dies auswählen, um nach dem Albumtitel zu suchen.
 - "Search by Track" : Dies auswählen, um nach dem Track zu suchen.
- Wählen Sie mit  /  den Ordner und drücken Sie ENTER.
- Geben Sie eine Zeichenfolge zum Suchen ein und drücken Sie ENTER. Das Suchergebnis wird dann angezeigt.
- Wählen Sie mit  /  die abzuspielenden Musikdateien aus, und wählen Sie ENTER.

Ferngesteuerte Wiedergabe von einem PC

Sie können dieses Gerät verwenden, um Musikdateien abzuspielen, die auf Ihrem PC gespeichert sind, indem Sie den PC in Ihrem Heimnetzwerk betreiben. Das Gerät unterstützt die Remote-Wiedergabe über Windows Media® Player 12. Um die Remote-Wiedergabefunktion dieses Geräts mit Windows Media® Player 12 zu verwenden, muss die Funktion zuvor konfiguriert werden. (→[p89](#))

Remotewiedergabe

- Schalten Sie das Gerät ein.
- Schalten Sie Ihren PC ein und starten Sie Windows Media® Player 12.
- Wählen Sie die mit Windows Media® Player 12 wiederzugebende Musikdatei aus und klicken Sie sie mit der rechten Maustaste an.
 - Zur Remotewiedergabe einer Musikdatei auf einem anderen Server öffnen Sie in "Other Libraries" den Zielsever und wählen die wiederzugebende Musikdatei aus.
- Wählen Sie dieses Gerät in "Play to" aus, um das Fenster "Play to" in Windows Media® Player 12 zu öffnen, und starten Sie die Wiedergabe an diesem Gerät.
 - Wenn auf Ihrem PC Windows® 8.1 ausgeführt wird, klicken Sie auf "Play to" und wählen dann dieses Gerät aus. Wenn auf Ihrem PC Windows® 10 ausgeführt wird, klicken Sie auf "Cast to Device" und wählen dann dieses Gerät aus. Bedienvorgänge während der Remotewiedergabe können am PC im Fenster "Play to" vorgenommen werden. Der Wiedergabe-Bildschirm wird auf dem über HDMI angeschlossenen Fernseher angezeigt.
- Stellen Sie die Lautstärke mit der Lautstärkeleiste im Fenster "Play to" ein.
 - Manchmal kann die Lautstärke, die im Fenster für die ferngesteuerte Wiedergabe angezeigt wird, von der abweichen, die auf dem Display dieses Geräts erscheint.
 - Wenn die Lautstärke am Gerät geändert wird, wird der Wert nicht im Fenster "Play to" wiedergegeben.
 - Dieses Gerät kann nicht Musikdateien unter den folgenden Bedingungen abspielen.
 - Es wird ein Netzwerkdienst verwendet.
 - Es wird eine Musikdatei auf einem USB-Speichergerät abgespielt.
- Eine Remotewiedergabe von FLAC und DSD wird nicht unterstützt.
- Die ferngesteuerte Wiedergabe unterstützt nicht die ununterbrochene Wiedergabe.



Play Queue



Wenn Sie die Pioneer Remote App (verfügbar für iOS oder Android™) auf mobile Geräte wie Smartphone und Tablet herunterladen, können Sie Ihre bevorzugte Wiedergabeliste (Play Queue-Informationen) unter Musikdateien, die auf dem an dieses Gerät angeschlossenen USB-Speichergerät gespeichert sind, und Musikdateien, die auf einem PC oder NAS gespeichert sind, der mit demselben Netzwerk wie dieses Gerät verbunden ist, speichern, und Sie können die Musik in der Wiedergabeliste abspielen. Die Play Queue-Informationen sind wirksam, bis das Netzkabel dieses Geräts aus der Steckdose gezogen wird. Informationen zur App finden Sie unter "Pioneer Remote App" (→[p133](#)).

Hinzufügen von Play Queue-Information

1. Wählen Sie den "INPUT"-Eingang auf dem App-Bildschirm und tippen Sie auf das "USB"-Symbol. Oder wählen Sie den "NET" -Eingang und tippen Sie auf das "USB"-Symbol oder das "Music Server"-Symbol. (Je nach dem Modell sind die Symbolnamen möglicherweise unterschiedlich.)

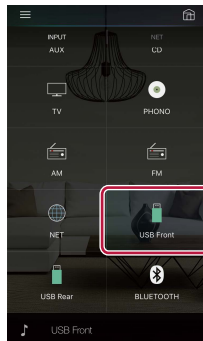

2. Tippen Sie auf das "+"-Symbol neben dem Track, den Sie hinzufügen möchten, um das Hinzufügen-Popup-Menü für die Play Queue-Information zu öffnen.

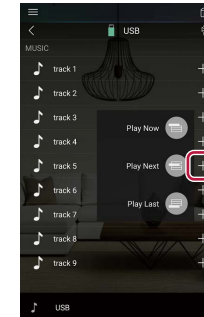

3. Berühren Sie das Symbol "Play Now", "Play Next" oder "Play Last", um den Track zur Play Queue hinzuzufügen.
 - Wenn keine Tracks in der Play Queue sind, wird nur "Play Now" angezeigt.

Sortieren und Löschen

1. Wählen Sie die "NET"-Eingabe, tippen Sie auf das "Play Queue"-Symbol, und gehen Sie zum Play Queue-Dienstbildschirm.

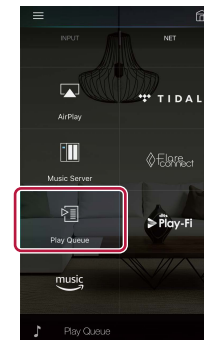

2. Tippen Sie auf das Symbol "☰" neben dem zu sortierenden Track, und ziehen Sie das Symbol zum Ziel.

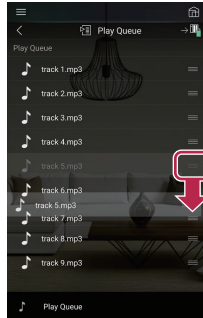

3. Um einen Track zu löschen, schieben Sie den Track nach links, bis das Papierkorb-Symbol zu "🗑️" wechselt. Wenn das Gerät mit iOS läuft, schieben Sie das "☰"-Symbol nach links. Durch Loslassen des Fingers wird der Track aus der Play Queue gelöscht.

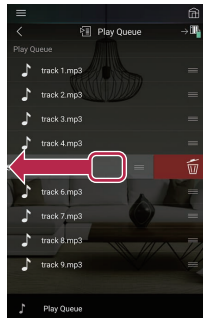

Wiedergabe

Die Wiedergabe startet, wenn Sie "Play Now" für die Play Queue-Hinzufügung auswählen oder den Titel im Play Queue-Dienstschilder auswählen.



Anschließen eines Senders für die Wiedergabe

Wenn Sie einen Drahtlospfhörer oder einen Drahtloslautsprecher-Sender an den ZONE B LINE OUT-Anschluss dieses Geräts anschließen, können Sie die im Hauptraum wiedergegebene Quelle auch über den Drahtlospfhörer oder die Drahtloslautsprecher wiedergeben.

Verbindungen

1. Verwenden Sie ein analoges Audiokabel, um den Anschluss ZONE B LINE OUT dieses Geräts mit dem Eingangsanschluss des Senders zu verbinden.

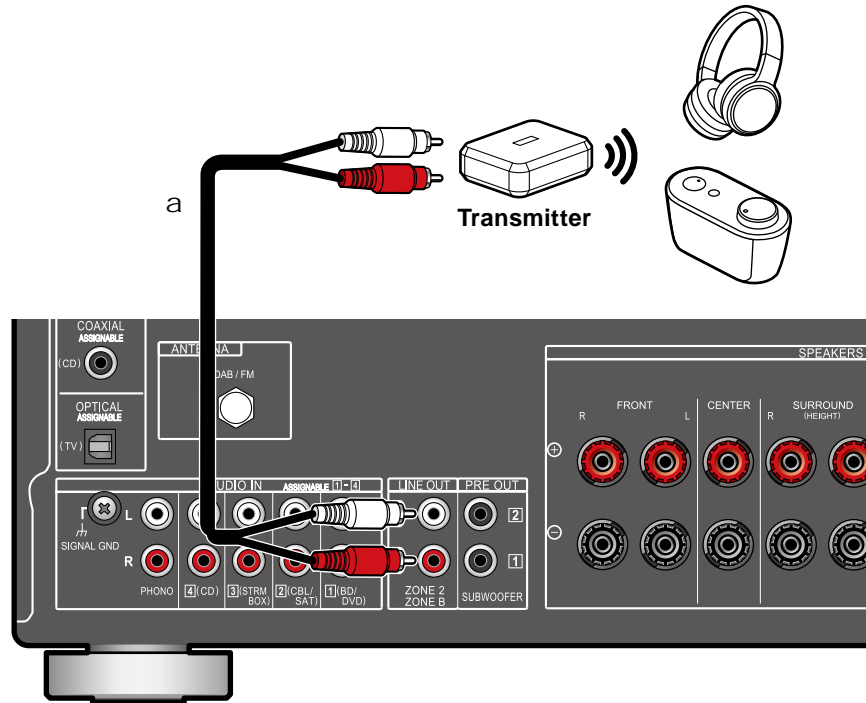

a Analoges Audiokabel

Einrichtung

1. Drücken Sie auf der Fernbedienung, um den Home-Bildschirm anzuzeigen, und stellen Sie dann "System Setup" - "Speaker" - "Configuration" - "Zone 2 Lineout" (→p104) auf "Zone B".

Wiedergabe

1. Drücken Sie die -Taste auf der Fernbedienung und wählen Sie "Audio" - "Zone B".
 - In den folgenden Fällen kann "Zone B" nicht ausgewählt werden :
 - Wenn ZONE 2 auf On steht
 - Wenn "System Setup" - "Speaker" - "Configuration" - "Zone 2 Lineout" auf dem Home-Bildschirm auf "Zone 2" eingestellt ist (→p104)
2. Wählen Sie ein Audio-Ausgabeziel.
 - Off** : Gibt Audio nur an ZONE A aus. "A" auf dem Display des Hauptgeräts leuchtet auf.
 - On (A+B)** : Gibt Audio an ZONE A und ZONE B aus. "A" und "B". auf dem Display des Hauptgeräts leuchtet auf.
 - On (B)** : Gibt Audio nur zu ZONE B aus. "B" im Display des Hauptgeräts leuchtet auf.



3. Starten Sie die Wiedergabe an der AV-Komponente.
4. Stellen Sie die Lautstärke am Sender usw. in ZONE B ein.
 - Wenn "Zone 2 Lineout" auf "Zone B" eingestellt ist und "Audio" - "Zone B" unter AV Adjust auf "On (A+B)" eingestellt ist, erfolgt die Ausgabe in ZONE A wie folgt.
 - Der Ton kann nicht eingestellt werden.
 - Es gibt keinen Effekt für die Surround-Back-Lautsprecher unter "System Setup" - "Speaker" - "Distance" (→p106) auf dem Home-Bildschirm.









- Wenn "On (A+B)" als Audioausgabeziel ausgewählt ist, können Sie bei Verwendung der 2.1-Kanal-Lautsprecherkonfiguration nur den Wiedergabemodus "Stereo" für ZONE A auswählen. Bei Verwendung einer Lautsprecherkonfiguration mit 3.1 oder mehr Kanälen können Sie nur den Wiedergabemodus "Ext.Stereo" auswählen.

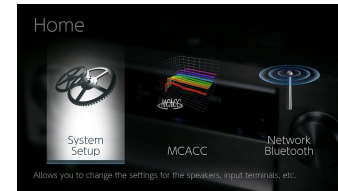



Einrichtung

Nehmen Sie die Einstellungen mithilfe der Anleitung auf dem Fernsehbildschirm (OSD) vor.
Drücken Sie  auf der Fernbedienung, um den Home-Bildschirm zu öffnen, wählen Sie "System Setup" mit den Cursortasten auf der Fernbedienung aus und drücken Sie ENTER.



Wählen Sie den Menüpunkt mit den Cursortasten  /  /  /  der Fernbedienung aus und drücken Sie ENTER, um Ihre Auswahl zu bestätigen.
Verwenden Sie die Cursortasten  / , um die Standardwerte zu ändern.

- Drücken Sie , um zum vorigen Bildschirm zurückzukehren.
- Um die Einstellungen zu verlassen, drücken Sie .



System Setup

Menü-Liste

Input/Output Assign	TV Out / OSD	Nehmen Sie Einstellungen im Zusammenhang mit dem Ausgang zum Fernseher und den Bildschirmanzeigen (OSD) vor.	p99
	HDMI Input	Ändern Sie die Eingangszuweisung zwischen Eingangsselektoren und HDMI IN-Buchsen.	p101
	Digital Audio Input	Sie können die Eingangszuordnung zwischen den Eingangswählern und den DIGITAL AUDIO IN COAXIAL/OPTICAL-Buchsen ändern.	p101
	Analog Audio Input	Ändern Sie die Eingangszuweisung zwischen Eingangsselektoren und AUDIO IN-Buchsen.	p102
	Input Skip	Sie können nicht verwendete Eingänge bei der Auswahl mit dem INPUT SELECTOR-Regler am Hauptgerät oder mit der INPUT SELECT-Taste auf der Fernbedienung überspringen.	p102
	PERSONAL PRESET Information	Bestätigen Sie die registrierten Inhalte der Tasten 1 bis 3 von PERSONAL PRESET.	p103
Speaker	Configuration	Wählen Sie die Einstellungen der Anschlussumgebung der Lautsprecher.	p104
	Crossover	Ändern Sie die Einstellungen der Crossover-Frequenzen.	p105
	Distance	Stellen Sie den Abstand zwischen den einzelnen Lautsprechern und der Hörposition ein.	p106
	Channel Level	Stellen Sie den Lautstärkepegel jedes Lautsprechers ein.	p106
	Dolby Enabled Speaker	Ändern Sie die Einstellungen der Dolby-aktivierten Lautsprecher.	p107
	Speaker Virtualizer	Die Funktion Speaker Virtualizer kann zwischen On und Off umgeschaltet werden.	p107
Audio Adjust	Dual Mono/Mono	Ändern Sie die Einstellungen der Multiplex-Audio-Wiedergabe.	p108
	Dolby	Ändern Sie die Einstellung, wenn Dolby-Signale eingegeben werden.	p108
	DTS	Ändern Sie die Einstellung, wenn DTS-Signale eingegeben werden.	p108
	Volume	Ändern Sie die Lautstärke-Einstellungen.	p109
Source	Input Volume Absorber	Stellen Sie den Lautstärkepegel ein, wenn die Lautstärkepegel von mehreren an dieses Gerät angeschlossenen Geräten unterschiedlich sind.	p110
	Name Edit	Geben Sie einen einfachen Namen für jeden Eingang ein.	p110
	Audio Select	Legen Sie Prioritäten bei der Eingangsauswahl fest, wenn mehrere Audioquellen mit einem Eingangsselektor verbunden sind.	p110



Hardware	HDMI	Ändern Sie die Einstellungen für die HDMI-Funktionen.	p112
	Power Management	Ändern Sie die Einstellungen für die Energiespar-Funktion.	p113
	Works with SONOS	Ändern Sie die Einstellungen für die Verbindung mit Sonos Connect.	p115
Multi Zone	Zone 2	Ändern Sie die Einstellungen für Zone 2.	p116
	Remote Play Zone	Ändern Sie die Einstellungen für Remote-Wiedergabe.	p116
Miscellaneous	Tuner	Tuner-Einstellungen ändern.	p117
	Remote ID	Ändern Sie die Fernbedienung-ID.	p117
	Firmware Update	Ändern Sie die Einstellungen für die Firmware-Aktualisierung.	p117
	Initial Setup	Nehmen Sie die anfängliche Einstellung mithilfe des Setup-Menüs vor.	p118
	Lock	Sperrt das Setup-Menü, so dass die Einstellungen nicht geändert werden können.	p118
	Factory Reset	Alle Einstellungen werden auf die werkseitigen Standardwerte zurückgesetzt.	p118



Input/Output Assign

■ TV Out / OSD

Nehmen Sie Einstellungen im Zusammenhang mit dem Ausgang zum Fernseher und den Bildschirmanzeigen (OSD) vor.

□ HDMI Out (Standardwert : MAIN)

Wählen Sie die HDMI-Buchse, die mit dem Fernseher verbunden werden soll, aus.

- Wenn Geräte mit unterschiedlichen Auflösungen an die HDMI OUT MAIN-Buchse und die SUB-Buchse angeschlossen sind, werden Bilder mit der niedrigeren Auflösung angeschlossen werden.

MAIN	Wenn der Fernseher mit der HDMI OUT MAIN-Buchse verbunden wird
SUB	Wenn der Fernseher mit der HDMI OUT SUB-Buchse verbunden wird
MAIN+SUB	Wenn mit beiden, der MAIN- und der SUB-Buchse, verbunden wird

□ Dolby Vision (Standardwert : MAIN)

Wenn Dolby Vision-Video vom Player an einen Fernseher ausgegeben werden soll, welcher Dolby Vision unterstützt, wählen Sie die HDMI OUT MAIN-Buchse oder HDMI OUT SUB-Buchse aus, an die der Dolby Vision-unterstützte Fernseher angeschlossen ist. Diese Einstellung ist nur erforderlich, wenn "HDMI Out" auf "MAIN+SUB" eingestellt ist und der Fernseher sowohl an MAIN- als auch an SUB-Buchsen angeschlossen ist.

MAIN	Zum Ausgeben von Dolby Vision-Video an einen Dolby Vision-unterstützten Fernseher, der an die HDMI OUT MAIN-Buchse angeschlossen ist
SUB	Zum Ausgeben von Dolby Vision-Video an einen Dolby Vision-unterstützten Fernseher, der an die HDMI OUT SUB-Buchse angeschlossen ist
Off	Nach Auswahl von "MAIN" oder "SUB", wenn das Video auf dem Fernseher nicht korrekt angezeigt wird

□ 1080p -> 4K Upscaling (Standardwert : Off)

Bei Verwendung eines Fernsehers, der 4K unterstützt, können Videosignale, die mit 1080p eingehen, automatisch auf eine 4K-Ausgabe hochskaliert werden.

- Wenn der Fernseher keine 4K-Auflösung mit der gleichen Frequenz wie der Frequenz des HDMI-Eingangsvideosignals unterstützt, wird das Upscaling auf 4K nicht korrekt durchgeführt. Prüfen Sie, ob die Frequenz der 4K-Auflösung vom Fernseher unterstützt wird, und ändern Sie die Auflösung des Videosignaleingangs der AV-Komponente.

Off	Wenn diese Funktion nicht verwendet wird <ul style="list-style-type: none"> • Wählen Sie die Einstellung "Off" aus, wenn Ihr Fernseher 4K nicht unterstützt.
Auto	Wenn diese Funktion verwendet wird

□ Super Resolution (Standardwert : 2)

Wenn Sie für "1080p -> 4K Upscaling" den Wert "Auto" festgelegt haben, können Sie für den Grad der Videosignalkorrektur entweder "Off" oder einen Wert zwischen "1" (schwach) und "3" (stark) auswählen.



Input/Output Assign

HDMI 4K/8K Signal Format (Standardwert : 4K Standard)

Stellen Sie das 4K/8K-Signalformat ein, das diesem Gerät zugeführt und von diesem Gerät ausgegeben wird. Nehmen Sie die Einstellung entsprechend dem angeschlossenen Fernseher oder Wiedergabegerät vor.

- Die entsprechende Auflösung ist je nach HDMI-Anschlussbuchse unterschiedlich. Siehe "Entsprechende Eingangsaufösungen" (→[p161](#)) für Details.

4K Standard	Bei Anschluss eines mit Standard-4K-Signalformaten (4K 30Hz usw.) kompatiblen Fernsehers oder Wiedergabegeräts über ein High-Speed-HDMI-Kabel, das 10,2 Gbps unterstützt
4K Enhanced	Bei Anschluss eines mit High-Definition-4K-Signalformaten (4K 60 Hz, 4K HDR usw.) kompatiblen Fernsehers oder Wiedergabegeräts über ein Premium-High-Speed-HDMI-Kabel, das 18 Gbps unterstützt <ul style="list-style-type: none"> Je nach angeschlossener Komponente und HDMI-Kabel kommt es möglicherweise zu Bildstörungen. Wechseln Sie in diesem Fall zu "4K Standard".
8K Standard	Bei Anschluss eines mit den Signalformaten 4K/120p oder 5K/8K kompatiblen Fernsehers oder Wiedergabegeräts über ein Premium-High-Speed-HDMI-Kabel, das 18 Gbps unterstützt, oder ein Ultra-High-Speed-HDMI-Kabel, das 48 Gbps unterstützt

Zone 2 HDMI (Standardwert : Not Use)

Wählen Sie diese Einstellung, wenn als Ausgabegerät ein Fernseher in Zone 2 gewählt ist und der Fernseher an die HDMI OUT SUB/ZONE 2-Buchse angeschlossen ist.

Use	Diese Funktion wird aktiviert
Not Use	Diese Funktion wird deaktiviert <ul style="list-style-type: none"> Wenn Video und Audio über HDMI-Eingang zu ZONE 2 ausgegeben werden, stellen Sie auf "Use".

OSD Language (Standardwert : English)

Wählen Sie die Sprache der Bildschirmanzeige aus den folgenden Sprachen aus.

Englisch, Deutsch, Französisch, Spanisch, Italienisch, Niederländisch, Schwedisch, Russisch, Chinesisch

Impose OSD (Standardwert : On)

Legen Sie fest, ob Informationen wie Lautstärkeinstellung oder Umschalten der Eingabe auf dem Fernsehbildschirm angezeigt werden sollen oder nicht.

On	OSD wird auf dem Fernseher angezeigt <ul style="list-style-type: none"> OSD wird je nach Eingangssignal möglicherweise auch dann nicht angezeigt, wenn "On" ausgewählt ist. In diesem Fall ändern Sie die Auflösung am angeschlossenen Gerät.
Off	OSD wird nicht auf dem Fernseher angezeigt

Screen Saver (Standardwert : 3 minutes)

Stellen Sie die Startzeit für den Bildschirmschoner ein. Wählen Sie zwischen "3 minutes", "5 minutes", "10 minutes" und "Off" aus.



Input/Output Assign

■ HDMI Input

Ändern Sie die Eingangszuweisung zwischen Eingangsselektoren und HDMI IN-Buchsen.

- BD/DVD** (Standardwert : HDMI 1 (HDCP 2.3))
- GAME** (Standardwert : HDMI 2 (HDCP 2.3))
- CBL/SAT** (Standardwert : HDMI 3 (HDCP 2.3))
- STRM BOX** (Standardwert : HDMI 4 (HDCP 2.3))

"HDMI 1 (HDCP 2.3)" bis "HDMI 4 (HDCP 2.3)" :

Weisen Sie jedem Eingangswähler eine beliebige HDMI IN-Buchse zu. Wenn Sie keine Buchse zuweisen, wählen Sie "---" aus. Um eine HDMI IN-Buchse auszuwählen, die bereits einem anderen Eingangsselektor zugewiesen ist, muss die Zuweisung zuerst in "---" geändert werden.

■ Digital Audio Input

Sie können die Eingangszuordnung zwischen den Eingangswählern und den DIGITAL AUDIO IN COAXIAL/OPTICAL-Buchsen ändern. Wenn Sie keine Buchse zuweisen, wählen Sie "---" aus.

- BD/DVD** (Standardwert : ---)
- GAME** (Standardwert : ---)
- CBL/SAT** (Standardwert : ---)
- STRM BOX** (Standardwert : ---)
- CD** (Standardwert : COAXIAL)
- TV** (Standardwert : OPTICAL)

COAXIAL, OPTICAL	Weisen Sie den COAXIAL-Anschluss oder den OPTICAL-Anschluss einem beliebigen Eingangswähler zu.
---------------------	---

- Unterstützte Abtastraten für PCM-Signale (Stereo, Mono) von Digitaleingängen sind 32 kHz, 44,1 kHz, 48 kHz, 88,2 kHz, 96 kHz/16 Bit, 20 Bit und 24 Bit.



Input/Output Assign

■ Analog Audio Input

Ändern Sie die Eingangszuweisung zwischen Eingangsselektoren und AUDIO IN-Buchsen. Wenn Sie keine Buchse zuweisen, wählen Sie "---" aus.

- BD/DVD** (Standardwert : AUDIO 1)
- GAME** (Standardwert : ---)
- CBL/SAT** (Standardwert : AUDIO 2)
- STRM BOX** (Standardwert : AUDIO 3)
- CD** (Standardwert : AUDIO 4)
- TV** (Standardwert : ---)

AUDIO 1, AUDIO 2, AUDIO 3, AUDIO 4	Weisen Sie den AUDIO IN-Anschluss einem beliebigen Eingangswähler zu.
---	---

■ Input Skip

Sie können nicht verwendete Eingänge bei der Auswahl mit dem INPUT SELECTOR-Regler am Hauptgerät oder mit der INPUT SELECT-Taste auf der Fernbedienung überspringen.

- BD/DVD** (Standardwert : Use)
- GAME** (Standardwert : Use)
- CBL/SAT** (Standardwert : Use)
- STRM BOX** (Standardwert : Use)
- HDMI 5** (Standardwert : Use)
- HDMI 6** (Standardwert : Use)
- AUX** (Standardwert : Use)
- CD** (Standardwert : Use)
- TV** (Standardwert : Use)
- PHONO** (Standardwert : Use)
- TUNER** (Standardwert : Use)
- NET** (Standardwert : Use)
- USB Front** (Standardwert : Use)
- USB Rear** (Standardwert : Use)
- BLUETOOTH** (Standardwert : Use)

Use	Diesen Eingang verwenden.
Skip	Diesen Eingang überspringen.



Input/Output Assign

■ PERSONAL PRESET Information

Bestätigen Sie die registrierten Inhalte der Tasten 1 bis 3 von PERSONAL PRESET.

Die registrierten Einstellungen werden in der Liste angezeigt.

□ Preset (Standardwert : Preset 1)

Wählt eine voreingestellte Nummer unter "Preset 1", "Preset 2" und "Preset 3".

(Main)

Einstellpunkt	Standardwert	Einstelldetails
Input Selector	---	Zeigt den eingestellten Eingangsselektor an.
HDMI Out	---	Zeigt das eingestellte Ausgabeziel (HDMI) an.
Network Service	---	Zeigt den eingestellten Netzwerkdienst und den Sendernamen an.
Band/Station	---	Zeigt den eingestellten Frequenzbereich – "AM", "FM" oder "DAB" – sowie den gespeicherten Sendernamen an.
Listening Mode	---	Zeigt den eingestellten Wiedergabemodus an.
Volume	---	Zeigt den eingestellten Lautstärkepegel an. (Obergrenze "0.0 dB")
Multi Zone	---	Zeigt das Ausgabeziel (Multi Zone) an, das eingestellt wurde.

- "Band/Station" wird nur angezeigt, wenn der Eingangswähler auf "TUNER" eingestellt ist.
- "Station" wird nur angezeigt, wenn der Eingangsselektor auf "TUNER" oder "NET" gestellt ist.
- "Network Service" wird nur angezeigt, wenn der Eingangsselektor auf "NET" gestellt ist.
- Es wird der unter "Source" - "Name Edit" eingestellte Name des gespeicherten Senders angezeigt (nur wenn der Eingangswähler auf "TUNER" gestellt ist). Wenn der Name nicht eingestellt ist, wird stattdessen die Frequenz des Radiosenders angezeigt.

(Zone 2)

Einstellpunkt	Standardwert	Einstelldetails
Input Selector	---	Zeigt den eingestellten Eingangsselektor an.
Network Service	---	Zeigt den eingestellten Netzwerkdienst an.
Band	---	Zeigt den eingestellten Frequenzbereich – "AM", "FM" oder "DAB" – an.
Station	---	Zeigt den gespeicherten Namen des eingestellten Radiosenders an.

- "Band" wird nur angezeigt, wenn der Eingangsselektor auf "TUNER" gestellt ist.
- "Station" wird nur angezeigt, wenn der Eingangsselektor auf "TUNER" oder "NET" gestellt ist.
- "Network Service" wird nur angezeigt, wenn der Eingangsselektor auf "NET" gestellt ist.
- Voreingestellter Name der "Station". (nur wenn der Eingangsselektor auf "TUNER" steht) wird mit dem Namen angezeigt, der mit "Source" - "Name Edit" eingestellt ist. Wenn der Name nicht eingestellt ist, wird stattdessen die Frequenz des Radiosenders angezeigt.



Speaker

■ Configuration

Wählen Sie die Einstellungen der Anschlussumgebung der Lautsprecher.

❑ Speaker Channels (Standardwert : 7.1 ch)

Wählen Sie je nach Anzahl der angeschlossenen Lautsprecherkanäle "2.1 ch", "3.1 ch", "4.1 ch", "5.1 ch", "6.1 ch", "7.1 ch", "2.1.2 ch", "3.1.2 ch", "4.1.2 ch" oder "5.1.2 ch" aus.

❑ Subwoofer (Standardwert : Yes)

Stellt ein, ob ein Subwoofer angeschlossen ist oder nicht.

Yes	Wenn ein Subwoofer angeschlossen ist
No	Wenn kein Subwoofer angeschlossen ist

❑ Height Speaker (Standardwert : Top Middle)

Stellen Sie den Lautsprechertyp ein, wenn Höhenlautsprecher angeschlossen sind. Wählen Sie "Top Middle", "Top Rear", "Rear High", "Dolby Speaker (Front)", "Dolby Speaker (Surr)", "Front High" oder "Top Front" entsprechend dem Typ und dem Layout der angeschlossenen Lautsprecher.

- Wenn eine Option nicht gewählt werden kann, obwohl die Verbindung korrekt ist, überprüfen Sie, ob die Einstellungen in "Speaker Channels" der Anzahl der angeschlossenen Kanäle entspricht.

❑ Zone Speaker (Standardwert : No)

Stellen Sie die Lautsprecher Verbindung für die Lautsprecheranschlüsse von Zone 2 ein.

- Diese Einstellung kann nicht ausgewählt werden, wenn "Zone 2 Lineout" auf "Zone B" eingestellt ist.

Zone 2	Wenn Lautsprecher an die Zone 2-Lautsprecherklemmen angeschlossen sind
No	Wenn keine Lautsprecher an die Zone 2-Lautsprecherklemmen angeschlossen sind

❑ Zone 2 Lineout (Standardwert : Zone 2)

Stellen Sie eine Ausgangsrichtung des Audio-Ausgangs von der Buchse ZONE 2 LINE OUT/ZONE B LINE OUT ein.

- Die Einstellung ist fest auf "Zone 2" gestellt, wenn "Zone Speaker" auf "Zone 2" gestellt ist.

Zone 2	Wenn ein Vollverstärker in einem separaten Raum angeschlossen wird (ZONE 2)
Zone B	Wenn ein Vollverstärker, Drahtloskopfhörer-Sender usw. an ZONE B angeschlossen wird

❑ Bi-Amp (Standardwert : No)

Legen Sie die Einstellung für einen Bi-Amp-Anschluss der Frontlautsprecher fest.

- Diese Einstellung kann nicht ausgewählt werden, wenn Surround-Back- oder Höhenlautsprecher (4.1.2 ch, 5.1.2 ch) angeschlossen sind.

No	Wenn Frontlautsprecher nicht über Bi-Amp angeschlossen sind
Yes	Wenn Frontlautsprecher Bi-Amp-angeschlossen sind <ul style="list-style-type: none"> • Die Einstellung ist fest auf "No" gestellt, wenn "Zone Speaker" auf "Zone 2" gestellt ist.

❑ Speaker Impedance (Standardwert : 6 ohms or above)

Stellen Sie die Impedanz (Ω) der angeschlossenen Lautsprecher ein.

- Prüfen Sie für die Impedanz die Angaben auf der Rückseite der Lautsprecher oder deren Bedienungsanleitung.

4ohms	Wenn einer der angeschlossenen Lautsprecher eine Impedanz zwischen 4 Ω und 6 Ω aufweist
6 ohms or above	Wenn alle angeschlossenen Lautsprecher eine Impedanz von mindestens 6 Ω aufweisen



Speaker

■ Crossover

Ändern Sie die Einstellungen der Crossover-Frequenzen.

- Front** (Standardwert : Small)
- Center** (Standardwert : Small)
- Height** (Standardwert : Small)
- Surround** (Standardwert : Small)
- Surround Back** (Standardwert : Small)
- Crossover** (Standardwert : 80 Hz)
- Double Bass** (Standardwert : On)

Front :

Wählen Sie die Einstellung, die zu den verwendenden Lautsprechern passt.

"Small" : Wenn keine Stand-Frontlautsprecher verwendet werden.

"Large" : Wenn Stand-Frontlautsprecher verwendet werden.

- Wenn "Configuration" - "Subwoofer" den Wert "No" aufweist, wird "Front" fest auf "Large" eingestellt, und die niederfrequenten Bereiche der anderen Kanäle werden über die Frontlautsprecher ausgegeben. Informationen zum Vornehmen dieser Einstellung finden Sie in der Bedienungsanleitung Ihrer Lautsprecher.

Center, Height, Surround :

Wählen Sie die Einstellung, die zu den verwendenden Lautsprechern passt.

"Small" : Wenn Lautsprecher mit einem Lautsprecherdurchmesser von 16 cm oder weniger verwendet werden.

"Large" : Wenn Lautsprecher mit einem Lautsprecherdurchmesser von mehr als 16 cm verwendet werden.

- Wenn "Front" den Wert "Small" aufweist, lautet dieser Wert "Small".
- Wenn eine Option nicht gewählt werden kann, obwohl die Verbindung korrekt ist, überprüfen Sie, ob die Einstellungen in "Configuration" – "Speaker Channels" der Anzahl der angeschlossenen Kanäle entspricht.

Surround Back :

Wählen Sie die Einstellung, die zu den verwendenden Lautsprechern passt.

"Small" : Wenn Lautsprecher mit einem Lautsprecherdurchmesser von 16 cm oder weniger verwendet werden.

"Large" : Wenn Lautsprecher mit einem Lautsprecherdurchmesser von mehr als 16 cm verwendet werden.

- Wenn "Surround" den Wert "Small" aufweist, lautet dieser Wert "Small".
- Wenn eine Option nicht gewählt werden kann, obwohl die Verbindung korrekt ist, überprüfen Sie, ob die Einstellungen in "Configuration" – "Speaker Channels" der Anzahl der angeschlossenen Kanäle entspricht.

Crossover :

Wenn Lautsprecher vorhanden sind, für die der Wert "Small" ausgewählt wurde, legen Sie den Frequenzbereich für die Basswiedergabe der anderen Lautsprecher sowie des LFEs (Low Frequency Effect) fest.

Es können Werte zwischen "50Hz" und "200Hz" ausgewählt werden.

Double Bass :

Diese Auswahl ist nur möglich, wenn "Configuration" - "Subwoofer" den Wert "Yes" und "Front" den Wert "Large" aufweist.

Die Bassausgabe wird verstärkt, indem Bassfrequenzen des linken und rechten Frontlautsprechers und des Center-Lautsprechers zum Subwoofer übertragen werden.

"On" : Die Basswiedergabe wird verstärkt.

"Off" : Die Basswiedergabe wird nicht verstärkt.

- Die Einstellung wird nicht automatisch konfiguriert, auch dann nicht, wenn Sie Full Auto MCACC verwenden.



Speaker

■ Distance

Stellen Sie den Abstand zwischen den einzelnen Lautsprechern und der Hörposition ein.

- Front Left** (Standardwert : 10.0 ft/3.00 m)
- Center** (Standardwert : 10.0 ft/3.00 m)
- Front Right** (Standardwert : 10.0 ft/3.00 m)
- Height Left** (Standardwert : 10.0 ft/3.00 m)
- Height Right** (Standardwert : 10.0 ft/3.00 m)
- Surround Right** (Standardwert : 10.0 ft/3.00 m)
- Surr Back Right** (Standardwert : 10.0 ft/3.00 m)
- Surr Back Left** (Standardwert : 10.0 ft/3.00 m)
- Surround Left** (Standardwert : 10.0 ft/3.00 m)
- Subwoofer** (Standardwert : 10.0 ft/3.00 m)

- Der Abstandswert kann durch Drücken der MODE-Taste auf der Fernbedienung gewechselt werden. Bei Verwendung der Einheit "feet" ist die Einstellung von 0,1 ft bis 30,0 ft in 0,1-ft-Schritten möglich. Bei Verwendung der Einheit "meter" ist die Einstellung von 0,03 m bis 9,00 m in 0,03-m-Schritten möglich.

(Height Left, Height Right, Surr Back Right, Surr Back Left) :

- Die Einstellung kann nicht geändert werden, wenn "Configuration" - "Zone Speaker" den Wert "Zone 2" aufweist und Zone 2 eingeschaltet ist.

■ Channel Level

Stellen Sie den Lautstärkepegel jedes Lautsprechers ein.

- Front Left** (Standardwert : 0.0 dB)
- Center** (Standardwert : 0.0 dB)
- Front Right** (Standardwert : 0.0 dB)
- Height Left** (Standardwert : 0.0 dB)
- Height Right** (Standardwert : 0.0 dB)
- Surround Right** (Standardwert : 0.0 dB)
- Surr Back Right** (Standardwert : 0.0 dB)
- Surr Back Left** (Standardwert : 0.0 dB)
- Surround Left** (Standardwert : 0.0 dB)
- Subwoofer** (Standardwert : 0.0 dB)

Wählen Sie einen Wert zwischen "-12.0 dB" und "+12.0 dB" ("-15.0 dB" und "+12.0 dB" für Subwoofer) (in Schritten von 0,5 dB) aus. Ein Testton wird jedes Mal, wenn Sie den Wert verändern, ausgegeben. Wählen Sie den gewünschten Pegel aus.

(Height Left, Height Right, Surr Back Right, Surr Back Left) :

- Die Einstellung kann nicht geändert werden, wenn "Configuration" - "Zone Speaker" den Wert "Zone 2" aufweist und Zone 2 eingeschaltet ist.



Speaker

■ Dolby Enabled Speaker

Ändern Sie die Einstellungen der Dolby-aktivierten Lautsprecher.

- Diese Einstellung kann ausgewählt werden, wenn "Configuration" – "Height Speaker" den Wert "Dolby Speaker" aufweist.

□ Distance from the ceiling (Standardwert : 6.0 ft/1.80 m)

Legen Sie den Abstand der Dolby-aktivierten Lautsprecher zur Decke fest. Wählen Sie zwischen "0.1 ft"/"0.03 m" und "15.0 ft"/"4.50 m" (in Schritten von "0.1 ft"/"0.03 m").

- Die angezeigte Einheit (ft/m) ist die unter "Distance" ausgewählte Einheit.

□ Reflex Optimizer (Standardwert : Off)

Der Reflexionseffekt Dolby-aktivierter Lautsprecher von der Decke kann verstärkt werden.

- Diese Funktion ist nicht wirksam, wenn als Wiedergabemodus "Pure Direct" ausgewählt ist.

Off	Wenn diese Funktion nicht verwendet wird
On	Wenn diese Funktion verwendet wird

■ Speaker Virtualizer

Die Funktion Speaker Virtualizer kann zwischen On und Off umgeschaltet werden.

□ Speaker Virtualizer (Standardwert : On)

On	Der Wiedergabemodus mit virtuellen Lautsprechereffekten wie F.S.Surround kann gewählt werden.
Off	Der Wiedergabemodus mit virtuellen Lautsprechereffekten wie F.S.Surround kann nicht gewählt werden.



Audio Adjust

■ Dual Mono/Mono

Ändern Sie die Einstellungen der Multiplex-Audio-Wiedergabe.

□ Dual Mono (Standardwert : Main)

Stellen Sie den Audiokanal oder die Sprache, die ausgegeben werden soll, ein, wenn Multiplex-Audio oder mehrsprachige Sendungen usw. wiedergegeben werden.

- Bei Multiplex-Audioübertragungen wird durch Drücken der **i**-Taste auf der Fernbedienung "1+1" auf dem Display des Hauptgeräts angezeigt.

Main	Nur Hauptkanal
Sub	Nur Nebenkanaal
Main / Sub	Haupt- und Nebenkanaal werden gleichzeitig wiedergegeben.

□ Mono Input Channel (Standardwert : Left + Right)

Legen Sie den Eingangskanal zur Wiedergabe von 2-Kanal-Digitalquellen wie Dolby Digital oder 2-Kanal-Analog-/PCM-Quellen im Mono-Wiedergabemodus fest.

Left	Nur linker Kanal
Right	Nur rechter Kanal
Left + Right	Linker und rechter Kanal

■ Dolby

Ändern Sie die Einstellung, wenn Dolby-Signale eingegeben werden.

□ Loudness Management (Standardwert : On)

Aktivieren Sie bei der Wiedergabe von Dolby TrueHD die Dialog-Normalisierung, mit welcher die Dialoglautstärke konstant gehalten wird. Hinweis : Wenn diese Einstellung den Wert "Off" aufweist, ist die Midnight-Funktion zum Genuss von Surround-Sound bei geringer Lautstärke fest auf den Wert "Off" eingestellt, wenn Dolby Digital Plus/Dolby TrueHD wiedergegeben wird.

On	Wenn diese Funktion verwendet wird
Off	Wenn diese Funktion nicht verwendet wird

■ DTS

Ändern Sie die Einstellung, wenn DTS-Signale eingegeben werden.

□ Dialog Control (Standardwert : 0 dB)

Sie können die Lautstärke des Dialogteils des Audios um bis zu 6 dB um 1 dB erhöhen, so dass Sie den Dialog in lauten Umgebungen problemlos hören können.

- Diese Einstellung ist nur bei DTS:X-Inhalten verfügbar.
- Je nach dem Inhalt kann diese Funktion möglicherweise nicht gewählt werden.



Audio Adjust

■ Volume

Ändern Sie die Lautstärke-Einstellungen.

□ Mute Level (Standardwert : $-\infty$ dB)

Stellen Sie die von der Wiedergabelautstärke gesenkte Lautstärke ein, wenn die Stummschaltung aktiviert ist. Wählen Sie einen Wert von " $-\infty$ dB", "-40 dB" und "-20 dB" aus.

□ Volume Limit (Standardwert : Off)

Stellen Sie den maximalen Wert ein, um zu verhindern, dass die Lautstärke zu hoch wird. Wählen Sie einen Wert unter "Off", "-32 dB" und "+17 dB" aus.

□ Power On Level (Standardwert : Last)

Stellen Sie den Lautstärkepegel für das eingeschaltete Gerät ein. Wählen Sie einen der Werte "Last" (Lautstärkepegel bei Schalten in den Standby-Modus), " $-\infty$ dB" und "-81.5 dB" bis "+18.0 dB" aus.

- Sie können keinen höheren Wert als den maximalen Lautstärkepegel auswählen.

□ Headphone Level (Standardwert : 0.0 dB)

Passen Sie den Ausgangspegel der Kopfhörer an. Wählen Sie einen Wert zwischen "-12.0 dB" und "+12.0 dB" aus.



Source

■ Input Volume Absorber

Stellen Sie den Lautstärkepegel ein, wenn die Lautstärkepegel von mehreren an dieses Gerät angeschlossenen Geräten unterschiedlich sind. Wählen Sie den Eingangsselektor zur Eingabe der Einstellung.

□ Input Volume Absorber (Standardwert : 0.0 dB)

Wählen Sie einen Wert zwischen "-12.0 dB" und "+12.0 dB" aus. Stellen Sie einen negativen Wert ein, wenn die Lautstärke des Zielgeräts höher ist als die der anderen, und einen positiven Wert, wenn sie niedriger ist. Spielen Sie auf dem angeschlossenen Gerät ab, um die Audioausgabe zu überprüfen.

- Diese Funktion kann in Zone 2 nicht verwendet werden.

■ Name Edit

Geben Sie einen einfachen Namen für jeden Eingang ein. Der eingestellte Name erscheint auf dem Hauptgerät-Display. Wählen Sie den Eingangsselektor zur Eingabe der Einstellung.

□ Name Edit (Standardwert : Eingangsname)

1. Wählen Sie ein Zeichen oder Symbol mit den Cursortasten und drücken Sie ENTER. Durch Wiederholen dieses Vorgangs können Sie bis zu 10 Zeichen eingeben.
 - "A/a" : Es wird zwischen Groß- und Kleinschreibung gewechselt. (Es kann auch durch Drücken der MODE-Taste auf der Fernbedienung zwischen Groß- und Kleinschreibung gewechselt werden)
 - "←" "→" : Verschiebt den Cursor in Pfeilrichtung.
 - "☒" : Das Zeichen links vom Cursor wird entfernt.
 - "□" : Fügen Sie hiermit Leerzeichen ein.
 - Durch Drücken der CLEAR-Taste auf der Fernbedienung werden alle eingegebenen Zeichen gelöscht.

2. Wählen Sie nach der Eingabe mit den Cursortasten "OK" und drücken Sie ENTER.

Der Eingangsname wird gespeichert.

Um den Namen auf den Standardwert zurückzusetzen, drücken Sie CLEAR an der Fernbedienung auf dem Eingabebildschirm. Danach wählen Sie, während nichts eingegeben wird, "OK", und drücken ENTER.

- Um einen voreingestellten Radiosender zu benennen, drücken Sie TUNER auf

der Fernbedienung, wählen AM (Modelle für Australien und Asien)/FM und die voreingestellte Nummer aus. (Voreingestellte Namen können DAB-Sendern nicht zugewiesen werden (Modelle für Europa))

- Kann nicht eingestellt werden, falls der "NET"-, "USB"- oder "BLUETOOTH"-Eingang ausgewählt ist.

■ Audio Select

Legen Sie Prioritäten bei der Eingangsauswahl fest, wenn mehrere Audioquellen mit einem Eingangsselektor verbunden sind, z. B. bei Anschlüssen an den Buchsen "BD/DVD" HDMI IN und "BD/DVD" AUDIO IN. Die Einstellung kann für jede Eingangsauswahl Taste getrennt vorgenommen werden. Wählen Sie den zu konfigurierenden Eingangsselektor. Beachten Sie, dass einige Standardwerte nicht geändert werden können.

- BD/DVD (Standardwert : HDMI)
- GAME (Standardwert : HDMI)
- CBL/SAT (Standardwert : HDMI)
- STRM BOX (Standardwert : HDMI)
- CD (Standardwert : COAXIAL)
- TV (Standardwert : OPTICAL)
- PHONO (Standardwert : Analog)

ARC	Wenn dem Eingangssignal vom ARC-kompatiblen TV Priorität zugewiesen wird. <ul style="list-style-type: none"> • Dieses Element kann nur ausgewählt werden, wenn "Hardware" - "HDMI" - "Audio Return Channel" (eARC supported) auf "On" eingestellt ist und außerdem der "TV"-Eingang ausgewählt ist.
HDMI	Bei Priorität des Eingangssignals von den HDMI IN-Buchsen <ul style="list-style-type: none"> • Dieses Element kann nur dann ausgewählt werden, wenn der einzustellende Eingang in der Einstellung "Input/Output Assign" - "HDMI Input" der HDMI-Buchse zugewiesen wurde.



Source

COAXIAL	<p>Bei Priorität des Eingangssignals von den DIGITAL AUDIO IN COAXIAL-Buchsen</p> <ul style="list-style-type: none"> • Dieses Element kann nur dann ausgewählt werden, wenn der einzustellende Eingang in der Einstellung "Input/Output Assign" - "Digital Audio Input" der COAXIAL-Buchse zugewiesen wurde.
OPTICAL	<p>Bei Priorität des Eingangssignals von den DIGITAL AUDIO IN OPTICAL-Buchsen</p> <ul style="list-style-type: none"> • Dieses Element kann nur dann ausgewählt werden, wenn der einzustellende Eingang in der Einstellung "Input/Output Assign" - "Digital Audio Input" der OPTICAL-Buchse zugewiesen wurde.
Analog	<p>Bei Priorität des Eingangssignals von den AUDIO-IN-Buchsen</p> <ul style="list-style-type: none"> • Dieses Element kann nur dann ausgewählt werden, wenn der einzustellende Eingang in der Einstellung "Input/Output Assign" - "Analog Audio Input" der AUDIO IN-Buchse zugewiesen wurde.

Fixed PCM (Standardwert : Off)

Wählen Sie aus, ob Eingangssignale auf PCM (außer für Mehrkanal-PCM) festgestellt werden sollen, wenn Sie "HDMI", "COAXIAL", oder "OPTICAL" in der "Audio Select"-Einstellung auswählen. Stellen Sie diese Option auf "On" ein, wenn bei der Wiedergabe von PCM-Quellen Rauschen auftritt oder die Anfänge von Tracks abgeschnitten werden. Wählen Sie unter normalen Umständen "Off" aus.

- Bei jeder Änderung der "Audio Select" -Einstellung wird die Einstellung auf "Off" zurückgesetzt.
- Die Einstellung kann nicht geändert werden, wenn "TUNER", "NET", "USB" oder "BLUETOOTH" als Eingang ausgewählt ist.



Hardware

■ HDMI

Ändern Sie die Einstellungen für die HDMI-Funktionen.

□ HDMI CEC (Standardwert : On)

Wenn die Einstellung den Wert "On" aufweist, sind die Eingangsauswahlverbindung und andere Verbindungsfunktionen mit Geräten aktiviert, welche mit HDMI verbunden und CEC-kompatibel sind.

Wenn diese Einstellung geändert wird, schalten Sie die Stromversorgung aller angeschlossenen Geräte aus und dann wieder ein.

- Je nach dem verwendeten Fernseher können Link-Einstellungen auf dem Fernseher erforderlich sein.
- Die Funktion ist nur wirksam, wenn das Gerät an die Klemme HDMI OUT MAIN angeschlossen ist.
- Wenn die Einstellung auf "On" gesetzt und das Bildschirmmenü geschlossen wird, werden die Namen der CEC-kompatiblen Geräte sowie "CEC On" auf dem Display des Hauptgeräts angezeigt.
- Wenn diese Funktion auf "On" gesetzt ist, nimmt der Stromverbrauch im Standby-Zustand zu, wenn sich das Gerät im Standby-Modus befindet; die Erhöhung des Stromverbrauchs wird jedoch automatisch minimiert, indem das Gerät in den HYBRID STANDBY-Modus wechselt, in dem nur die wesentlichen Schaltkreise in Betrieb sind.
- Wenn diese Einstellung "On" lautet und der Ton über die Fernseherlautsprecher ausgegeben wird, wird bei Bedienung des MASTER VOLUME-Reglers am Gerät der Ton auch über die an dieses Gerät angeschlossenen Lautsprecher ausgegeben. Um Audio nur von einem von beiden auszugeben, ändern Sie die Einstellung dieses Geräts oder Fernsehers oder senken Sie die Lautstärke dieses Geräts.
- Wenn anomales Verhalten festgestellt wird, wenn diese Option auf "On" gestellt ist, stellen Sie sie auf "Off".
- Wenn ein nicht CEC-kompatibles Gerät angeschlossen wird oder Sie nicht sicher sind, ob es kompatibel ist, wählen Sie für diese Einstellung den Wert "Off" aus.

On	Wenn diese Funktion verwendet wird
Off	Wenn diese Funktion nicht verwendet wird

□ HDMI Standby Through (Standardwert : Auto (Eco))

Wenn diese Einstellung nicht den Wert "Off" aufweist, können Sie Video- und Audiosignale eines über HDMI angeschlossenen Players auf dem Fernseher wiedergeben, auch wenn sich das Gerät im Standby-Modus befindet. Außerdem können nur "Auto" oder "Auto (Eco)" ausgewählt werden, wenn "HDMI CEC" auf "On" gestellt ist. Bei anderen Einstellungen wählen Sie für "HDMI CEC" den Wert "Off" aus.

- Wenn diese Funktion auf einen anderen Wert als "Off" gesetzt ist, nimmt der Stromverbrauch im Standby-Zustand zu, wenn sich das Gerät im Standby-Modus befindet; die Erhöhung des Stromverbrauchs wird jedoch automatisch minimiert, indem das Gerät in den HYBRID STANDBY-Modus wechselt, in dem nur die wesentlichen Schaltkreise in Betrieb sind.
- Um einen nicht CEC-kompatiblen Player am Fernseher wiederzugeben, schalten Sie das Gerät ein und schalten Sie den Eingang um.
- Wenn Sie einen CEC-konformen Fernseher verwenden, können Sie den Stromverbrauch im Standby-Modus reduzieren, indem Sie "Auto (Eco)" auswählen.

Off	Wenn diese Funktion nicht verwendet wird
BD/DVD, GAME, CBL/SAT, STRM BOX, HDMI 5, HDMI 6	Wenn Sie beispielsweise "BD/DVD" auswählen, können Sie das an die BD/DVD-Buchse angeschlossene Gerät auf dem Fernseher wiedergeben, auch wenn sich das Gerät im Standby-Modus befindet. Wählen Sie diese Einstellung aus, nachdem Sie einen Player zur Verwendung mit dieser Funktion ausgewählt haben.
Last	Sie können die Video- und Audiosignale des Eingangs, der ausgewählt wurde, bevor das Gerät in den Standby-Modus geschaltet wurde, auf dem Fernseher wiedergeben.
Auto, Auto (Eco)	Wählen Sie eine dieser Einstellungen, wenn Sie ein Gerät verbunden haben, das dem CEC-Standard entspricht. Mit der CEC-Link-Funktion können Video- und Audiosignale des am Fernseher ausgewählten Eingangs wiedergeben werden, unabhängig davon, welcher Eingang beim Umschalten des Geräts in den Standby-Modus ausgewählt war.



Hardware

❑ Audio TV Out (Standardwert : Auto)

Sie können Audiosignale über die Lautsprecher des Fernsehers wiedergeben, wenn dieses Gerät eingeschaltet ist.

- Die Einstellung ist fest auf "Auto" eingestellt, wenn "HDMI CEC" den Wert "On" aufweist. Wenn Sie diese Einstellung ändern, wählen Sie für "HDMI CEC" den Wert "Off" aus.
- Der Wiedergabemodus kann nicht geändert werden, wenn "Audio TV Out" den Wert "On" aufweist und die Audio über den Fernseher wiedergegeben wird.
- Je nach Ihrem Fernseher bzw. Eingangssignal des angeschlossenen Geräts kann das Audio möglicherweise nicht über den Fernseher ausgegeben werden, auch wenn diese Einstellung den Wert "On" aufweist. In diesem Fall wird der Ton über die Lautsprecher des Gerätes ausgegeben.
- Audio wird von diesem Gerät ausgegeben, wenn Sie den MASTER VOLUME-Lautstärkereger an diesem Gerät bedienen, während Audio, das an diesem Gerät anliegt, von Ihren Fernseherlautsprechern ausgegeben wird. Wenn Sie nicht möchten, dass die Audioausgabe vom Gerät erfolgt, ändern Sie die Einstellungen des Gerätes oder des Fernsehers oder senken Sie die Lautstärke des Gerätes.

On	Wenn diese Funktion verwendet wird
Off	Wenn diese Funktion nicht verwendet wird
Auto	Wenn "HDMI Out" auf "MAIN" oder "MAIN+SUB" eingestellt ist und "HDMI CEC" auf "On" eingestellt ist <ul style="list-style-type: none"> • In diesem Fall ist der Wert fest auf "Auto" eingestellt und kann nicht geändert werden.

❑ Audio Return Channel (eARC supported) (Standardwert : On)

Sie können den Ton des mit HDMI verbundenen, ARC-kompatiblen oder eARC-kompatiblen Fernsehgeräts über die mit dem Gerät verbundenen Lautsprecher hören.

On	Wenn Sie den TV-Ton über die mit dem Gerät verbundenen Lautsprecher genießen
Off	Wenn die ARC- oder die eARC-Funktion nicht genutzt wird

❑ Auto Delay (Standardwert : On)

Korrigiert automatisch die Nichtsynchronität zwischen Video- und Audiosignalen auf Basis der Information des HDMI LipSync-kompatiblen Fernsehers.

On	Wenn die automatische Korrekturfunktion aktiviert ist
Off	Wenn die automatische Korrekturfunktion nicht verwendet wird

■ Power Management

Ändern Sie die Einstellungen für die Energiespar-Funktion.

❑ Sleep Timer (Standardwert : Off)

30 minutes, 60 minutes, 90 minutes	Sie können das Gerät nach Ablauf der angegebenen Zeit automatisch in den Standby-Modus schalten lassen. Wählen Sie einen der Werte "30 minutes", "60 minutes" und "90 minutes" aus.
Off	Setzt das Gerät nicht automatisch auf Standby.

❑ Auto Standby (Standardwert : On)

Diese Einstellung erlaubt es dem Gerät, nach 20 Minuten Inaktivität ohne Video- oder Audioeingabe automatisch auf Standby zu schalten. (Wenn "USB Power Out at Standby" oder "Network Standby" aktiviert sind, wird hier automatisch der HYBRID STANDBY-Modus ausgewählt, durch den der Stromverbrauch auf ein Minimum reduziert wird.)

On	Das Gerät schaltet automatisch in den Standby-Modus ("AUTO STBY" leuchtet). <ul style="list-style-type: none"> • "Auto Standby" wird 30 Sekunden, bevor Auto Standby aktiv wird, auf dem Display des Hauptgeräts und auf dem Fernsehbildschirm angezeigt. • "Auto Standby" ist deaktiviert, wenn Zone 2 aktiv ist.
Off	Das Gerät schaltet nicht automatisch in den Standby-Modus.



Hardware

❑ Auto Standby in HDMI Standby Through (Standardwert : On)

Aktivieren oder deaktivieren Sie "Auto Standby", während "HDMI Standby Through" eingeschaltet ist.

On	Die Einstellung wird aktiviert. <ul style="list-style-type: none"> • Diese Einstellung kann nicht den Wert "On" aufweisen, wenn "Auto Standby" und "HDMI Standby Through" den Wert "Off" aufweisen.
Off	Die Einstellung wird deaktiviert.

❑ USB Power Out at Standby (Standardwert : Off)

Wenn diese Funktion auf "On" gestellt ist, können Geräte, die an den USB-Anschluss (5 V/1 A) auf der Rückseite des Geräts angeschlossen sind, auch dann weiter mit Strom versorgt werden, wenn sich dieses Gerät im Standby-Modus befindet.

- Die Stromversorgung von USB-Geräten im Standby-Modus wird für den USB-Port am Bedienfeld nicht unterstützt.
- Wenn diese Funktion auf "On" gesetzt ist, nimmt der Stromverbrauch im Standby-Zustand zu, wenn sich das Gerät im Standby-Modus befindet; die Erhöhung des Stromverbrauchs wird jedoch automatisch minimiert, indem das Gerät in den HYBRID STANDBY-Modus wechselt, in dem nur die wesentlichen Schaltkreise in Betrieb sind.

❑ Network Standby (Standardwert : On)

Wenn diese Funktion auf "On" geschaltet ist, arbeitet die Netzwerkfunktion auch im Standby-Zustand, und Sie können dieses Gerät mit einer Anwendung wie Pioneer Remote App, die dieses Gerät steuern kann, über das Netzwerk einschalten.

- Wenn diese Funktion auf "On" gesetzt ist, nimmt der Stromverbrauch im Standby-Zustand zu, wenn sich das Gerät im Standby-Modus befindet; die Erhöhung des Stromverbrauchs wird jedoch automatisch minimiert, indem das Gerät in den HYBRID STANDBY-Modus wechselt, in dem nur die wesentlichen Schaltkreise in Betrieb sind.
Bitte beachten Sie : Auch wenn diese Funktion auf "Off" gestellt ist, wird sie unabhängig von der Einstellung den Status "On" haben, wenn eine der Funktionen HDMI CEC (→p112), HDMI Standby Through (→p112), USB Power Out at Standby (→p114) und Bluetooth Wakeup (→p114) aktiviert ist.
- Wenn Verbindung zum Netzwerk verloren geht, kann "Network Standby" deaktiviert werden, um den Stromverbrauch zu verringern. Schalten Sie in diesem Fall das Gerät mit der Netztaaste an der Fernbedienung oder dem Hauptgerät ein.

❑ Bluetooth Wakeup (Standardwert : Off)

Diese Funktion wird das Gerät aus dem Standby-Modus geschaltet, wenn ein BLUETOOTH-fähiges Gerät angeschlossen wird.

On	Wenn diese Funktion verwendet wird <ul style="list-style-type: none"> • Wenn diese Funktion auf "On" gesetzt ist, nimmt der Stromverbrauch im Standby-Zustand zu, wenn sich das Gerät im Standby-Modus befindet; die Erhöhung des Stromverbrauchs wird jedoch automatisch minimiert, indem das Gerät in den HYBRID STANDBY-Modus wechselt, in dem nur die wesentlichen Schaltkreise in Betrieb sind.
----	---



Hardware

Off	<p>Wenn diese Funktion nicht verwendet wird</p> <ul style="list-style-type: none"> • Diese Einstellung ist fest auf "Off" eingestellt, wenn "Network/Bluetooth" - "Bluetooth" - "Bluetooth Receiver" auf "Off" eingestellt ist. • Diese Einstellung ist außerdem fest auf "Off" eingestellt, wenn "Network/Bluetooth" - "Bluetooth" - "Bluetooth Receiver" - "Auto Input Change" auf "Off" eingestellt ist.
-----	---

- Warten Sie eine Weile, falls "Network Standby" und "Bluetooth Wakeup" nicht ausgewählt werden können. Dies kann gewählt werden, wenn die Netzwerk-Funktion aktiviert wurde.

■ Works with SONOS

Ändern Sie die Einstellungen für die Verbindung mit Sonos Connect.

(SONOS-1/SONOS-2)

□ Input Selector (Standardwert : Off)

Wählen Sie den Eingangsselektor, mit dem Sonos Connect verbunden ist.

- Durch Auswahl von "Off" wird die Verriegelungsfunktion mit Sonos deaktiviert.

□ Connected Device (Standardwert : -)

Zeigt den Sonos Connect an, der mit dem gleichen Netzwerk wie das Netzwerk dieses Geräts verbunden ist. Drücken Sie die ENTER-Taste, um den angeschlossenen Sonos Connect auszuwählen.

- Andere Produkte (z.B. Play:3, die nicht mit einer Ausgangsklemme ausgestattet sind) als das Sonos Connect werden ebenfalls in der Geräteliste angezeigt und können ausgewählt werden. In diesem Fall wird, wenn die Wiedergabe auf der Sonos-Seite beginnt, der Eingang umgeschaltet, jedoch wird kein Ton ausgegeben. Wählen Sie den Raumnamen des angeschlossenen Sonos Connect aus.
- Bis zu 32 Geräte können auf dem Sonos-Produktlisten-Bildschirm angezeigt werden. Wenn Sie das zu verbindende Sonos Connect nicht finden können, kehren Sie zum vorherigen Bildschirm zurück, schalten Sie die Produkte aus, die Sie nicht verbinden möchten, und versuchen Sie es erneut.
- Um diese Funktion zu nutzen, stellen Sie "Input Selector" vorher ein.

□ Output Zone (Standardwert : Main)

Wählen Sie die Zone aus, in der Sie Musik hören wollen.

- Um diese Funktion zu nutzen, stellen Sie "Input Selector" vorher ein.

Main	Gibt Audio nur zum Hauptraum aus (wo dieses Gerät aufgestellt ist).
Zone 2	Gibt Audio nur zum separaten Raum aus (ZONE 2).
Main/Zone 2	Gibt Audio sowohl zum Hauptraum als auch zum separaten Raum aus.

□ Preset Volume (Standardwert : Main=Last / Zone 2=Last)

Sie können die Lautstärke für die Wiedergabe von Sonos Connect vorher einstellen. Sie können die Lautstärke für den Hauptraum (wo sich dieses Gerät befindet) und den separaten Raum (ZONE 2) einstellen. Wählen Sie einen der Werte "Last" (Lautstärkepegel bei Schalten in den Standby-Modus), "-∞ dB" und "-81.5 dB" bis "+18.0 dB" aus.

- Um diese Funktion zu nutzen, stellen Sie "Input Selector" vorher ein.



Multi Zone

■ Zone 2

Ändern Sie die Einstellungen für Zone 2.

❑ Volume Limit (Standardwert : Off)

Stellen Sie den maximalen Wert für Zone 2 ein, um zu hohe Lautstärke zu verhindern. Wählen Sie "Off" oder einen Wert zwischen "-32 dB" und "+17 dB" aus.

❑ Power On Level (Standardwert : Last)

Wählen Sie den Lautstärkepegel für Zone 2 aus, wenn dieses Gerät eingeschaltet ist. Wählen Sie einen der folgenden Werte aus : "Last" (Lautstärke beim Ausschalten des Geräts), "-∞ dB" oder "-81.5 dB" bis "+18.0 dB".

- Sie können keinen höheren Wert als den von "Volume Limit" auswählen.

❑ Sound Check (Standardwert : -)

Geben Sie Testtöne für ZONE 2 aus, um Audio in einem separaten Raum (ZONE 2) zusätzlich zum Hauptraum zu genießen.

Drücken Sie ENTER, während "Start" angezeigt wird. Folgen Sie den Anzeigen auf dem Bildschirm.

■ Remote Play Zone

Ändern Sie die Einstellungen für Remote-Wiedergabe.

❑ Remote Play Zone (Standardwert : Auto)

Wenn Sie AirPlay oder Spotify Connect verwenden oder die Music Server-Funktion zur Remote-Wiedergabe von Ihrem PC nutzen, können Sie einstellen, ob die Musik im Hauptraum (wo sich dieses Gerät befindet) oder in einem separaten Raum (ZONE 2) wiedergegeben wird.

Auto	Wenn als Eingang für den Hauptraum NET gewählt ist, wird Musik im Hauptraum gespielt. Wenn als Eingang für den separaten Raum NET gewählt ist und etwas anderes als NET für den Hauptraum, dann wird die Musik im separaten Raum gespielt.
Main, Zone 2	Wählen Sie einen bestimmten Raum aus, auf den die Wiedergabe begrenzt wird. Wählen Sie beispielsweise zur Wiedergabe nur im separaten Raum "Zone 2" aus.

- Diese Funktion ist möglicherweise nicht verfügbar, wenn über die gleiche Netzwerkfunktion bereits eine Wiedergabe ausgeführt wird.



Miscellaneous

■ Tuner

Tuner-Einstellungen ändern.

AM Frequency Step (Modelle für Australien und Asien) (Standardwert : 9 kHz)

Wählen Sie einen Frequenzschritt, der zu Ihrem Wohngebiet passt.

Wählen Sie "10 kHz" oder "9 kHz".

- Wenn diese Einstellung geändert wird, werden alle Radiovoreinstellungen gelöscht.

FM Search Level (Modelle für Europa) (Standardwert : Normal)

Wenn "Normal" ausgewählt ist und bei der automatischen Sendersuche zu häufig FM-Sender mit schwachem Empfang ausgewählt werden, wählen sie "Strong" aus, damit nur FM-Sender mit starkem Empfang ausgewählt werden.

DAB Auto Scan (Modelle für Europa) (Standardwert : -)

Sie können die automatische Sendersuche ausführen, wenn neue DAB-Sender hinzugefügt werden oder ein Umzug erfolgt ist.

DAB DRC (Modelle für Europa) (Standardwert : Off)

Mit der DRC (Dynamic Range Control)-Einstellung können Sie den Dynamikbereich des DAB-Digitalradios reduzieren, sodass Sie die leisen Anteile auch bei niedrigen Lautstärkepegeln hören können – ideal am späten Abend, wenn Sie niemanden stören möchten.

Off	DRC aus
Large	Starke Reduzierung des Dynamikbereichs
Small	Geringe Reduzierung des Dynamikumfangs

■ Remote ID

Ändern Sie die Fernbedienung-ID.

Remote ID (Standardwert : 1)

Wählen Sie für die Fernbedienung des Geräts eine ID aus "1", "2" und "3" aus, um Interferenzen zwischen diesem Gerät und anderen Geräten von Pioneer im gleichen Raum zu vermeiden. Ändern Sie nach der Änderung der ID am Hauptgerät mit folgender Vorgehensweise entsprechend die ID der Fernbedienung.

Halten Sie die MODE-Taste gedrückt und drücken Sie die folgenden Tasten etwa 3 Sekunden lang.

- Ändern der Fernbedienungs-ID in "1" : AUTO/DIRECT
- Ändern der Fernbedienungs-ID in "2" : SURR
- Ändern der Fernbedienungs-ID in "3" : STEREO

■ Firmware Update

Ändern Sie die Einstellungen für die Firmware-Aktualisierung.

Update Notice (Standardwert : Enable)

Die Verfügbarkeit einer Firmwareaktualisierung wird über das Netzwerk mitgeteilt.

Enable	Nachrichten zu Updates
Disable	Keine Nachrichten zu Updates

Version (Standardwert : -)

Die aktuelle Firmware-Version wird angezeigt.



Miscellaneous

❑ Update via NET (Standardwert : -)

Drücken Sie zur Auswahl ENTER, wenn Sie die Firmware über das Netzwerk aktualisieren.

- Sie können diese Einstellung nicht wählen, wenn Sie keinen Internetzugang haben oder keine Aktualisierungen der Firmware verfügbar sind.

❑ Update via USB (Standardwert : -)

Drücken Sie zur Auswahl ENTER, wenn Sie die Firmware über USB aktualisieren.

- Sie könne diese Einstellung nicht auswählen, wenn kein USB-Speichergerät verbunden ist oder keine Firmware zur Aktualisierung auf dem USB-Speichergerät vorhanden ist.
- Warten Sie eine Weile, falls "Firmware Update" nicht ausgewählt werden kann. Dies kann gewählt werden, wenn die Netzwerk-Funktion aktiviert wurde.

■ Initial Setup

Nehmen Sie die anfängliche Einstellung mithilfe des Setup-Menüs vor.

- Warten Sie eine Weile, falls "Initial Setup" nicht ausgewählt werden kann. Dies kann gewählt werden, wenn die Netzwerk-Funktion aktiviert wurde.

■ Lock

Sperrt das Setup-Menü, so dass die Einstellungen nicht geändert werden können.

❑ Setup Parameter (Standardwert : Unlocked)

Sperrt das Setup-Menü, so dass die Einstellungen nicht geändert werden können.

Locked	Das Menü ist gesperrt.
Unlocked	Das Menü ist entsperrt.

■ Factory Reset

Alle Einstellungen werden auf die werkseitigen Standardwerte zurückgesetzt.

❑ Factory Reset (Standardwert : -)

Alle Einstellungen werden auf die werkseitigen Standardwerte zurückgesetzt. Wählen Sie "Start" und drücken Sie die ENTER-Taste.

- Wenn "Factory Reset" ausgeführt wird, werden die Einstellungen auf die Standardwerte zurückgesetzt. Stellen Sie sicher, dass Sie Ihre selber vorgenommenen Einstellungen vorher notieren.



MCACC

Menübedienung

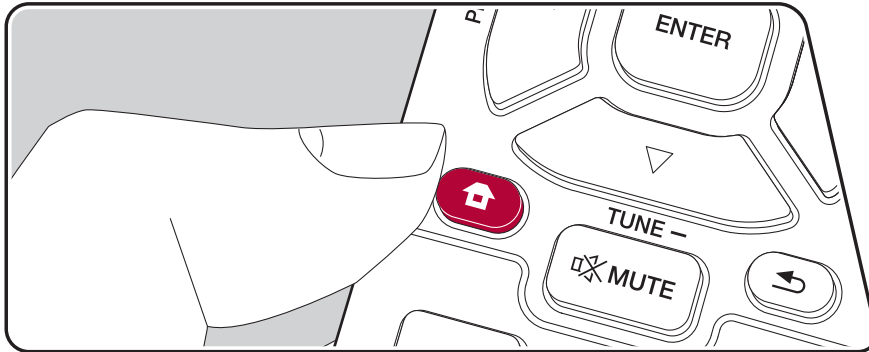





Richten Sie die Lautsprecher automatisch ein oder nehmen Sie Änderungen nach Wunsch am Equalizer vor. Sie können auch die aktuellen Werte der Lautsprechereinstellungen überprüfen.



Nehmen Sie die Einstellungen mithilfe der Anleitung auf dem Fernsehbildschirm (OSD) vor.

Drücken Sie  auf der Fernbedienung, um den Home-Bildschirm zu öffnen, wählen Sie "MCACC" mit den Cursortasten auf der Fernbedienung aus und drücken Sie ENTER.



Wählen Sie den Menüpunkt mit den Cursortasten  /  /  /  der Fernbedienung aus und drücken Sie ENTER, um Ihre Auswahl zu bestätigen.

Verwenden Sie die Cursortasten  / , um die Standardwerte zu ändern.

- Drücken Sie , um zum vorigen Bildschirm zurückzukehren.
- Um die Einstellungen zu verlassen, drücken Sie .



Full Auto MCACC

Platzieren Sie das mitgelieferte Messmikrofon zur Lautsprechereinrichtung in Hörposition und messen Sie die von den Lautsprechern ausgegebenen Testtöne. Die optimalen Lautstärkepegel, Crossoverfrequenzen und Abstände zur Hörposition werden von diesem Gerät automatisch für jeden Lautsprecher ermittelt. Außerdem werden die Equalizer für jeden Lautsprecher automatisch angepasst, und es wird eine Korrektur der Verzerrung durch die akustische Beschaffenheit des Raums vorgenommen.

- Es dauert 3–12 Minuten, bis die Kalibrierung abgeschlossen ist. Berücksichtigen Sie, dass die Testtöne von den Lautsprechern beim Messvorgang bei hohem Lautstärkepegel erfolgen. Achten Sie darauf, dass es im Raum während der Messung so leise wie möglich ist.
- Wenn Sie einen Subwoofer anschließen, überprüfen Sie den Einschaltstatus und die Lautstärke des Subwoofers. Legen Sie den Lautstärkepegel des Subwoofers auf über die Hälfte fest.
- Wenn die Stromzufuhr plötzlich unterbrochen wird, sind die Lautsprecherkabel mit der Geräterückseite oder anderen Kabeln in Kontakt gekommen, und die Schutzschaltung wurde ausgelöst. Verdrillen Sie die Litzen sicher und vergewissern Sie sich, dass sie nach dem Anschließen nicht aus den Lautsprecherklemmen herausragen.

1. Wählen Sie die aktuelle Lautsprecherkonfiguration aus.



Beachten Sie, dass sich das Bild auf dem Bildschirm jedes Mal ändert, wenn Sie die Anzahl der Kanäle in "Speaker Channels" auswählen.

2. Platzieren Sie das mitgelieferte Messmikrofon zur Lautsprechereinrichtung in Hörposition und verbinden Sie es mit der SETUP MIC-Buchse am Hauptgerät.

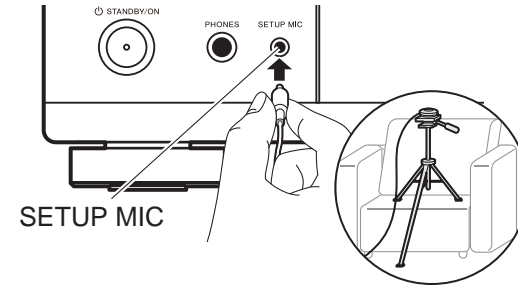

Wenn Sie das Messmikrofon zur Lautsprechereinrichtung auf einem Stativ platzieren, gehen Sie entsprechend der Abbildung vor.

3. Bestätigen Sie, dass ein Testton vom Subwoofer ausgegeben wird und drücken Sie ENTER.
4. Drücken Sie ENTER. Dann werden Testtöne von jedem Lautsprecher ausgegeben, und die angeschlossenen Lautsprecher und das Geräusch in der Umgebung werden automatisch gemessen.
5. Die Messergebnisse in Schritt 4 werden angezeigt. Wenn kein Problem in dem Erkennungsergebnis des Lautsprechers vorliegt, wählen Sie "Next" und drücken Sie ENTER zur erneuten Ausgabe des Testtons, um automatisch die Einstellungen wie Lautstärkepegel, Crossoverfrequenz usw. optimal anzupassen. (Der Testton wird automatisch ausgegeben, wenn 10 Sekunden ohne Bedienung verstrichen sind.)
6. Wenn die Messung abgeschlossen ist, werden die Messergebnisse angezeigt. Sie können jede Einstellung mit den Cursortasten überprüfen ◀/▶. Wählen Sie "Save" aus und drücken Sie ENTER, um die Einstellungen zu speichern.
7. Trennen Sie das Messmikrofon zur Lautsprechereinrichtung ab.



Manual MCACC

■ EQ Adjust

Wenn Sie Full Auto MCACC ausführen, werden die Einstellungen automatisch vorgenommen. Sie können den Ausgangspegel der Bereiche der angeschlossenen Lautsprecher jedoch auch an Ihre Präferenzen anpassen. Sie können bei jedem Lautsprecher die Lautstärke der verschiedenen Klangbereiche anpassen. Sie können drei verschiedene Equalizer unter Preset 1 bis 3 speichern. Sie können bis zu 4 Bänder für den Subwoofer und 9 Bänder für alle anderen Lautsprecher auswählen.

□ Front Left	(Standardwert : 0.0 dB)
Center	(Standardwert : 0.0 dB)
Front Right	(Standardwert : 0.0 dB)
Height Left	(Standardwert : 0.0 dB)
Height Right	(Standardwert : 0.0 dB)
Surround Right	(Standardwert : 0.0 dB)
Surr Back Right	(Standardwert : 0.0 dB)
Surr Back Left	(Standardwert : 0.0 dB)
Surround Left	(Standardwert : 0.0 dB)
Subwoofer	(Standardwert : 0.0 dB)

- Das Ergebnis fällt in Abhängigkeit von der Eingangsquelle und der Einstellung des Wiedergabemodus möglicherweise nicht wie erwartet aus.
- Wenn Sie Anpassungen vornehmen möchten, während eine Wiedergabe läuft, drücken Sie  auf der Fernbedienung und wählen Sie unter "AV Adjust" - "Room EQ" - "Manual EQ Select" das Element (Preset) aus, das Sie anpassen möchten.

Front Left, Front Right :

Nach dem Auswählen der Lautsprecherfrequenz zwischen "63 Hz" und "16 kHz" mit den Cursortasten ◀/▶ passen Sie die Lautstärke der Frequenz mit ▲/▼ zwischen "-12.0 dB" und "+12.0 dB" an.

- "63 Hz" kann nur ausgewählt werden, wenn dieser Lautsprecher den Wert "Large" unter "System Setup" – "Speaker" – "Crossover" aufweist.

Center, Surround Right, Surround Left :

Nach dem Auswählen der Lautsprecherfrequenz zwischen "63 Hz" und "16 kHz" mit den Cursortasten ◀/▶ passen Sie die Lautstärke der Frequenz mit ▲/▼ zwischen "-12.0 dB" und "+12.0 dB" an.

- "63 Hz" kann nur ausgewählt werden, wenn dieser Lautsprecher den Wert "Large" unter "System Setup" – "Speaker" – "Crossover" aufweist.
- Wenn eine Option nicht ausgewählt werden kann, obwohl die Verbindung korrekt ist, überprüfen Sie, ob die Einstellungen in "System Setup" - "Speaker" - "Configuration" - "Speaker Channels" der Anzahl der angeschlossenen Kanäle entspricht.

Height Left, Height Right, Surr Back Right, Surr Back Left :

Nach dem Auswählen der Lautsprecherfrequenz zwischen "63 Hz" und "16 kHz" mit den Cursortasten ◀/▶ passen Sie die Lautstärke der Frequenz mit ▲/▼ zwischen "-12.0 dB" und "+12.0 dB" an.

- "63 Hz" kann nur ausgewählt werden, wenn dieser Lautsprecher den Wert "Large" unter "System Setup" – "Speaker" – "Crossover" aufweist.
- Die Einstellung kann nicht geändert werden, wenn "Configuration" - "Zone Speaker" den Wert "Zone 2" aufweist und Zone 2 eingeschaltet ist.
- Wenn eine Option nicht ausgewählt werden kann, obwohl die Verbindung korrekt ist, überprüfen Sie, ob die Einstellungen in "System Setup" - "Speaker" - "Configuration" - "Speaker Channels" der Anzahl der angeschlossenen Kanäle entspricht.

Subwoofer :

Nach dem Auswählen der Lautsprecherfrequenz zwischen "31 Hz" und "250 Hz" mit den Cursortasten ◀/▶ passen Sie die Lautstärke der Frequenz mit ▲/▼ zwischen "-12.0 dB" und "+12.0 dB" an.

- Diese Auswahl ist nicht möglich, wenn in "System Setup" - "Speaker" - "Configuration" - "Subwoofer" der Wert "No" ausgewählt ist.



MCACC Data Check

Sie können die Anzahl der angeschlossenen Lautsprecherkanäle und die Inhalte und Werte der jeweiligen Lautsprechereinstellungen überprüfen.

■ Speaker Setting

Sie können die Anzahl der angeschlossenen Lautsprecherkanäle und die ausgewählten großen/kleinen Werte für die Wiedergabe im niederfrequenten Bereich der einzelnen Lautsprecher überprüfen.

■ Channel Level

Sie können die Ausgangspegel-Einstellungen der einzelnen Lautsprecher überprüfen.

■ Speaker Distance

Sie können den Abstand der einzelnen Lautsprecher zur Hörposition überprüfen.



Network/Bluetooth

Menübedienung

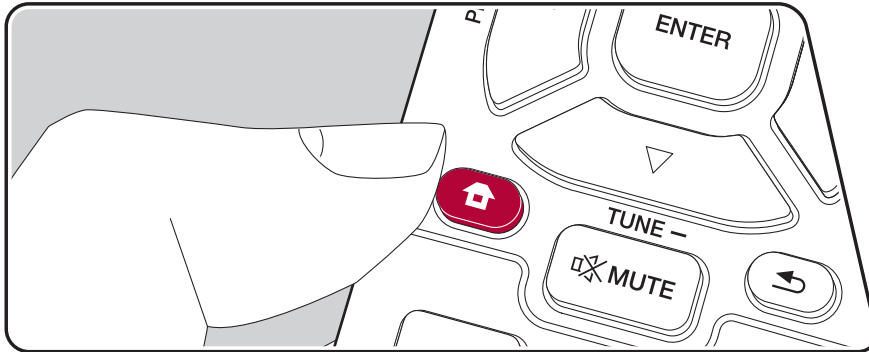





Nehmen Sie Einstellungen im Zusammenhang mit Netzwerkverbindungen und BLUETOOTH vor.

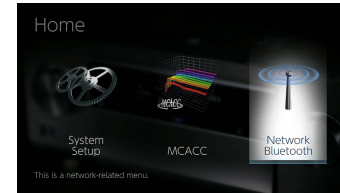

Nehmen Sie die Einstellungen mithilfe der Anleitung auf dem Fernsehbildschirm (OSD) vor.

Drücken Sie  auf der Fernbedienung, um den Home-Bildschirm zu öffnen, wählen Sie "Network/Bluetooth" mit den Cursortasten auf der Fernbedienung aus und drücken Sie ENTER.



Wählen Sie den Menüpunkt mit den Cursortasten  /  /  /  der Fernbedienung aus und drücken Sie ENTER, um Ihre Auswahl zu bestätigen.

Verwenden Sie die Cursortasten  / , um die Standardwerte zu ändern.

- Drücken Sie , um zum vorigen Bildschirm zurückzukehren.
- Um die Einstellungen zu verlassen, drücken Sie .



Network

- Wenn das LAN mit einem DHCP konfiguriert wird, stellen Sie "DHCP" auf "Enable", um die Einstellung automatisch zu konfigurieren. ("Enable" ist durch die Standardeinstellung eingestellt) Um jeder Komponente eine feste IP-Adresse zuzuweisen, müssen Sie "DHCP" auf "Disable" stellen und diesem Gerät in "IP Address" eine Adresse zuweisen sowie Informationen Ihrem LAN betreffend einstellen, wie die Subnetz-Maske und das Gateway.

Wi-Fi (Standardwert : Off(Wired))

Verbinden Sie das Gerät über einen WLAN-Router mit dem Netzwerk.

- Beim Umschalten zwischen "On" und "Off(Wired)", stoppen Sie den Netzwerkdienst. Wenn die Gruppenwiedergabe läuft, brechen Sie die Gruppenwiedergabe einmal ab und ändern Sie dann die Einstellung.

On	WLAN-Verbindung
Off(Wired)	Verkabelte LAN-Verbindung

Wi-Fi Setup (Standardwert : -)

Sie können die WLAN-Einstellungen durch Drücken von ENTER, wenn "Start" angezeigt wird, konfigurieren.

Wi-Fi Status (Standardwert : -)

Es werden Informationen zum angeschlossenen Zugangspunkt angezeigt.

SSID	Die SSID des angeschlossenen Zugangspunktes.
Signal	Signalstärke des Zugangspunkts, mit dem eine Verbindung besteht.
Status	Status des angeschlossenen Zugangspunkts.

MAC Address (Standardwert : -)

Prüfen Sie die MAC-Adresse dieses Geräts.

Dieser Wert ist speziell für die Komponente eingestellt und kann nicht geändert werden.

DHCP (Standardwert : Enable)

Enable	Auto-Konfiguration durch DHCP
Disable	Manuelle Konfiguration ohne DHCP <ul style="list-style-type: none"> • Wenn Sie "Disable" wählen, müssen Sie "IP Address", "Subnet Mask", "Gateway" und "DNS Server" manuell einstellen.

IP Address (Standardwert : 0.0.0.0)

Anzeige/Einstellung der IP-Adresse.

Subnet Mask (Standardwert : 0.0.0.0)

Anzeige/Einstellung der Subnet Mask.

Gateway (Standardwert : 0.0.0.0)

Anzeige/Einstellung des Gateways.

DNS Server (Standardwert : 0.0.0.0)

Anzeige/Einstellung des primären DNS-Servers.



Network

Proxy URL (Standardwert : -)

Anzeige/Einstellung der Proxy-Server-URL.

Proxy Port (Standardwert : 8080)

Bei Eingabe von "Proxy URL" wird die Proxyserver-Portnummer angezeigt/ eingestellt.

Friendly Name (Standardwert : Pioneer VSX-935 XXXXXX)

Ändern Sie den Gerätenamen dieses Geräts, der auf anderen Geräten im Netzwerk angezeigt wird, in einen einfach wiederzuerkennenden Namen.

1. Drücken Sie ENTER, um den Bearbeiten-Bildschirm anzuzeigen.
2. Wählen Sie ein Zeichen oder Symbol mit den Cursortasten und drücken Sie ENTER.
Wiederholen Sie, um 31 oder weniger Zeichen einzugeben.
"A/a" : Es wird zwischen Groß- und Kleinschreibung gewechselt. (Durch Drücken der MODE-Taste auf der Fernbedienung kann auch zwischen Groß- und Kleinbuchstaben gewechselt werden)
"←" "→" : Verschiebt den Cursor in Pfeilrichtung.
"⌫" : Das Zeichen links vom Cursor wird entfernt.
"␣" : Fügen Sie hiermit Leerzeichen ein.
 - Durch Drücken der CLEAR-Taste auf der Fernbedienung werden alle eingegebenen Zeichen gelöscht.
3. Wählen Sie nach der Eingabe mit den Cursortasten "OK" und drücken Sie ENTER.
Der Eingangsname wird gespeichert.

AirPlay (Standardwert : On)

Wählen Sie aus, ob die AirPlay-Funktion verwendet werden soll.

On	Wenn diese Funktion verwendet wird
Off	Wenn diese Funktion nicht verwendet wird

AirPlay Device Name (Standardwert : Pioneer VSX-935 XXXXXX)

Ändern Sie den Modellnamen dieses Geräts, der auf mit AirPlay-verbundenen Geräten angezeigt wird, in einen einfach wiederzuerkennenden Namen.

1. Drücken Sie ENTER, um den Bearbeiten-Bildschirm anzuzeigen.
2. Wählen Sie ein Zeichen oder Symbol mit den Cursortasten und drücken Sie ENTER.
Wiederholen Sie, um 31 oder weniger Zeichen einzugeben.
"A/a" : Es wird zwischen Groß- und Kleinschreibung gewechselt. (Durch Drücken der MODE-Taste auf der Fernbedienung kann auch zwischen Groß- und Kleinbuchstaben gewechselt werden)
"←" "→" : Verschiebt den Cursor in Pfeilrichtung.
"⌫" : Das Zeichen links vom Cursor wird entfernt.
"␣" : Fügen Sie hiermit Leerzeichen ein.
 - Durch Drücken der CLEAR-Taste auf der Fernbedienung werden alle eingegebenen Zeichen gelöscht.
3. Wählen Sie nach der Eingabe mit den Cursortasten "OK" und drücken Sie ENTER.
Der Eingangsname wird gespeichert.
 - Diese Funktion kann nicht verwendet werden, wenn dieses Gerät in der Home App registriert wird.



Network

❑ AirPlay Password (Standardwert : -)

Sie können ein Passwort mit bis zu 31 Zeichen festlegen, sodass nur registrierte Benutzer AirPlay verwenden können.

1. Drücken Sie ENTER, um den Bearbeiten-Bildschirm anzuzeigen.
2. Wählen Sie ein Zeichen oder Symbol mit den Cursortasten und drücken Sie ENTER.

Wiederholen Sie, um 31 oder weniger Zeichen einzugeben.

"A/a" : Es wird zwischen Groß- und Kleinschreibung gewechselt. (Durch Drücken der MODE-Taste auf der Fernbedienung kann auch zwischen Groß- und Kleinbuchstaben gewechselt werden)

"←" "→" : Verschiebt den Cursor in Pfeilrichtung.

"⌫" : Das Zeichen links vom Cursor wird entfernt.

"␣" : Fügen Sie hiermit Leerzeichen ein.

- Um auszuwählen, ob das Passwort mit "*" maskiert oder im Klartext angezeigt werden soll, drücken Sie +Fav auf der Fernbedienung.
 - Durch Drücken der CLEAR-Taste auf der Fernbedienung werden alle eingegebenen Zeichen gelöscht.
3. Wählen Sie nach der Eingabe mit den Cursortasten "OK" und drücken Sie ENTER.
Das Eingangspasswort wird gespeichert.
- Diese Funktion kann nicht verwendet werden, wenn dieses Gerät in der Home App registriert wird.

❑ Privacy Statement (Standardwert : Not Accepted)

Wenn Sie einen Netzwerkdienst nutzen, der einen Anmeldenamen, ein Passwort usw. benötigt, müssen Sie dem Privacy Statement unseres Unternehmens zustimmen.

- Diese Einstellung kann nach der Bestätigung des Privacy Statement erfolgen.
Wenn Sie "Privacy Statement" wählen und ENTER drücken, wird das Privacy Statement angezeigt.
- Wenn "Not Accepted" ausgewählt wird, werden Sie aus dem Netzwerkdienst, bei dem Sie sich angemeldet haben, abgemeldet.

❑ Network Check (Standardwert : -)

Sie können die Netzwerkverbindung überprüfen.
Drücken Sie ENTER, wenn "Start" angezeigt wird.

- Warten Sie eine Weile, falls "Network" nicht ausgewählt werden kann. Die Option wird angezeigt, wenn die Netzwerk-Funktion gestartet wurde.



Bluetooth

Hier können Sie die Einstellungen der BLUETOOTH-Funktion ändern.

- Warten Sie eine Weile, falls "Bluetooth" nicht ausgewählt werden kann. Es wird angezeigt, wenn die BLUETOOTH -Funktion gestartet wird.

■ Bluetooth Receiver

Bluetooth Receiver (Standardwert : On)

Wählen Sie aus, ob die Funktion für den Audioempfang von Geräten mit BLUETOOTH-Drahtlostechnologie verwendet werden soll.

On	Wenn diese Funktion verwendet wird
Off	Wenn diese Funktion nicht verwendet wird

Auto Input Change (Standardwert : On)

Wenn auf einem BLUETOOTH-fähigen Gerät die Wiedergabe gestartet wird, während es mit diesem Gerät verbunden ist, kann dieses Gerät automatisch auf den "BLUETOOTH"-Eingang umschalten.

On	Der Eingang wird automatisch zu "BLUETOOTH" gewechselt, wenn ein BLUETOOTH-fähiges Gerät angeschlossen wird.
Off	Die Funktion ist deaktiviert. <ul style="list-style-type: none"> • Wenn der Eingang nicht automatisch gewechselt wird, stellen Sie "Off" ein und ändern den Eingang manuell.

Auto Reconnect (Standardwert : On)

Durch diese Funktion wird die Verbindung mit dem zuletzt angeschlossenen BLUETOOTH-fähigen Gerät automatisch aktiviert, wenn der Eingang auf "BLUETOOTH" eingestellt wird.

- Die Funktion ist bei einigen BLUETOOTH-fähigen Geräten möglicherweise nicht verfügbar.

On	Wenn diese Funktion verwendet wird
Off	Wenn diese Funktion nicht verwendet wird

Pairing Information (Standardwert : -)

Sie können die auf diesem Gerät gespeicherten Kopplungsinformationen initialisieren. Wenn es nicht mehr möglich ist, eine Verbindung mit einem gekoppelten Gerät herzustellen, versuchen Sie Folgendes. (→[p141](#))

Wenn bei Anzeige von "Clear" ENTER gedrückt wird, werden die Kopplungsinformationen initialisiert, die in diesem Gerät gespeichert sind.

- Durch diese Funktion werden keine Kopplungsdaten auf dem BLUETOOTH-fähigen Gerät initialisiert. Wenn Sie die Geräte erneut koppeln, achten Sie darauf, zuvor die Kopplungsdaten auf dem BLUETOOTH-fähigen Gerät zu löschen. Informationen zum Löschen der Kopplungsinformationen finden Sie in der Bedienungsanleitung des BLUETOOTH-fähigen Geräts.

Device (Standardwert : -)

Der Name des mit diesem Gerät verbundenen BLUETOOTH-fähigen Geräts wird angezeigt.

- Der Name wird nicht angezeigt, wenn "Status" auf "Ready" und "Pairing" steht.

Status (Standardwert : -)

Der Status des mit diesem Gerät verbundenen BLUETOOTH-fähigen Geräts wird angezeigt.

Ready	Nicht gekoppelt
Pairing	Gekoppelt
Connected	Erfolgreich angeschlossen



Bluetooth

■ Bluetooth Transmitter

□ Bluetooth Transmitter (Standardwert : Off)

Wählen Sie aus, ob die Funktion für die Audioübertragung von diesem Gerät an Geräte mit BLUETOOTH-Drahtlostechnologie verwendet werden soll.

On	Wenn diese Funktion verwendet wird
Off	Wenn diese Funktion nicht verwendet wird

□ Search Devices (Standardwert : -)

Suchen Sie nach einem BLUETOOTH-Gerät, das Audiodaten von diesem Gerät empfangen kann. Wählen Sie "Start" und drücken Sie dann ENTER. Eine Liste mit den Namen der empfangsbereiten BLUETOOTH-Geräte wird angezeigt. Wählen Sie mit den Cursortasten ▲ / ▼ das zu verbindende Gerät aus. Der Kopplungsvorgang beginnt, wenn Sie ENTER drücken.

□ aptX HD (Standardwert : Off)

Sie können aptX HD verwenden, um dieses Gerät mit einem Gerät mit BLUETOOTH-Drahtlostechnologie zu verbinden.

- Der Codec des empfangenden Geräts muss mit aptX HD kompatibel sein.

On	Wenn diese Funktion verwendet wird
Off	Wenn diese Funktion nicht verwendet wird

□ Low Latency Mode (Standardwert : Off)

Wenn der Ton eines über BLUETOOTH verbundenen Geräts im Vergleich zum Videobild auf dem Fernseher z. B. beim Betrachten eines Spiels verzögert ausgegeben wird, können Sie die Audioverzögerung verringern.

On	Wenn diese Funktion verwendet wird
Off	Wenn diese Funktion nicht verwendet wird

□ Pairing Information (Standardwert : -)

Sie können die auf diesem Gerät gespeicherten Kopplungsinformationen initialisieren. Wenn es nicht mehr möglich ist, eine Verbindung mit einem gekoppelten Gerät herzustellen, versuchen Sie Folgendes. (→p141)

Wenn bei Anzeige von "Clear" ENTER gedrückt wird, werden die Kopplungsinformationen initialisiert, die in diesem Gerät gespeichert sind.

- Die Kopplungsinformationen auf dem BLUETOOTH-fähigen Gerät werden hiermit nicht initialisiert. Wenn das Gerät wieder mit dem Gerät gekoppelt wird, müssen die Kopplungsinformationen auf dem BLUETOOTH-fähigen Gerät zuvor gelöscht werden. Informationen zum Löschen der Kopplungsinformationen finden Sie in der Bedienungsanleitung des BLUETOOTH-fähigen Geräts.

□ Device (Standardwert : -)

Der Name des mit diesem Gerät verbundenen BLUETOOTH-fähigen Geräts wird angezeigt.

- Der Name wird nicht angezeigt, wenn "Status" auf "Ready" und "Pairing" steht.

□ Status (Standardwert : -)

Der Status des mit diesem Gerät verbundenen BLUETOOTH-fähigen Geräts wird angezeigt.

Ready	Nicht gekoppelt
Pairing	Gekoppelt
Connected	Erfolgreich angeschlossen
Connected (aptX)	Erfolgreich mit aptX-kompatiblen Gerät verbunden
Connected (aptX HD)	Erfolgreich mit aptX-HD-kompatiblen Gerät verbunden



Web-Einrichtung

Menübedienung

Sie können die Einstellungen für die Netzwerkfunktionen dieses Geräts über einen Internetbrowser per PC, Smartphone usw. vornehmen.

1. Drücken Sie  auf der Fernbedienung, um den Startbildschirm zu öffnen.
2. Wählen Sie "Network/Bluetooth" – "Network" mit den Cursortasten aus und notieren Sie sich die IP-Adresse, die unter "IP Address" angezeigt wird.
3. Starten Sie den Internetbrowser auf Ihrem PC oder Smartphone und geben Sie die IP-Adresse des Geräts in das URL-Feld ein.
4. Der Bildschirm zur Eingabe des Benutzernamens und des Passworts wird angezeigt. Geben Sie Folgendes ein und klicken Sie auf "OK" :
Benutzername : admin (fest)
Passwort : admin (Standardwert)
 - Sie können das Passwort nach dem Anmelden ändern.
 - Wenn Sie den Browser schließen, ist eine erneute Eingabe erforderlich.
 - Notieren Sie sich das Passwort, damit Sie es nicht vergessen. Wenn Sie es vergessen haben, setzen Sie das Gerät zurück (→ [p135](#)) und melden Sie sich dann erneut mit den Starteinstellungen an (admin).
5. Informationen zum Gerät (Web Setup-Bildschirm) werden im Internetbrowser angezeigt.

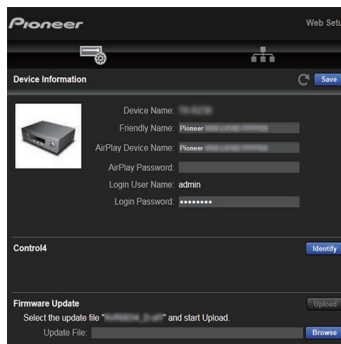

6. Nach dem Ändern der Einstellungen wählen Sie "Save" aus, um die Einstellungen zu speichern.

Device Information

Sie können den Friendly Name oder AirPlay Device Name ändern, ein AirPlay Password festlegen usw.

Control4 : Registrieren Sie dieses Gerät, wenn Sie ein Control4-System verwenden.

Firmware Update : Wählen Sie die Firmware-Datei aus, die Sie auf Ihren PC heruntergeladen haben, damit Sie dieses Gerät aktualisieren können.

Network Setting

Status : Lassen Sie Netzwerkinformationen wie MAC- und IP-Adresse dieses Geräts anzeigen.

Network Connection : Sie können eine Netzwerkverbindungsmethode wählen. Wenn Sie "Wireless" auswählen, wählen Sie aus "Wi-Fi Setup" einen Zugangspunkt aus, mit dem eine Verbindung hergestellt werden soll.

DHCP : Sie können die DHCP-Einstellungen ändern. Wenn Sie "Off" auswählen, stellen Sie "IP Address", "Subnet Mask", "Gateway" und "DNS Server" manuell ein.

Proxy : Lassen Sie die URL des Proxyservers anzeigen bzw. legen Sie sie fest.



Initial Setup mit dem automatischen Startup-Assistenten

Bedienungen

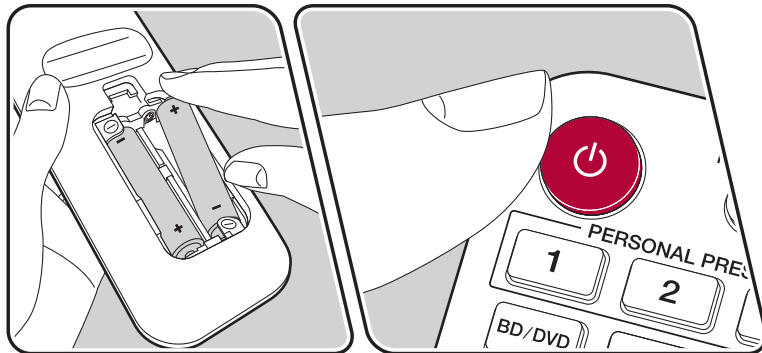
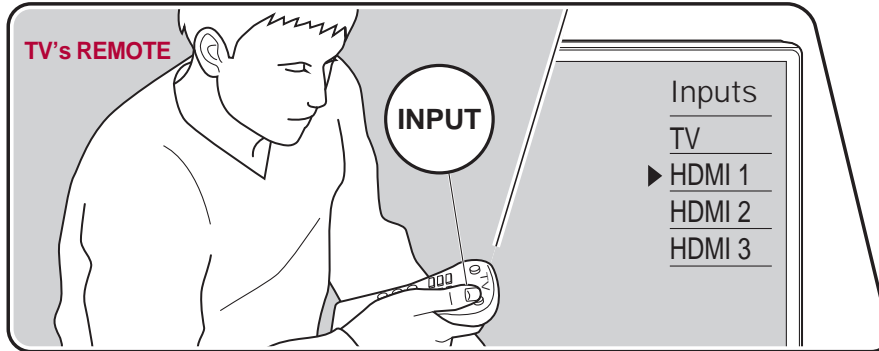

Wenn Sie dieses Gerät nach dem Kauf erstmalig einschalten, wird auf dem Fernseher automatisch Initial Setup angezeigt. Folgen Sie den einfachen Anweisungen auf dem Bildschirm und nehmen Sie die erforderlichen ersten Einstellungen vor.

1. Schalten Sie den Eingang des Fernsehers auf denjenigen um, an dem das Gerät angeschlossen ist.
2. Setzen Sie Batterien in die Fernbedienung dieses Geräts ein.
3. Drücken Sie **⏻** auf der Fernbedienung, um das Gerät einzuschalten.
4. Wenn der Sprachenauswahl-Bildschirm auf dem Fernsehgerät erscheint, wählen Sie die Sprache mit den Cursortasten **▲** / **▼** aus und drücken Sie **ENTER**.
5. Um Netzwerkverbindungseinstellungen vorzunehmen, wählen Sie "Yes" und drücken dann **ENTER**.

- Wählen Sie den Menüpunkt / mit den Cursortasten der Fernbedienung aus und bestätigen Sie Ihre Auswahl mit **ENTER**. Drücken Sie **⏪**, um zum vorigen Bildschirm zurückzukehren.
- Wenn Sie das Initial Setup auf halbem Wege beendet haben, schalten Sie dieses Gerät in den Standby-Modus. Dann kann beim Wiedereinschalten des Stroms das Initial Setup erneut angezeigt werden.

Wenn Sie die Ersteinrichtung nicht vollständig durchführen oder auf dem Bildschirm nach dem Einstellen von Network Connection "Never Show Again" auswählen, wird der Assistentenbildschirm bei jedem Einschalten angezeigt.

- Zur erneuten Durchführung des Initial Setup nach Abschluss der Einstellung drücken Sie **🏠** und wählen "System Setup" - "Miscellaneous" - "Initial Setup" aus, dann drücken Sie **ENTER**.

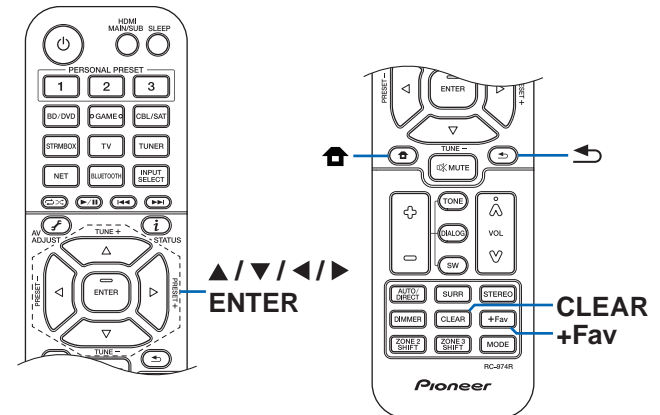

■ Network Connection

- Bei der Einrichtung des Netzwerks werden Sie aufgefordert, das Privacy Statement zu akzeptieren. Wenn Sie zustimmen, wählen Sie "Accept", und drücken Sie ENTER.
- Wählen Sie den Netzwerkverbindungstyp aus. Um die integrierte Chromecast-Funktion für die Verbindung zu verwenden, wählen Sie "Yes" und drücken Sie ENTER. Zur Verwendung der integrierten Chromecast-Funktion ist die Google Home-App erforderlich. Laden Sie die Google Home-App aus Google Play oder dem App Store auf Ihr Smartphone oder Tablet herunter.
 - Die Google Home-App kann auf folgenden Betriebssystemen verwendet werden. (Stand : April 2020)
 Android™ : Android 4.4 oder höher.
 iOS : iOS 10.0 oder höher. Kompatibel mit iPhone®, iPad® und iPod touch®.

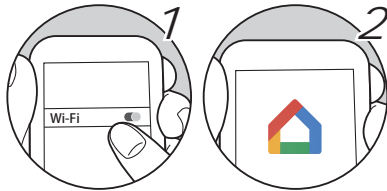

Wenn Sie "No" auswählen, können Sie eine Verbindung über kabelgebundenes LAN oder Wi-Fi herstellen.

"Wired" : Verwenden Sie ein kabelgebundenes LAN zur Verbindung mit einem Netzwerk.

"Wireless" : Wi-Fi-Verbindung mit einem Zugangspunkt wie einem WLAN-Router.

- Es gibt zwei Methoden für die Wi-Fi-Verbindung.
 - "Scan Networks"** : Suchen Sie mit diesem Gerät nach einem Zugangspunkt. Bringen Sie zuvor die SSID des Zugangspunkts in Erfahrung.
 - "Use iOS Device (iOS7 or later)"** : Teilen Sie die Wi-Fi-Einstellungen Ihres iOS-Geräts mit diesem Gerät.
- Wenn Sie "Scan Networks" auswählen, gibt es zwei weitere mögliche Verbindungsmethoden. Überprüfen Sie Folgendes.
 - "Enter Password"** : Geben Sie das Passwort bzw. den Schlüssel für den Zugangspunkt ein, mit dem eine Verbindung hergestellt werden soll.
 - "Push Button"** : Wenn der Zugangspunkt über eine Taste zum automatischen Verbinden verfügt, können Sie die Verbindung ohne Passwordeingabe herstellen.

- Wird die SSID des Zugangspunkts nicht angezeigt, wählen Sie "Other..." mit dem ►-Cursor auf dem SSID-Listenscreen aus, drücken ENTER und folgen den Anweisungen auf dem Bildschirm.

Tastatureingabe

Zum Wechseln zwischen Groß- und Kleinschreibung wählen Sie "A/a" auf dem Bildschirm aus und drücken ENTER auf der Fernbedienung.

Um auszuwählen, ob das Passwort mit "*" maskiert oder im Klartext angezeigt werden soll, drücken Sie auf der Fernbedienung +Fav. Durch Drücken der CLEAR-Taste auf der Fernbedienung werden alle eingegebenen Zeichen gelöscht.

■ 1. Speaker Setup

- Wählen Sie die Konfiguration der angeschlossenen Lautsprecher aus und drücken Sie ENTER.

Beachten Sie, dass sich das Bild auf dem Bildschirm jedes Mal ändert, wenn Sie die Anzahl der Kanäle in "Speaker Channels" auswählen.

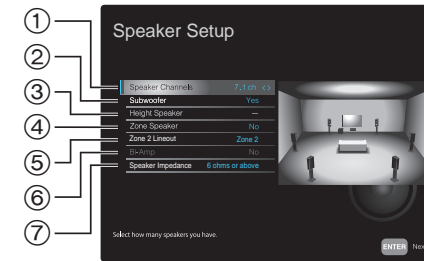

- Wählen Sie die Einstellung entsprechend der Anzahl der angeschlossenen Lautsprecherkanäle.
 - Stellen Sie ein, ob ein Subwoofer angeschlossen ist oder nicht.
 - Stellen Sie den Lautsprechertyp ein, wenn Höhenlautsprecher mit den HEIGHT-Anschlüssen verbunden sind.
 - Stellen Sie die Lautsprecherverbindung für die Lautsprecheranschlüsse von Zone 2 ein.
 - Stellen Sie ein Ausgabeziel für die Audioausgabe über die Buchse ZONE 2 LINE OUT/ZONE B LINE OUT ein.
 - Legen Sie die Einstellung für einen Bi-Amp-Anschluss der Frontlautsprecher fest.
 - Stellen Sie die Impedanz der angeschlossenen Lautsprecher ein.
2. Die in Schritt 1 gewählte Lautsprecherkombination wird angezeigt. "Yes" wird



für die gewählten Lautsprecher angezeigt. Wenn die Einstellung richtig ist, drücken Sie ENTER.

3. Wählen Sie "Next" und drücken Sie ENTER. Dann wird ein Testton von jedem Lautsprecher ausgegeben, um die Verbindung zu bestätigen. Die Auswahl jedes Lautsprechers mit den Cursortasten ▲ / ▼ gibt den Testton aus. Drücken Sie ENTER nach der Bestätigung.
4. Wenn kein Problem mit der Lautsprecherverbindung vorliegt, wählen Sie "Next" und drücken Sie ENTER. Zum Zurückkehren zu "Speaker Setup" wählen Sie "Back to Speaker Setup" aus und drücken Sie ENTER.

■ 2. Multi Zone Sound Check

Geben Sie Testtöne für ZONE 2 aus, um Audio in einem separaten Raum (ZONE 2) zusätzlich zum Hauptraum zu genießen.

■ 3. ARC Setup

Wenn Sie einen Fernseher mit ARC-Unterstützung angeschlossen haben, wählen Sie "Yes" und drücken Sie ENTER.

■ 4. Full Auto MCACC

Platzieren Sie das mitgelieferte Messmikrofon zur Lautsprechereinrichtung in Hörposition und messen Sie die von den Lautsprechern ausgegebenen Testtöne. Die optimalen Lautstärkepegel, Crossoverfrequenzen und Abstände zur Hörposition werden von diesem Gerät automatisch für jeden Lautsprecher ermittelt. Außerdem werden die Equalizer für jeden Lautsprecher automatisch angepasst, und es wird eine Korrektur der Verzerrung durch die akustische Beschaffenheit des Raums vorgenommen.

- Es dauert zwischen 3 und 12 Minuten, bis die Kalibrierung abgeschlossen ist. Berücksichtigen Sie, dass die Testtöne von den Lautsprechern beim Messvorgang bei hohem Lautstärkepegel erfolgen. Achten Sie außerdem darauf, dass es im Raum während der Messung so leise wie möglich ist.
- Wenn Sie einen Subwoofer anschließen, überprüfen Sie den Einschaltstatus und die Lautstärke des Subwoofers. Legen Sie den Lautstärkepegel des Subwoofers auf über die Hälfte fest.
- Wenn die Stromzufuhr plötzlich unterbrochen wird, sind die Lautsprecherkabel mit der Geräterückseite oder anderen Kabeln in Kontakt gekommen, und die Schutzschaltung wurde ausgelöst. Verdrehen Sie die Litzen sicher und vergewissern Sie sich, dass sie nach dem Anschließen nicht aus den Lautsprecherklemmen herausragen.

1. Platzieren Sie das mitgelieferte Messmikrofon zur Lautsprechereinrichtung in Hörposition und verbinden Sie es mit der SETUP MIC-Buchse am Hauptgerät.

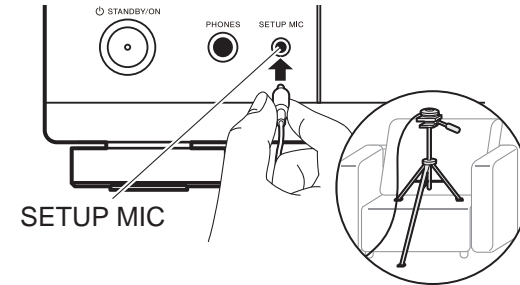

Wenn Sie das Messmikrofon zur Lautsprechereinrichtung auf einem Stativ platzieren, gehen Sie entsprechend der Abbildung vor.

2. Bestätigen Sie, dass ein Testton vom Subwoofer ausgegeben wird und drücken Sie ENTER.
3. Drücken Sie ENTER, um Testtöne von jedem Lautsprecher auszugeben, und die angeschlossenen Lautsprecher und das Geräusch in der Umgebung werden automatisch gemessen.
4. Die Messergebnisse in Schritt 3 werden angezeigt. Wenn kein Problem in dem Erkennungsergebnis des Lautsprechers vorliegt, wählen Sie "Next" und drücken Sie ENTER zur erneuten Ausgabe des Testtons, um automatisch die Einstellungen wie Lautstärkepegel, Crossoverfrequenz usw. optimal anzupassen. (Der Testton wird automatisch ausgegeben, wenn 10 Sekunden ohne Bedienung verstrichen sind.)
5. Wenn die Messung abgeschlossen ist, werden die Messergebnisse angezeigt. Sie können jede Einstellung mit den Cursortasten überprüfen ◀ / ▶. Wählen Sie "Save" aus und drücken Sie ENTER, um die Einstellungen zu speichern.
6. Trennen Sie das Messmikrofon zur Lautsprechereinrichtung ab.



Pioneer Remote App



Pioneer Remote App (verfügbar für iOS- und Android™-Mobiltelefone) ist eine kostenlose App, die es Ihnen ermöglicht, Ihr Mobiltelefon als Fernbedienung zu verwenden. Neben grundlegenden Funktionen wie dem Umschalten des Eingangs und dem Einstellen der Lautstärke können Sie auch einen Radiosender oder einen Netzwerkdienst (Internetradio oder Wiedergabe einer Musikdatei) auswählen, ohne auf den Fernseher schauen zu müssen.

- Zur Verwendung von Pioneer Remote App muss dieses Gerät mit dem gleichen Netzwerk wie das Mobilgerät verbunden sein.

Hauptfunktionen

- Ein- und Ausschalten des Geräts, Umschalten des Eingangs, Einstellen der Lautstärke und andere grundlegende Fernbedienungsfunktionen.
- Bei Verwendung von Multizon (→[p81](#)) können Sie mit der App nicht nur den Hauptraum (wo sich dieses Gerät befindet), sondern auch den separaten Raum (ZONE 2) steuern.
- Wiedergabe von Internetradio-Diensten (TuneIn Radio usw.) und Auswählen von Sendern. Steuerung mit einem handlichen Gerät, ohne auf den Fernseher schauen zu müssen.
- Wiedergabe der auf dem Mobilgerät gespeicherten Musikdateien über WLAN.
- Wiedergabe von Amazon Music (nur kompatible Modelle) (→[p75](#))

Initial Setup

1. Sie können die Pioneer Remote App im App Store oder im Google Play™ Store herunterladen.
2. Verbinden Sie das Mobilgerät mit dem gleichen Netzwerk wie dieses Gerät.
3. Starten Sie die Pioneer Remote App. Dieses Gerät wird beim Start der App automatisch angezeigt, tippen Sie also auf das angezeigte Gerät, um es auszuwählen.

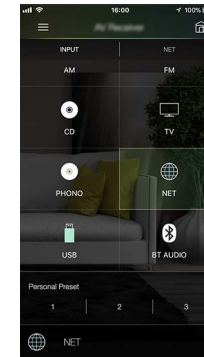

Fehlerbehebung

Bevor Sie den Vorgang starten

Probleme können möglicherweise durch einfaches Aus- und wieder Einschalten oder Abtrennen und erneutes Anschließen des Netzkabels gelöst werden, was einfacher ist als die Verbindung, die Einstellung und das Betriebsverfahren zu überprüfen. Versuchen Sie die einfachen Maßnahmen jeweils am Gerät und der daran angeschlossenen Komponente. Falls das Problem darin besteht, dass das Video- oder Audiosignal nicht ausgegeben wird, oder der HDMI Betrieb nicht funktioniert, kann ein Neuanschluss des HDMI Kabels das Problem möglicherweise beheben. Achten Sie beim erneuten Anschluss darauf, das HDMI-Kabel nicht aufzuwickeln, da es in diesem Zustand möglicherweise nicht richtig passt. Schalten Sie nach der erneuten Verbindung das Gerät und die angeschlossenen Geräte aus und wieder ein.

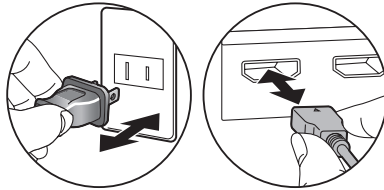

- Der AV-Receiver enthält einen microPC für die Signalverarbeitung und Steuerfunktionen. In sehr seltenen Fällen können starke Störungen, die von einer externen Quelle stammen, oder statische Elektrizität das Gerät blockieren. Im unwahrscheinlichen Fall, dass dies geschieht, ziehen Sie das Netzkabel aus der Steckdose, warten Sie mindestens 5 Sekunden und stecken Sie es dann wieder ein.
- Unser Unternehmen haftet nicht für Schäden (z. B. für CD-Leihgebühren) durch erfolglose Aufzeichnungen aufgrund von Fehlfunktionen des Gerätes. Vergewissern Sie sich, bevor Sie wichtige Daten aufnehmen, dass das Material korrekt aufgenommen wird.

Erratische Gerätefunktionsweise 135

Starten Sie das Gerät neu 135

Zurücksetzen des Geräts (die werkseitigen Standardeinstellungen werden wiederhergestellt) 135

Fehlerbehebung 136

■ Stromversorgung	136
■ Audio	136
■ Wiedergabemodi	138
■ Video	139
■ Gekoppelter Betrieb	140
■ Tuner	140
■ BLUETOOTH-Funktion	141
■ Netzwerkfunktion	142
■ USB-Speichergerät	143
■ WLAN	143
■ ZONE B-Funktion	144
■ Multizonenfunktion	144
■ Fernbedienung	144
■ Display	144
■ Andere	145



Erratische Gerätefunktionsweise

☐ Starten Sie das Gerät neu

Neustart des Gerätes könnte das Problem lösen. Schalten Sie das Hauptgerät in den Standby-Modus, warten Sie mindestens 5 Sekunden, halten Sie dann die **STANDBY/ON**-Taste am Hauptgerät mindestens 5 Sekunden lang gedrückt und starten Sie anschließend das Gerät neu. (Die Einstellungen des Geräts werden beibehalten.) Wenn das Problem nach dem Neustart weiter besteht, trennen Sie die Netzkabel oder das HDMI-Kabel dieses Geräts und der angeschlossenen Geräte ab und schließen sie dann wieder an.

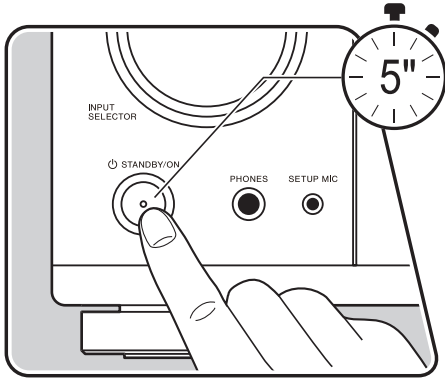

☐ Zurücksetzen des Geräts (die werkseitigen Standardeinstellungen werden wiederhergestellt)

Wenn der Neustart des Geräts das Problem nicht löst, setzen Sie das Gerät zurück und stellen Sie alle Einstellungen auf die zum Zeitpunkt des Kaufs vorhandenen werkseitigen Einstellungen zurück. Dies könnte das Problem lösen. Wenn das Gerät zurückgesetzt wird, werden die Einstellungen auf die Standardwerte zurückgesetzt. Stellen Sie sicher, dass Sie Ihre selber vorgenommenen Einstellungen notieren, bevor Sie die folgenden Vorgänge ausführen. Beachten Sie, dass das Gerät während der Ersteinrichtung nicht zurückgesetzt werden kann. Bevor Sie die folgenden Schritte ausführen, drücken Sie **↵**, um die Ersteinrichtung zu beenden.

1. Halten Sie bei eingeschaltetem Gerät auf dem Eingangsselektor des Hauptgeräts **ZONE 2-CONTROL** gedrückt und drücken Sie die **STANDBY/ON**-Taste.
2. "Clear" wird auf dem Display angezeigt, und das Gerät schaltet auf den Standby-Modus. Trennen Sie das Netzkabel nicht ab, solange auf dem Display "Clear" angezeigt wird.

Zum Zurücksetzen der Fernbedienung halten Sie **MODE** gedrückt, und drücken Sie die **CLEAR**-Taste mindestens 3 Sekunden lang.

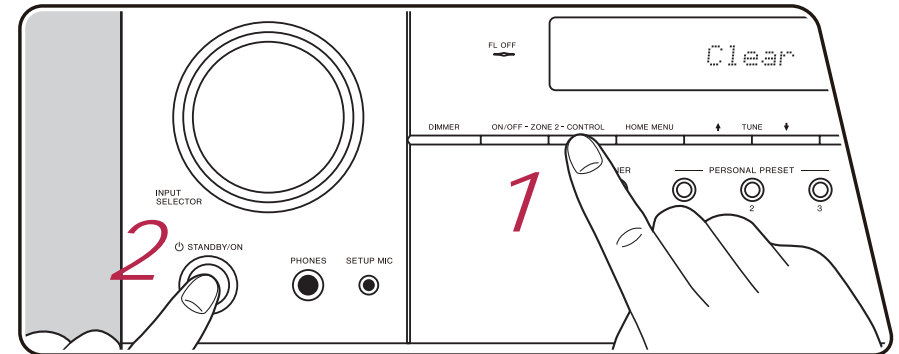

Fehlerbehebung

■ Stromversorgung

❑ Beim Einschalten erscheint "AMP Diag Mode" auf dem Display des Hauptgeräts

- Die Schutzschalter-Funktion wurde möglicherweise aktiviert. Wenn das Gerät plötzlich in den Standby-Modus wechselt und "AMP Diag Mode" auf dem Display des Hauptgeräts angezeigt wird, wenn das Gerät wieder eingeschaltet wird, wird mit dieser Funktion diagnostiziert, ob das Hauptgerät fehlerhaft arbeitet oder ein Anomalie in der Lautsprecherkabel-Verbindung vorliegt. Wenn die Diagnose abgeschlossen ist, werden die folgenden Meldungen angezeigt.



CH SP WIRE	Wenn das Gerät zum normalen ON-Zustand zurückkehrt, nachdem "CH SP WIRE" im Display erscheint, kann ein Kurzschluss im Lautsprecherkabel vorliegen. Nachdem das Gerät auf Standby-Modus gestellt ist, schließen Sie das Lautsprecherkabel erneut an. Verdrillen Sie die freiliegenden Drähte an der Spitze der angeschlossenen Lautsprecherkabel so, dass die Drähte nicht aus der Lautsprecherklemme herausragen.
NG: *****	Wenn der Vorgang abgebrochen wurde und "NG" im Display angezeigt wird, stellen Sie das Gerät sofort in den Standby-Modus und ziehen Sie den Netzstecker aus der Steckdose. Es liegt möglicherweise eine Fehlfunktion im Gerät vor. Wenden Sie sich an einen Fachhändler.

❑ Das Gerät wird unerwartet ausgeschaltet

- Das Gerät wechselt automatisch in den Standby-Modus, wenn die Einstellung "System Setup" - "Hardware" - "Power Management" - "Auto Standby" im Home-Bildschirm aktiv ist. (→[p113](#))
- Die Schutzfunktion kann möglicherweise aufgrund eines anomalen Temperaturanstiegs des Geräts aktiviert worden sein. In einem solchen Fall wird die Stromversorgung wiederholt ausgeschaltet, auch wenn das Gerät erneut eingeschaltet wird. Sorgen Sie für ausreichende Luftzirkulation um das Gerät herum und warten Sie eine Weile, bis sich das Gerät abkühlt. Dann schalten Sie die Stromversorgung wieder ein.

WARNUNG : Falls Sie Rauch oder ungewöhnliche Gerüche/Geräusche am Gerät bemerken, entfernen Sie sofort das Netzkabel aus der Steckdose und wenden sich an den Händler oder den Kundendienst unseres Unternehmens.

■ Audio

- Stellen Sie sicher, ob das Messmikrofon zur Lautsprechereinrichtung nicht mehr angeschlossen ist.
- Vergewissern Sie sich, dass die Verbindung zwischen der Ausgangsbuchse des angeschlossenen Geräts und der Eingangsbuchse dieses Geräts korrekt ist.
- Stellen Sie sicher, dass keines der Anschlusskabel geknickt, verdreht oder beschädigt ist.
- Wenn "MUTING" auf dem Display angezeigt wird und  blinkt, drücken Sie  auf der Fernbedienung, um die Stummschaltung zu beenden.
- Wenn Kopfhörer an die PHONES-Buchsen angeschlossen sind, wird kein Ton über die Lautsprecher ausgegeben.
- Wenn "System Setup" - "Source" - "Audio Select" - "Fixed PCM" im Home-Menü den Wert "On" aufweist, wird kein Sound wiedergegeben, wenn andere Signale als PCM eingehen. Ändern Sie den Wert der Einstellung in "Off".

Überprüfen Sie Folgendes, wenn das Problem durch die obigen Schritte nicht behoben wurde.



❑ Kein Ton vom Fernseher

- Stellen Sie den Eingangsselektor an diesem Gerät auf die Position des Anschlusses ein, an den der Fernseher angeschlossen ist.
- Wenn der Fernseher die ARC-Funktion nicht unterstützt, verwenden Sie zusätzlich zur Verbindung über HDMI ein digitales optisches Kabel, um den Fernseher mit diesem Gerät zu verbinden.

(→[p45](#))

❑ Vom angeschlossenen Player werden keine Audiosignale wiedergegeben

- Stellen Sie den Eingangsselektor dieses Geräts auf die Position der Buchse ein, an der der Player angeschlossen ist.
- Überprüfen Sie die Einstellung der digitalen Audioausgabe auf dem angeschlossenen Gerät. Bei einigen Spielekonsolen, wie zum Beispiel solche, die DVD unterstützen, ist die Standardeinstellung ausgeschaltet.
- Bei manchen DVDs müssen Sie ein Audioausgabeformat aus einem Menü auswählen.

❑ Von einem Lautsprecher werden keine Audiosignale wiedergegeben

- Stellen Sie sicher, dass die Polarität der Lautsprecherkabel (+/-) korrekt ist, und dass sich keine blanken Drähte in Kontakt mit den Metallteilen der Lautsprecherklemmen befinden.
- Stellen Sie sicher, dass die Lautsprecherkabel nicht kurzgeschlossen sind.
- Überprüfen Sie unter "Schließen Sie die Lautsprecherkabel an" (→[p31](#)), ob die Lautsprecher korrekt angeschlossen wurden. Einstellungen für die Lautsprecheranschlussumgebung müssen beim Initial Setup unter "Speaker Setup" vorgenommen werden. Überprüfen Sie "Initial Setup mit dem automatischen Startup-Assistenten" (→[p130](#)).
- Je nach Eingangssignal und Wiedergabemodus wird möglicherweise zu wenig Ton ausgegeben. Wählen Sie einen anderen Wiedergabemodus aus, um die Audiowiedergabe zu überprüfen.
- Wenn Surround-Back-Lautsprecher installiert sind, sollten Sie auch Surround-Lautsprecher installieren.
- Es ist maximal eine 5.1 ch-Wiedergabe möglich, wenn eine Bi-Amping-Verbindung verwendet wird. Achten Sie darauf, die Leitungsbrücke an den Lautsprechern zu entfernen, wenn Sie eine Bi-Amping-Verbindung verwenden.

(→[p31](#))

❑ Der Subwoofer erzeugt keinen Ton

Wenn die Einstellung der Frontlautsprecher "Large" lautet, werden bei 2 ch-Audioeingabe von Fernseher oder Musik die unteren Frequenzbereiche über die Frontlautsprecher anstatt über den Subwoofer ausgegeben. Um den Ton vom Subwoofer auszugeben, nehmen Sie eine der folgenden Einstellungen vor.

1. Ändern Sie die Einstellung der Frontlautsprecher in "Small".
Die unteren Frequenzbereiche werden nun über den Subwoofer anstatt über die Frontlautsprecher ausgegeben. Wenn Sie über Frontlautsprecher mit hoher Qualität in den unteren Frequenzbereichen verfügen, wird empfohlen, diese Einstellung nicht zu ändern.
 2. Ändern Sie den Wert von "Double Bass" in "On".
Die unteren Frequenzbereiche der Frontlautsprecher werden nun sowohl über den Subwoofer als auch über die Frontlautsprecher ausgegeben. Dies kann zur Folge haben, dass die unteren Frequenzbereiche zu stark betont werden. Sie können in diesem Fall entweder keine Änderung vornehmen oder Option 1 auswählen.
- Details zur Einstellung finden Sie unter "System Setup" - "Speaker" - "Crossover".
 - Wenn die Eingangssignale keine Subwoofer-Audioelemente (LFE) enthalten, erzeugt der Subwoofer möglicherweise keinen Ton.

(→[p105](#))



❑ Geräusche sind zu hören

- Das Zusammenbinden von mehrpoligen Audiokabeln, Netzkabeln, Lautsprecherkabeln usw. mit Kabelbindern kann die akustische Leistung verringern. Bündeln Sie Kabel nicht.
- Ein Audiokabel nimmt möglicherweise eine Störung auf. Versuchen Sie, Ihre Kabel neu zu positionieren.

❑ Der Anfang eines Audiosignals, das an ein HDMI IN angeschlossen ist, kann nicht gehört werden

- Da es länger dauert, das Format eines HDMI-Signales zu identifizieren, als bei anderen digitalen Audiosignalen, startet die Audioausgabe möglicherweise nicht unmittelbar.

❑ Die Lautstärke wird plötzlich geringer

- Wenn das Gerät über längere Zeit verwendet wird, während die Temperatur im Gerät einen bestimmten Schwellenwert überschreitet, kann die Lautstärke automatisch verringert werden, um die Schaltkreise zu schützen.

■ Wiedergabemodi

- Zur digitalen Surround-Wiedergabe in Formaten wie Dolby Digital ist eine Audiosignalverbindung mit einem HDMI-Kabel, digitalen Koaxial- oder digitalen optischen Kabel erforderlich. Der Audioausgang am angeschlossenen Blu-ray-Disc-Player usw. muss außerdem auf Bitstream-Ausgabe eingestellt sein.
- Drücken Sie mehrfach **i** auf der Fernbedienung, um das Display des Hauptgeräts zum Überprüfen des Eingangsformats umzuschalten.

Überprüfen Sie Folgendes, wenn das Problem durch die obigen Schritte nicht behoben wurde.

❑ Kann den gewünschten Wiedergabemodus nicht auswählen

- Je nach Verbindungsstatus der Lautsprecher können einige Wiedergabemodi nicht ausgewählt werden. Überprüfen Sie "Lautsprecherkonfigurationen und auswählbare Wiedergabemodi" (→ [p146](#)) oder "Eingabeformate und auswählbare Wiedergabemodi" (→ [p149](#)).

❑ Bei den Formaten Dolby TrueHD, Dolby Atmos oder DTS-HD Master Audio wird kein Ton wiedergegeben

- Wenn Formate wie Dolby TrueHD, Dolby Atmos oder DTS-HD Master Audio nicht gemäß dem Quellenformat wiedergegeben werden, wählen Sie in den Einstellungen des Blu-ray-Disc-Players usw. für "BD video supplementary sound" (oder "re-encode", "secondary sound", "video additional audio" usw.) die Einstellung "Off" aus. Wenn Sie die Einstellung zum Bestätigen geändert haben, ändern Sie den Wiedergabemodus für jede Quelle und bestätigen Sie.

❑ Über Dolby-Signale

- Wenn die Lautsprecherkonfiguration Surround-Back-Lautsprecher beinhaltet, kann bei der Wiedergabe von Software, die im 5.1-Kanal-Dolby-Audioformat aufgenommen wurde, Surround-Kanal-Audio über die Surround-Back-Lautsprecher ausgegeben werden.
- Einige Dolby-Atmos-Audioformate, die in Spielen usw. verwendet werden, werden möglicherweise als "Multichannel PCM" erkannt. Überprüfen Sie in solchen Fällen die Verfügbarkeit eines Firmware-Updates für die Spielkonsole.



❑ Über DTS-Signale

- Bei Medien, die plötzlich von DTS zu PCM wechseln, wird die PCM-Wiedergabe möglicherweise nicht sofort gestartet. In diesem Fall sollten Sie Ihren Player etwa 3 Sekunden lang oder mehr stoppen. Dann setzen Sie die Wiedergabe fort. Die Wiedergabe funktioniert jetzt normal.
- Bei einigen CD- oder LD-Playern kann das DTS-Material nicht richtig wiedergegeben werden, obwohl der Player digital mit dem Gerät verbunden ist. Dies ist üblicherweise darauf zurückzuführen, dass der DTS-Bitstream verarbeitet wurde (z. B. Änderungen an Ausgangslevel, Abtastrate oder Frequenzgang) und nicht als echtes DTS-Signal erkannt wird, wodurch Störgeräusche auftreten.
- Bei Wiedergabe einer DTS-kompatiblen Disc und Verwenden von Pause, schnellem Vorlauf oder Rücklauf auf Ihrem Player kann es möglicherweise zu kurzen Störgeräuschen kommen. Hierbei handelt es sich nicht um eine Fehlfunktion.

■ Video



- Vergewissern Sie sich, dass die Verbindung zwischen der Ausgangsbuchse des angeschlossenen Geräts und der Eingangsbuchse dieses Geräts korrekt ist.
- Stellen Sie sicher, dass keines der Anschlusskabel geknickt, verdreht oder beschädigt ist.
- Wenn das Fernsehbild verschwommen oder unscharf ist, sind Interferenzen durch Netzkabel oder Verbindungskabel möglich. Erhöhen Sie in diesem Fall den Abstand zwischen dem Fernsehantennenkabel und anderen Kabeln des Geräts.
- Überprüfen Sie den Bildschirmeingang an einem Monitor, z. B. am Fernseher.

Überprüfen Sie Folgendes, wenn das Problem durch die obigen Schritte nicht behoben wurde.

❑ Kein Bild erscheint

- Stellen Sie den Eingangsselektor dieses Geräts auf die Position der Buchse ein, an der der Player angeschlossen ist.

❑ Kein Bild von einem Gerät, das an der HDMI IN-Buchse angeschlossen ist

- Um das Videosignal des angeschlossenen Players über den Fernseher wiederzugeben, während das Gerät sich im Standby-Modus befindet, müssen Sie auf dem Home-Bildschirm "System Setup" – "Hardware" – "HDMI" – "HDMI Standby Through" aktivieren. Einzelheiten zur Funktion HDMI Standby Through finden Sie unter "System Setup" - "Hardware" - "HDMI".
- Zur Ausgabe von Video zu einem Fernsehgerät, das an die HDMI OUT SUB-Buchse angeschlossen ist, drücken Sie die -Taste auf der Fernbedienung, um die Anzeige "AV Adjust" aufzurufen und wählen Sie "HDMI" - "HDMI Out", oder drücken Sie die HDMI MAIN/SUB-Taste an der Fernbedienung. Wählen Sie dann die HDMI OUT-Buchse zur Ausgabe aus.
- Überprüfen Sie, ob in der Anzeige des Hauptgeräts "Resolution Error" angezeigt wird, wenn die Videoeingabe über die HDMI IN-Buchse nicht angezeigt wird. In diesem Fall unterstützt das Fernsehgerät die Auflösung des Videoeingangs des Players nicht. Ändern Sie die Einstellung des Players.
- Normaler Betrieb mit einem HDMI-DVI-Adapter wird nicht garantiert. Außerdem werden von einem PC ausgegebene Videosignale nicht unterstützt.
- Versuchen Sie, die Deep Color-Funktion abzuschalten. Drücken Sie zum Ausschalten der Deep Color-Funktion gleichzeitig PERSONAL PRESET 2 und  STANDBY/ON am Hauptgerät.
Bei gedrückter PERSONAL PRESET 2 drücken Sie  STANDBY/ON so oft, bis "Deep Color:Off" in der Anzeige erscheint. Wiederholen Sie zur Reaktivierung der Deep Color-Funktion den oben beschriebenen Vorgang, bis "Deep Color:On" im Display erscheint.

(→p112)



❑ Das Bild flackert

- Möglicherweise ist die Auflösung des Players nicht mit der Auflösung des Fernsehers kompatibel. Wenn Sie den Player über ein HDMI-Kabel an dieses Gerät angeschlossen haben, ändern Sie die Ausgangsauflösung am Player. Möglicherweise lässt sich auch durch Wechseln des Bildschirmmodus am Fernseher eine Verbesserung erzielen.

❑ Video und Audio werden nicht synchron wiedergegeben

- Abhängig von den Einstellung an Ihrem Fernseher und der Anschlussumgebung kann das Video gegenüber dem Audio verzögert sein. Drücken Sie zum Anpassen  auf der Fernbedienung und nehmen Sie die Anpassung in "AV Adjust" unter "HDMI" – "Sound Delay" vor.

(→p67)

■ Gekoppelter Betrieb

❑ Es ist kein HDMI-gekoppelter Betrieb mit CEC-kompatiblen Geräten wie Fernsehern möglich

- Im Startbildschirm des Geräts legen Sie für "System Setup" – "Hardware" – "HDMI" – "HDMI CEC" den Wert "On" fest.
- Es ist ebenfalls erforderlich, die HDMI-Koppelung auf dem CEC-kompatiblen Gerät einzustellen. Siehe Bedienungsanleitung.
- Wenn Sie einen Player oder Rekorder der Marke Sharp an die Buchsen HDMI IN anschließen, wählen Sie für "System Setup" – "Hardware" – "HDMI" – "HDMI Standby Through" den Wert "Auto" aus.

(→p112)

■ Tuner

❑ Der Radioempfang ist schlecht oder weist Störgeräusche auf

- Den Anschluss der Antenne erneut überprüfen.
- Entfernen Sie die Antenne weiter von Lautsprecherkabeln und Netzkabel weg.
- Stellen Sie das Gerät nicht in der Nähe Ihres Fernsehers oder PCs auf.
- Vorbeifahrende Autos und Flugzeuge in der Nähe können Störungen verursachen.
- Betonwände schwächen die Radiosignale ab.
- Ändern Sie den Empfangsmodus auf Mono (→p60).
- Wenn Sie einen MW-Sender hören, kann die Benutzung der Fernbedienung u. U. Störgeräusche verursachen. (Modelle für Australien und Asien)
- Der FM-Empfang kann möglicherweise verbessert werden, indem der Fernsehantennenanschluss an der Wand verwendet wird.

(→p51)



■ BLUETOOTH-Funktion

- Entfernen Sie das Netzkabel dieses Geräts und schließen Sie es wieder an. Schalten Sie das BLUETOOTH-fähige Gerät aus und wieder ein. Auch ein Neustart des BLUETOOTH-fähigen Geräts kann hilfreich sein.
- Die BLUETOOTH-fähigen Geräte müssen das A2DP-Profil unterstützen.
- Da Interferenzen durch Funkwellen auftreten, kann dies Gerät nicht in der Nähe von Geräten wie Mikrowellenherden oder Funktelefonen, von denen Funkwellen im 2,4 GHz-Bereich ausgegeben werden, verwendet werden.
- Wenn sich Metallobjekte in der Nähe des Geräts befinden, kann möglicherweise keine BLUETOOTH-Verbindung hergestellt werden, da Metall die Funkverbindung beeinträchtigt.

Überprüfen Sie Folgendes, wenn das Problem durch die obigen Schritte nicht behoben wurde.

□ Ein mit BLUETOOTH-Drahtlostechnologie ausgestattetes Gerät (PC, Smartphone usw.) kann nicht mit diesem Gerät verbunden werden

- Vergewissern Sie sich, dass die BLUETOOTH-Funktion des BLUETOOTH-fähigen Geräts aktiviert ist. (→[p127](#))
- Initialisieren Sie die Kopplungsinformationen und führen Sie die Kopplung erneut durch.
Löschen Sie zuerst alle auf diesem Gerät gespeicherten Kopplungsinformationen. Wählen Sie auf dem Home-Bildschirm "Network/Bluetooth" - "Bluetooth" - "Bluetooth Receiver" - "Pairing Information" aus und drücken Sie dann ENTER, während "Clear" angezeigt wird.
Löschen Sie als Nächstes auf dem mit BLUETOOTH-Drahtlostechnologie ausgestatteten Gerät die Kopplungsinformationen für dieses Gerät. Informationen zum Löschen der Kopplungsinformationen finden Sie in der Bedienungsanleitung des BLUETOOTH-fähigen Geräts.
Führen Sie zum Schluss die Kopplung erneut aus. Anweisungen zum Koppeln finden Sie unter "Audiowiedergabe von Geräten mit BLUETOOTH-Drahtlostechnologie über dieses Gerät" (→[p56](#)).

□ Dieses Gerät lässt sich nicht mit einem Gerät verbinden, das mit BLUETOOTH-Drahtlostechnologie ausgestattet ist (drahtlose Kopfhörer usw.)

- Vergewissern Sie sich, dass die BLUETOOTH-Funktion des BLUETOOTH-fähigen Geräts aktiviert ist. (→[p128](#))
- Initialisieren Sie die Kopplungsinformationen und führen Sie die Kopplung erneut durch.
Löschen Sie zuerst alle auf diesem Gerät gespeicherten Kopplungsinformationen. Wählen Sie auf dem Home-Bildschirm "Network/Bluetooth" - "Bluetooth" - "Bluetooth Transmitter" - "Pairing Information" aus und drücken Sie dann ENTER, während "Clear" angezeigt wird.
Löschen Sie als Nächstes auf dem mit BLUETOOTH-Drahtlostechnologie ausgestatteten Gerät die Kopplungsinformationen für dieses Gerät. Informationen zum Löschen der Kopplungsinformationen finden Sie in der Bedienungsanleitung des BLUETOOTH-fähigen Geräts.
Führen Sie zum Schluss die Kopplung erneut aus. Anweisungen zum Koppeln finden Sie unter "Audioübertragung von diesem Gerät an Geräte mit BLUETOOTH-Drahtlostechnologie" (→[p57](#)).

□ Musik wird vom Gerät trotz erfolgreicher BLUETOOTH-Verbindung nicht wiedergegeben

- Wenn der Lautstärkepegel Ihres BLUETOOTH-fähigen Geräts auf einen niedrigen Wert eingestellt ist, erfolgt möglicherweise keine Audiowiedergabe. Erhöhen Sie die Lautstärke am BLUETOOTH-fähigen Gerät.
- Je nach BLUETOOTH-fähigem Gerät ist möglicherweise ein Senden/Empfangen-Wahlschalter vorhanden. Wählen Sie den Sendemodus.
- Je nach den Merkmalen oder Spezifikationen Ihres BLUETOOTH-fähigen Geräts erfolgt möglicherweise keine Musиковiedergabe über dieses Gerät.



❑ Ton ist unterbrochen

- Möglicherweise liegt ein Problem beim BLUETOOTH-fähigen Gerät vor. Informationen dazu finden Sie auf relevanten Webseite.

❑ Nach Anschluss eines BLUETOOTH-fähigen Geräts ist die Audioqualität schlecht

- Der BLUETOOTH-Empfang ist möglicherweise beeinträchtigt. Positionieren Sie das BLUETOOTH-fähige Gerät näher an diesem Gerät und entfernen Sie ggf. Hindernisse zwischen dem BLUETOOTH-fähigem Gerät und diesem Gerät.

■ Netzwerkfunktion

- Wenn Sie keinen Netzwerkdienst auswählen können, ist die Auswahl nach dem Starten der Netzwerkfunktion verfügbar. Es kann etwa eine Minute dauern, bis es hochgefahren ist.
- Wenn die NET-Anzeige blinkt, ist dieses Gerät nicht richtig mit dem Heimnetzwerk verbunden.
- Ziehen Sie die Netzstecker dieses Geräts und des Routers ab und stecken Sie sie wieder ein, oder starten Sie den Router neu.
- Wenn der gewünschte Router nicht in der Liste der Zugangspunkte aufgeführt ist, so ist möglicherweise die SSID verborgen, oder die ANY-Verbindung ist ausgeschaltet. Ändern Sie die Einstellung und versuchen Sie es erneut.

Überprüfen Sie Folgendes, wenn das Problem durch die obigen Schritte nicht behoben wurde.

❑ Kann nicht auf das Internetradio zugreifen

- Auf bestimmte Netzwerkdienste oder Inhalte, die durch das Gerät erhältlich sind, kann u. U. nicht zugegriffen werden, wenn der Serviceprovider seinen Service beendet.
- Prüfen Sie, ob Ihr Modem und Router ordnungsgemäß angeschlossen sind und dass beide eingeschaltet sind.
- Prüfen Sie, ob der LAN-Anschluss des Routers und dieses Gerät korrekt verbunden sind.
- Prüfen Sie, ob die Verbindung mit dem Internet mit anderen Geräten möglich ist. Falls die Verbindung nicht möglich ist, schalten Sie alle Geräte, die mit dem Netzwerk verbunden sind, aus, warten Sie eine Weile und schalten Sie die Geräte wieder an.
- Je nach ISP ist die Einstellung des Proxyservers erforderlich.
- Prüfen Sie, ob der Router und/oder Modem von Ihrem ISP unterstützt werden.

❑ Kann nicht auf den Netzwerkserver zugreifen

- Dieses Gerät muss mit dem gleichen Router verbunden sein wie der Netzwerkserver.
- Dieses Gerät ist kompatibel mit den Netzwerkservern von Windows Media® Player 12 sowie mit NAS-Geräten mit Heimnetzwerkfunktion.
- Windows Media® Player kann bestimmte Einstellungen erfordern. Siehe unter "Musikserver".
- Wird ein PC verwendet, können nur in der Bibliothek von Windows Media® Player gespeicherte Musikdateien wiedergegeben werden.

(→p89)

❑ Der Ton wird unterbrochen, wenn Musikdateien auf dem Netzwerkserver abgespielt werden

- Vergewissern Sie sich, dass der Netzwerkserver mit diesem Gerät kompatibel ist.
- Wenn der PC als Netzwerkserver fungiert, schließen Sie alle Anwendungen außer der Serversoftware (Windows Media® Player 12 usw.).
- Wenn der PC große Dateien herunterlädt oder kopiert, kann der Wiedergabe u. U. unterbrochen werden.



■ USB-Speichergerät

□ Das USB-Speichergerät wird nicht angezeigt

- Überprüfen Sie, ob das USB-Speichergerät bzw. das USB-Kabel sicher mit dem USB-Port des Geräts verbunden ist. (→p86)
- Trennen Sie das USB-Speichergerät von diesem Gerät ab und schließen Sie es dann erneut an.
- Die Leistung von Festplatten, die über den USB-Port mit Strom versorgt werden, kann nicht garantiert werden.
- Abhängig von der Art des Inhalts kann die Wiedergabe u. U. nicht ordnungsgemäß ausgeführt werden. Überprüfen Sie die unterstützten Dateiformate.
- Betrieb von USB-Speichergeräten mit Sicherheitsfunktion wird nicht unterstützt.

■ WLAN

- Versuchen Sie die Stromversorgung des WLAN-Routers und des Geräts ein-/auszustecken, testen Sie den Strom-Ein-Status des WLAN-Routers und versuchen Sie, den WLAN-Router neu zu starten.

Überprüfen Sie Folgendes, wenn das Problem durch die obigen Schritte nicht behoben wurde.

□ Es ist kein WLAN-Zugriff verfügbar

- Die WLAN-RouterEinstellung ist möglicherweise auf Manuell umgeschaltet. Setzen Sie die Einstellung auf Auto zurück.
- Versuchen Sie es mit der manuellen Einstellung. Die Verbindung ist möglicherweise erfolgreich.
- Die SSID wird nicht angezeigt, wenn sich die Einstellung des WLAN-Routers im unsichtbaren Modus befindet (Modus, um den SSID-Schlüssel zu verbergen) oder wenn JEDE Verbindung ausgeschaltet ist. Ändern Sie die Einstellung und versuchen Sie es erneut.
- Prüfen Sie, ob die SSID und die Verschlüsselungseinstellungen (WEP etc.) korrekt sind. Stellen Sie sicher, dass Sie die Netzwerkeinstellungen des Geräts korrekt eingestellt haben.
- Eine Verbindung mit einer SSID, die Multi-Byte-Zeichen enthält, wird nicht unterstützt. Benennen Sie die SSID des WLAN-Routers nur mit alphanumerischen Ein-Byte-Zeichen und versuchen Sie es erneut.

□ Es wird eine Verbindung mit einer anderen SSID als der ausgewählten SSID hergestellt

- Bei einigen WLAN-Routern ist es möglich, mehrere SSIDs für ein Gerät einzustellen. Wenn Sie die Taste zur automatischen Einstellung an einem solchen Router verwenden, werden Sie möglicherweise mit einer anderen SSID als der gewünschten SSID verbunden. Verwenden Sie in diesem Fall eine Verbindungsmethode mit Passworteingabe.

□ Der Wiedergabeton wird unterbrochen, oder es erfolgt keine Kommunikation

- Möglicherweise werden aufgrund von ungünstigen Umgebungsbedingungen keine Radiowellen empfangen. Verringern Sie den Abstand zum WLAN-Router, entfernen Sie ggf. Hindernisse, sodass Sichtverbindung besteht, und versuchen Sie es erneut. Installieren Sie das Gerät entfernt von Mikrowellenherden oder anderen Zugangspunkten. Es wird empfohlen, den WLAN-Router und das Gerät im gleichen Raum zu platzieren.
- Wenn sich ein Metallobjekt in der Nähe des Geräts befindet, kann es sein, dass eine WLAN-Verbindung nicht möglich ist, da das Metall Auswirkungen auf die Funkwellen hat.
- Bei der Verwendung anderer WLAN-Geräte in der Nähe des Geräts können eine Vielzahl von Problemen wie unterbrochene Wiedergabe und Kommunikation auftreten. Sie können diese Probleme vermeiden, indem Sie den Kanal Ihres WLAN-Routers ändern. Für Anweisungen zur Änderung der Kanäle beziehen Sie sich auf die Bedienungsanleitung, die mit Ihrem drahtlosen LAN-Router geliefert wurde.
- Mit WLAN ist möglicherweise nicht genügend Bandbreite verfügbar. Verwenden Sie ein verkabeltes LAN zur Verbindung.



■ ZONE B-Funktion

□ Kann nicht Audio zu ZONE B ausgeben

- Für die Audioausgabe an ZONE B muss das Audioausgabeziel für "Audio" - "Zone B" unter AV Adjust auf "On (A+B)" oder "On (B)" eingestellt sein, und "Speaker" - "Configuration" - "Zone 2 Lineout" im System Setup-Menü muss auf "Zone B" eingestellt sein. (→p94)

■ Multizonenfunktion

□ ZONE-Ausgabe des Audios von externen AV-Komponenten ist nicht möglich

- Zur Audioausgabe von einer extern angeschlossenen AV-Komponente in ZONE 2 verbinden Sie diese direkt mit einer der HDMI IN1 bis IN3-Buchsen. Wenn die AV-Komponente nicht über eine HDMI-Buchse verfügt, verwenden Sie ein digitales Koaxialkabel, ein digitales optisches Kabel oder ein analoges Audiokabel. Außerdem ist eine Audioausgabe von extern angeschlossenen AV-Komponenten in ZONE 2 nur möglich, wenn es sich um analoge oder 2-Kanal-PCM-Audiosignale handelt. Wenn der Anschluss der AV-Komponente an dieses Gerät über ein HDMI-Kabel, digitales Koaxialkabel oder ein digitales optisches Kabel erfolgt, schalten Sie die Audioausgabe der AV-Komponente auf PCM-Ausgabe um.
- Wenn über HDMI zugeführte Video- und Audiodaten in ZONE 2 ausgegeben werden, stellen Sie im System Setup-Menü die Einstellung "Input/Output Assign" - "TV Out / OSD" - "Zone 2 HDMI" (→p100) auf "Use".

□ Andere

- Wenn das Audiosignal vom NET- oder USB-Eingangselektor kommt, ist keine ZONE-Ausgabe von DSD-Audiosignalen möglich.

■ Fernbedienung

- Stellen Sie sicher, dass die Batterien mit der richtigen Polarität eingelegt sind.
- Neue Batterien einlegen. Keine Batterien unterschiedlicher Sorten oder alte und neue Batterien mischen.
- Achten Sie darauf, dass der Sensor am Hauptgerät keinem direkten Sonnenlicht oder Invertertyp-Leuchtstofflampenlicht ausgesetzt ist. Ändern Sie den Standort, falls notwendig.
- Wenn sich das Hauptgerät in einem Gehäuse oder Schrank mit farbigen Glastüren befindet oder wenn die Türen geschlossen sind, funktioniert die Fernbedienung möglicherweise nicht normal.

■ Display

□ Das Display leuchtet nicht

- Das Display wird möglicherweise dunkler oder schaltet ab, während der Dimmer in Betrieb ist. Drücken Sie die DIMMER-Taste und ändern Sie die Helligkeitsstufe des Displays. (→p10)



■ Andere

❑ Es sind seltsame Geräusche von diesem Gerät zu hören

- Wenn Sie ein anderes Gerät an dieselbe Netzsteckdose wie dieses Gerät angeschlossen haben, kann es durch das andere Gerät zu Störgeräuschen kommen. Wenn das Problem durch das Entfernen des Netzkabels des anderen Geräts behoben wird, verwenden Sie unterschiedliche Netzsteckdosen für dieses Gerät und das andere Gerät.

❑ Während der Full Auto MCACC erscheint die Meldung "Noise Error"

- Dies kann an einer Fehlfunktion Ihres Lautsprechers liegen. Überprüfen Sie den Lautsprecherausgang usw.

❑ Die Messergebnisse der Full Auto MCACC zeigen von der Wirklichkeit abweichende Abstände zu den Lautsprechern

- Je nach Lautsprechern kann es bei den Ergebnissen zu Abweichungen kommen. Nehmen Sie die Einstellungen in diesem Fall unter "System Setup" - "Speaker" - "Distance" vor.

(→[p106](#))

❑ Die Messergebnisse der Full Auto MCACC zeigen, dass der Lautstärkepegel des Subwoofers auf den unteren Grenzwert korrigiert wurde

- Die Lautstärkepegelkorrektur des Subwoofers wurde möglicherweise nicht abgeschlossen. Verringern Sie die Lautstärke des Subwoofers vor der Full Auto MCACC-Messung.

❑ Der Bildschirm Full Auto MCACC lässt sich mit der Pioneer Remote App (erhältlich für iOS und Android™) nicht bedienen

- Starten Sie die Pioneer Remote App, bevor Sie das Mikrofon für die Lautsprechereinrichtung anschließen.



Lautsprecherkonfigurationen und auswählbare Wiedergabemodi

Siehe folgende Tabelle für die auswählbaren Wiedergabemodi für jede Lautsprecherkonfiguration.

Wiedergabemodus	Lautsprecherkonfiguration (ch)									
	2.1	3.1	4.1	5.1	6.1	7.1	2.1.2	3.1.2	4.1.2	5.1.2
<input checked="" type="checkbox"/> DD (Dolby Audio - DD)		✓(*1)	✓(*1)	✓(*1)	✓(*2)	✓(*2)		✓(*2)	✓(*2)	✓(*2)
<input checked="" type="checkbox"/> DD+ (Dolby Audio - DD+)		✓(*1)	✓(*1)	✓(*1)	✓(*1)	✓(*1)	✓(*1)	✓(*1)	✓(*1)	✓(*1)
<input checked="" type="checkbox"/> DTHD (Dolby Audio - TrueHD)		✓(*1)	✓(*1)	✓(*1)	✓(*1)	✓(*1)	✓(*1)	✓(*1)	✓(*1)	✓(*1)
<input checked="" type="checkbox"/> Atmos					✓	✓	✓	✓	✓	✓
<input checked="" type="checkbox"/> Atmos 2.0/2.1	✓									
<input checked="" type="checkbox"/> Atmos 3.0/3.1		✓								
<input checked="" type="checkbox"/> Atmos 4.0/4.1			✓							
<input checked="" type="checkbox"/> Atmos 5.0/5.1				✓						
<input checked="" type="checkbox"/> Atmos 6.0/6.1					✓					
<input checked="" type="checkbox"/> Atmos 7.0/7.1						✓				
<input checked="" type="checkbox"/> Atmos 2.0.2/2.1.2							✓			
<input checked="" type="checkbox"/> Atmos 3.0.2/3.1.2								✓		
<input checked="" type="checkbox"/> DSurr (Dolby Audio - Surr)	✓	✓	✓	✓	✓	✓	✓	✓	✓	✓
<input checked="" type="checkbox"/> DSurr 2.0/2.1 (Dolby Audio - Surr)	✓									
<input checked="" type="checkbox"/> DSurr 3.0/3.1 (Dolby Audio - Surr)		✓								
<input checked="" type="checkbox"/> DSurr 4.0/4.1 (Dolby Audio - Surr)			✓							
<input checked="" type="checkbox"/> DSurr 5.0/5.1 (Dolby Audio - Surr)				✓						
<input checked="" type="checkbox"/> DSurr 6.0/6.1 (Dolby Audio - Surr)					✓					
<input checked="" type="checkbox"/> DSurr 7.0/7.1 (Dolby Audio - Surr)						✓				
<input checked="" type="checkbox"/> DSurr 2.0.2/2.1.2 (Dolby Audio - Surr)							✓			
<input checked="" type="checkbox"/> DSurr 3.0.2/3.1.2 (Dolby Audio - Surr)								✓		



Wiedergabemodus	Lautsprecherkonfiguration (ch)									
	2.1	3.1	4.1	5.1	6.1	7.1	2.1.2	3.1.2	4.1.2	5.1.2
DTS		✓	✓	✓	✓	✓		✓(*3)	✓(*3)	✓(*3)
ES Discrete (DTS-ES Discrete)					✓	✓				
ES Matrix (DTS-ES Matrix)					✓	✓				
DTS 96/24		✓	✓	✓	✓	✓		✓(*3)	✓(*3)	✓(*3)
DTS-HD HR (DTS-HD High Resolution)		✓	✓	✓	✓	✓		✓	✓	✓
DTS-HD Master (DTS-HD Master Audio)		✓	✓	✓	✓	✓		✓	✓	✓
DTS Express		✓	✓	✓	✓	✓		✓	✓	✓
DTS:X		✓	✓	✓	✓	✓	✓	✓	✓	✓
DTS Neural:X	✓	✓	✓	✓	✓	✓	✓	✓	✓	✓
DTS Virtual:X	✓	✓	✓	✓	✓	✓				



Wiedergabemodus	Lautsprecherkonfiguration (ch)									
	2.1	3.1	4.1	5.1	6.1	7.1	2.1.2	3.1.2	4.1.2	5.1.2
PCM	✓	✓(*1)	✓(*1)	✓(*1)	✓(*1)	✓(*1)	✓(*3)	✓(*3)	✓(*3)	✓(*3)
DSD		✓(*1)	✓(*1)	✓(*1)	✓(*2)	✓(*2)		✓(*2)	✓(*2)	✓(*2)
Stereo	✓	✓(*4)	✓(*4)	✓(*4)	✓(*4)	✓(*4)	✓(*4)	✓(*4)	✓(*4)	✓(*4)
Mono	✓	✓(*4)	✓(*4)	✓(*4)	✓(*4)	✓(*4)	✓(*4)	✓(*4)	✓(*4)	✓(*4)
Mono Music		✓	✓	✓	✓	✓	✓	✓	✓	✓
Ext.Stereo		✓	✓	✓	✓	✓	✓	✓	✓	✓
Classical			✓	✓	✓	✓	✓	✓	✓	✓
Ent.Show (Entertainment Show)			✓	✓	✓	✓	✓	✓	✓	✓
Drama			✓	✓	✓	✓	✓	✓	✓	✓
Unplugged			✓	✓	✓	✓	✓	✓	✓	✓
Action			✓	✓	✓	✓	✓	✓	✓	✓
AdvancedGame			✓	✓	✓	✓	✓	✓	✓	✓
Rock/Pop			✓	✓	✓	✓	✓	✓	✓	✓
Sports			✓	✓	✓	✓	✓	✓	✓	✓
F.S.Surround (Front Stage Surround)	✓	✓	✓(*4)	✓(*5)	✓(*4)	✓(*5)	✓(*4)	✓(*5)	✓(*4)	✓(*5)

*1: Reproduktion mit dem Schallfeld basierend auf der Anzahl der Kanäle der Eingangssignale.

*2: Keine Ausgabe von den Surround-Back-Lautsprechern oder Höhenlautsprechern.

*3: Keine Ausgabe von den Höhenlautsprechern.

*4: Nur Ausgabe von den Frontlautsprechern.

*5: Nur Ausgabe von den Frontlautsprechern und dem Center-Lautsprecher.



Eingabeformate und auswählbare Wiedergabemodi

Sie können unter einer Vielzahl von Wiedergabemodi je nach Audioformat des Eingangssignals auswählen.

- Der Stereo-Modus kann bei allen Audioformaten ausgewählt werden.
- Wenn analoge Signale im Pure Direct-Modus eingehen, wird zum Analog Direct-Modus gewechselt, bei dem die Signale direkt in den Verstärker eingehen, ohne den DSP (Digital Signal Processor) zu durchlaufen.
- Die verfügbaren Wiedergabemodi bei angeschlossenen Kopfhörern sind Pure Direct und nur Stereo.

Eingangsformat	Wiedergabemodus					
	Pure Direct Direct Stereo	☑ DD (Dolby Audio - DD) (*2)	☑ DD+ (Dolby Audio - DD+ (*2)(*3))	☑ DTHD (Dolby Audio - TrueHD) (*2)	☑ Atmos (*13)	☑ DSurr (Dolby Audio - Surr) (*13)
2-Kanal-Signaleingang						
Analog / PCM	✓					✓
Musikdateien / DSD (*1)	✓					✓
DD / DD+ / DTHD	✓					✓
DTS / DTS 96/24 / DTS Express / DTS-HD HR / DTS-HD MSTR	✓					✓(*11)
Mehrkanal-Signaleingang						
Multich PCM	✓					✓
DSD (*1)	✓					✓
DD	✓	✓				✓
DD+	✓		✓			✓
DTHD	✓			✓		✓
ATMOS	✓				✓	
DTS	✓					✓
DTS 96/24	✓					✓
DTS Express	✓					
DTS-HD HR	✓					✓
DTS-HD MSTR	✓					✓
DTS-ES Discrete	✓					✓
DTS-ES Matrix	✓					✓
DTS:X	✓					



Wiedergabemodus Eingangsformat	DTS (*2)	DTS 96/24 (*2)	DTS Express (*2)	DTS-HD HR (DTS-HD High Resolution) (*2)	DTS-HD Master (DTS-HD Master Audio) (*2)	ES Discrete (DTS-ES Discrete) (*5)	ES Matrix (DTS-ES Matrix) (*5)	DTS:X	DTS Neural:X (*6)	DTS Virtual:X (*9) (*10)
2-Kanal-Signaleingang										
Analog / PCM									✓	✓
Musikdateien / DSD (*1)									✓	✓
DD / DD+ / DTHD									✓	✓
DTS / DTS 96/24 / DTS Express / DTS-HD HR / DTS-HD MSTR									✓	✓
Mehrkanal-Signaleingang										
Multich PCM									✓	✓
DSD (*1)									✓	✓
DD									✓	✓
DD+									✓	✓
DTHD									✓	✓
ATMOS										
DTS	✓								✓	✓
DTS 96/24		✓							✓	✓
DTS Express			✓						✓	✓
DTS-HD HR				✓					✓	✓
DTS-HD MSTR					✓				✓	✓
DTS-ES Discrete	✓(*4)					✓			✓	✓
DTS-ES Matrix	✓(*4)						✓		✓	✓
DTS:X								✓		✓



Wiedergabemodus Eingangsformat	PCM (Multich PCM) (*2)	DSD (*2)(*12)	Mono	Classical / Unplugged / Ent.Show (Entertainment Show) / Drama / AdvancedGame / Action / Rock/Pop / Sports (*7)	Ext.Stereo / Mono Music (*8)	F.S.Surround (Front Stage Surround) (*9)
2-Kanal-Signaleingang						
Analog / PCM			✓	✓	✓	✓
Musikdateien / DSD (*1)				✓	✓	✓
DD / DD+ / DTHD				✓	✓	✓
DTS / DTS 96/24 / DTS Express / DTS-HD HR / DTS-HD MSTR				✓	✓	✓
Mehrkanal-Signaleingang						
Multich PCM	✓			✓	✓	✓
DSD (*1)		✓		✓	✓	✓
DD				✓	✓	✓
DD+				✓	✓	✓
DTHD				✓	✓	✓
ATMOS				✓	✓	✓
DTS				✓	✓	✓
DTS 96/24				✓	✓	✓
DTS Express				✓	✓	✓
DTS-HD HR				✓	✓	✓
DTS-HD MSTR				✓	✓	✓
DTS-ES Discrete				✓	✓	✓
DTS-ES Matrix				✓	✓	✓
DTS:X				✓	✓	✓



- (*1) Wenn die Abtastrate 5,6/11,2 MHz beträgt, können keine anderen Modi als Pure Direct, Stereo, Ext.Stereo und Mono Music ausgewählt werden.
- (*2) Es müssen Surround-Lautsprecher oder ein Center-Lautsprecher installiert werden.
- (*3) Wenn die Eingangsquelle eine Blu-ray-Disc ist und eine Lautsprecherkonfiguration mit 5.1 Kanälen oder weniger verwendet wird, kann DD+ nicht ausgewählt werden. Stattdessen kann der Wiedergabemodus für DD ausgewählt werden.
- (*4) Diese Auswahl ist nur verfügbar, wenn keine Surround-Back-Lautsprecher angeschlossen sind.
- (*5) Es müssen Surround-Back-Lautsprecher installiert werden.
- (*6) Bei den folgenden Eingangsformaten ist dieser Wiedergabemodus nicht verfügbar, wenn das Eingangssignal monaural ist.
 - DTS, DTS 96/24, DTS Express, DTS-HD HR, DTS-HD MSTR, PCM, Musikdatei
- (*7) Es müssen Surround-Lautsprecher oder Höhenlautsprecher installiert werden.
- (*8) Es müssen Surround-Lautsprecher, Höhenlautsprecher oder ein Center-Lautsprecher installiert werden.
- (*9) Kann nicht gewählt werden, wenn "Speaker Virtualizer" (→[p107](#)) auf "Off" eingestellt ist.
- (*10) Kann nicht gewählt werden, wenn Höhenlautsprecher angeschlossen sind.
- (*11) Kann nicht gewählt werden, wenn das Eingangsformat DTS Express ist.
- (*12) Kann nicht gewählt werden, wenn das Eingangsformat monaural ist.
- (*13) Der angezeigte Wiedergabemodus hängt von der Lautsprecherkonfiguration ab (→[p146](#)). Wenn zudem "Speaker Virtualizer" (→[p107](#)) auf "Off" gestellt ist (die Standardeinstellung ist On), können keine anderen Modi als Atmos und DSur ausgewählt werden.

Lautsprecherkonfigurationen und auswählbare Wiedergabemodi (→[p146](#))



Wiedergabemodus-Effekte

In alphabetischer Reihenfolge

■ Action

Dieser Modus ist für Spielfilme mit vielen Actionszenen geeignet.

■ AdvancedGame

Dieser Modus ist für Spiele geeignet.

■ Classical

Geeignet für klassische oder opernartige Musik. Dieser Modus verstärkt die Surroundkanäle, um das Klangbild zu erweitern, und simuliert den natürlichen Nachhall in einem großen Saal.

■ Direct/Pure Direct









Im "Direct"-Modus werden einige Prozesse wie Klangregelfunktionen ausgeschaltet, welche die Klangqualität beeinträchtigen können. Sie erhalten dadurch eine noch höhere Klangqualität. Im "Pure Direct"-Modus werden noch mehr Prozesse ausgeschaltet, welche die Klangqualität beeinträchtigen können. Sie erhalten dadurch eine naturgetreuere Wiedergabe des Originalklangs. In diesem Fall ist die Lautsprecherkalibrierung mit MCACC ungültig.

■ Atmos

Da in diesem Modus die in Dolby Atmos-Audio aufgenommenen Positionsdaten in Echtzeit berechnet und von geeigneten Lautsprechern ausgegeben werden, können Sie das natürliche und stereophone Klangfeld von Dolby Atmos mit jeder beliebigen Lautsprecherkonfiguration genießen, einschließlich dem Anschluss von nur Frontlautsprechern. Außerdem kann das Dolby Atmos-Klangdesign durch den Anschluss von Surround-Back-Lautsprechern oder Höhenlautsprechern originalgetreuer wiedergegeben werden. Sie können diesen Modus auswählen, wenn Sie im Dolby Atmos-Audioformat eingeben.

Im Unterschied zu Surroundsystemen arbeitet Dolby Atmos nicht mit Kanälen, sondern erlaubt mehr Klarheit durch präzises Platzieren von Klangobjekten, die unabhängig in einem 3D-Raum beweglich sind. Dolby Atmos ist ein optionales Audioformat für Blu-ray-Discs, bei dem bessere Stereowirkung durch ein Klangfeld über der Hörposition erzielt wird.

Je nach Lautsprecherkonfiguration werden die folgenden Wiedergabemodi angezeigt.

-  **Atmos 2.0/2.1** : Wenn nur Frontlautsprecher installiert sind
-  **Atmos 3.0/3.1** : Wenn Frontlautsprecher und Center-Lautsprecher installiert sind
-  **Atmos 4.0/4.1** : Wenn Frontlautsprecher und Surround-Lautsprecher installiert sind
-  **Atmos 5.0/5.1** : Wenn Frontlautsprecher, Center-Lautsprecher und Surround-Lautsprecher installiert sind
-  **Atmos 6.0/6.1** : Wenn Frontlautsprecher, Surround-Lautsprecher und Surround-Back-Lautsprecher installiert sind
-  **Atmos 7.0/7.1** : Wenn Frontlautsprecher, Center-Lautsprecher Surround-Lautsprecher und Surround-Back-Lautsprecher installiert sind
-  **Atmos 2.0.2/2.1.2** : Wenn Frontlautsprecher und Höhenlautsprecher installiert sind
-  **Atmos 3.0.2/3.1.2** : Wenn Frontlautsprecher, Center-Lautsprecher und Höhenlautsprecher installiert sind
-  **Atmos** : Wählbar in den Einstellungen "4.1.2 ch" oder "5.1.2 ch", wenn Surround-Lautsprecher und Höhenlautsprecher installiert sind.

- Zur Übertragung dieses Audioformats verwenden Sie ein HDMI-Kabel und wählen den Bitstream-Audioausgang des Players aus.
- Wenn "Speaker Virtualizer" (→ [p107](#)) auf "Off" (Standard : On) gestellt ist, können andere Modi als  Atmos nicht gewählt werden.

■ DD (Dolby Audio - DD)

In diesem Modus werden im Audioformat Dolby Digital aufgenommene Klangdesigns originalgetreu wiedergegeben.

Dolby Digital ist ein digitales Mehrkanalformat von Dolby Laboratories, Inc. und kommt bei vielen Kinoproduktionen zum Einsatz. Es handelt sich auch um ein Standard-Audioformat für DVD-Videos und Blu-ray-Discs. Es können maximal 5.1 Kanäle auf einem DVD-Video oder einer Blu-ray-Disc aufgenommen werden : zwei Frontkanäle, ein Center-Kanal, zwei Surround-Kanäle sowie ein LFE-Kanal für den Bassbereich (Klangelemente für den Subwoofer).

- Zur Übertragung dieses Audioformats verwenden Sie ein Digitalkabel und wählen den Bitstream-Audioausgang des Players aus.



■ DD+ (Dolby Audio - DD+)

In diesem Modus werden im Audioformat Dolby Digital Plus aufgenommene Klangdesigns originalgetreu wiedergegeben.









Beim Dolby Digital Plus-Format handelt es sich um eine Verbesserung basierend auf Dolby Digital mit erhöhter Kanalanzahl zum Steigern der Klangqualität durch mehr Flexibilität bei den Bitraten. Dolby Digital Plus ist ein optionales Audioformat basierend auf 5.1 ch für Blu-ray-Discs. Es ist möglich, maximal 7.1 Kanäle mit zusätzlichen Kanälen wie dem Surround-Back-Kanal aufzunehmen.

- Zur Übertragung dieses Audioformats verwenden Sie ein HDMI-Kabel und wählen den Bitstream-Audioausgang des Players aus.

■ DSurr (Dolby Audio - Surr)

Dieser Wiedergabemodus erweitert 2-Kanal- oder 5.1-Kanal-Eingabesignale auf 5.1-Kanal, 7.1-Kanal oder 5.1.2-Kanal. Dieser Modus erweitert die tatsächlichen Kanäle für die Wiedergabe je nach Konfiguration der angeschlossenen Lautsprecher um weitere Kanäle. Auch wenn kein Lautsprecher für die Erweiterung vorhanden ist, beispielsweise wenn nur die Frontlautsprecher angeschlossen sind, wird der Ton des Surroundkanals oder des Höhenkanals virtuell für die Erweiterungswiedergabe geschaffen.

Je nach Lautsprecherkonfiguration werden die folgenden Wiedergabemodi angezeigt.

-  DSurr 2.0/2.1 : Wenn nur Frontlautsprecher installiert sind
-  DSurr 3.0/3.1 : Wenn Frontlautsprecher und Center-Lautsprecher installiert sind
-  DSurr 4.0/4.1 : Wenn Frontlautsprecher und Surround-Lautsprecher installiert sind
-  DSurr 5.0/5.1 : Wenn Frontlautsprecher, Center-Lautsprecher und Surround-Lautsprecher installiert sind
-  DSurr 6.0/6.1 : Wenn Frontlautsprecher, Surround-Lautsprecher und Surround-Back-Lautsprecher installiert sind
-  DSurr 7.0/7.1 : Wenn Frontlautsprecher, Center-Lautsprecher Surround-Lautsprecher und Surround-Back-Lautsprecher installiert sind
-  DSurr 2.0.2/2.1.2 : Wenn Frontlautsprecher und Höhenlautsprecher installiert sind
-  DSurr 3.0.2/3.1.2 : Wenn Frontlautsprecher, Center-Lautsprecher und Höhenlautsprecher installiert sind
-  DSurr : Wählbar in den Einstellungen "4.1.2 ch" oder "5.1.2 ch", wenn

Surround-Lautsprecher und Höhenlautsprecher installiert sind.

- Wenn "Speaker Virtualizer" (→p107) auf "Off" (Standard : On) gestellt ist, können andere Modi als  DSurr nicht gewählt werden.

■ DTHD (Dolby Audio - TrueHD)

In diesem Modus werden im Audioformat Dolby TrueHD aufgenommene Klangdesigns originalgetreu wiedergegeben.

Beim Dolby TrueHD-Audioformat handelt es sich um ein "lossless" erweitertes Format auf Basis verlustfreier Komprimierungstechnologie (MLP), das eine naturgetreue Wiedergabe des Master-Audios aus dem Studio ermöglicht. Dolby TrueHD ist ein optionales Audioformat basierend auf 5.1 ch für Blu-ray-Discs. Es ist möglich, maximal 7.1 Kanäle mit zusätzlichen Kanälen wie dem Surround-Back-Kanal aufzunehmen. 7.1 ch wird bei 96 kHz/24 Bit aufgenommen, und 5.1 ch wird bei 192 kHz/24 Bit aufgenommen.

- Zur Übertragung dieses Audioformats verwenden Sie ein HDMI-Kabel und wählen den Bitstream-Audioausgang des Players aus.

■ Drama

Geeignet für Fernsehsendungen, die in TV-Studios produziert werden. Dieser Modus verstärkt die Surroundeffekte des gesamten Klangs, gibt den Stimmen mehr Klarheit und erstellt ein realistisches Klangbild.

■ DSD

Dieser Modus eignet sich zur Wiedergabe von in DSD aufgenommenen Quellen eignet.

- Dieses Gerät unterstützt den DSD-Signaleingang von der HDMI-Eingangsklemme. Je nach angeschlossenem Player kann jedoch ein besserer Klang erzielt werden, wenn die Ausgabe über den PCM-Ausgang des Players erfolgt.
- Dieser Wiedergabemodus kann nur ausgewählt werden, wenn die Ausgangseinstellung Ihres Blu-ray Disc-/DVD-Players auf DSD eingestellt ist.



■ DTS

In diesem Modus werden im Audioformat DTS aufgenommene Klangdesigns originalgetreu wiedergegeben.

Das DTS-Audioformat ist ein digitales Mehrkanalformat von DTS, Inc. Es handelt sich auch um ein optionales Audioformat bei DVD-Videos und um ein Standardformat bei Blu-ray-Discs. Es können 5.1 Kanäle aufgenommen werden : zwei Frontkanäle, ein Center-Kanal, zwei Surround-Kanäle sowie ein LFE-Kanal für den Bassbereich (Klangelemente für den Subwoofer). Der Inhalt wird in einer großen Datenmenge mit einer maximalen Abtastrate von 48 kHz bei einer Auflösung von 24 Bit und einer Bitrate von 1,5 Mbps aufgenommen.

- Zur Übertragung dieses Audioformats verwenden Sie ein Digitalkabel und wählen den Bitstream-Audioausgang des Players aus.

■ DTS 96/24

In diesem Modus werden im Audioformat DTS 96/24 aufgenommene Klangdesigns originalgetreu wiedergegeben.

Beim DTS 96/24-Format handelt es sich um ein Standard-Audioformat für DVD-Videos und Blu-ray-Discs. Es können 5.1 Kanäle aufgenommen werden : zwei Frontkanäle, ein Center-Kanal, zwei Surround-Kanäle sowie ein LFE-Kanal für den Bassbereich (Klangelemente für den Subwoofer). Es wird eine detailgetreue Wiedergabe erzielt, indem der Inhalt mit einer Abtastrate von 96 kHz und einer Auflösung von 24 Bit aufgenommen wird.

- Zur Übertragung dieses Audioformats verwenden Sie ein Digitalkabel und wählen den Bitstream-Audioausgang des Players aus.

■ DTS Express

In diesem Modus werden im Audioformat DTS Express aufgenommene Klangdesigns originalgetreu wiedergegeben.

DTS Express ist ein optionales Audioformat basierend auf 5.1 ch für Blu-ray-Discs. Es ist möglich, maximal 7.1 Kanäle mit zusätzlichen Kanälen wie dem Surround-Back-Kanal aufzunehmen. Es werden auch geringe Bitraten unterstützt.

- Zur Übertragung dieses Audioformats verwenden Sie ein HDMI-Kabel und wählen den Bitstream-Audioausgang des Players aus.

■ DTS-HD HR (DTS-HD High Resolution)

In diesem Modus werden im Audioformat DTS-HD High Resolution Audio aufgenommene Klangdesigns originalgetreu wiedergegeben.

DTS-HD High Resolution Audio ist ein optionales Audioformat basierend auf 5.1 ch für Blu-ray-Discs. Es ist möglich, maximal 7.1 Kanäle mit zusätzlichen Kanälen wie dem Surround-Back-Kanal bei einer Abtastrate von 96 kHz und einer Auflösung von 24 Bit aufzunehmen.

- Zur Übertragung dieses Audioformats verwenden Sie ein HDMI-Kabel und wählen den Bitstream-Audioausgang des Players aus.

■ DTS-HD MSTR (DTS-HD Master Audio)

In diesem Modus werden im Audioformat DTS-HD Master Audio aufgenommene Klangdesigns originalgetreu wiedergegeben.

DTS-HD Master Audio ist ein optionales Audioformat basierend auf 5.1 ch für Blu-ray-Discs. Es ist möglich, maximal 7.1 Kanäle mit zusätzlichen Kanälen wie dem Surround-Back-Kanal Verwendung verlustfreier Audioreproduktionstechnologie aufzunehmen. 96 kHz/24 Bit wird bei 7.1 ch unterstützt, 192 kHz/24 Bit wird bei 5.1 ch unterstützt.

- Zur Übertragung dieses Audioformats verwenden Sie ein HDMI-Kabel und wählen den Bitstream-Audioausgang des Players aus.

■ DTS Neural:X

Mit diesem Wiedergabemodus können Sie vorhandene Kanäle zur Wiedergabe auf weitere Kanäle erweitern, entsprechend der Konfiguration der angeschlossenen Lautsprecher, indem die Eingangssignale von 2 Kanälen oder 5.1 Kanälen auf 5.1 Kanäle bzw. 7.1 Kanäle erweitert wird.

■ DTS Virtual:X

Der DTS Virtual:X-Wiedergabemodus verwendet die proprietäre Audioverarbeitungstechnologie, um räumlichen 3D-Sound einschließlich Audio von oben zu erzeugen, ohne die Höhenlautsprecher anzuschließen. Dieser Modus kann in jeder Lautsprecherkonfiguration gewählt werden, z. B. nur für den Anschluss von Frontlautsprechern. Sie können Ihre bevorzugten Filme oder TV-Programme mit einem intensiven Klangerlebnis genießen.

- Dieser Modus kann nicht gewählt werden, wenn Höhenlautsprecher angeschlossen sind.
- Dieser Modus kann nicht gewählt werden, wenn "Speaker Virtualizer" (→[p107](#)) auf "Off" eingestellt ist (Standard : On).



■ DTS:X

In diesem Modus werden im Audioformat DTS:X aufgenommene Klangdesigns originalgetreu wiedergegeben.

Beim DTS:X-Audioformat handelt es sich um eine Kombination der Mischmethode auf Basis herkömmlicher kanalbasierter Formate (5.1 ch und 7.1 ch) und objektbasierter dynamischer Audiomischung. Sie kennzeichnet sich durch die präzise Klangpositionierung und die Möglichkeit, Bewegung wiederzugeben.

- Zur Übertragung dieses Audioformats verwenden Sie ein HDMI-Kabel und wählen den Bitstream-Audioausgang des Players aus.

■ ES Discrete (DTS-ES Discrete)

In diesem Modus werden im Audioformat DTS-ES Discrete aufgenommene Klangdesigns originalgetreu wiedergegeben.

DTS-ES Discrete ist ein optionales Audioformat basierend auf 5.1 ch für DVD-Video und Blu-ray-Discs. Es ist möglich, maximal 6.1 Kanäle mit einem zusätzlichen monoauralen Surround-Back-Kanal aufzunehmen.

- Zur Übertragung dieses Audioformats verwenden Sie ein Digitalkabel und wählen den Bitstream-Audioausgang des Players aus.

■ ES Matrix (DTS-ES Matrix)

In diesem Modus werden im Audioformat DTS-ES Matrix aufgenommene Klangdesigns originalgetreu wiedergegeben.

DTS-ES Matrix ist ein optionales Audioformat basierend auf 5.1 ch für DVD-Video und Blu-ray-Discs. Ein monauraler Surround-Back-Kanal wird durch Matrixcodierung in diesem Format eingefügt. Während der Wiedergabe wird die 6.1-Kanal-Wiedergabe durch den Matrix-Decoder an diesem Gerät erreicht.

- Zur Übertragung dieses Audioformats verwenden Sie ein Digitalkabel und wählen den Bitstream-Audioausgang des Players aus.

■ Ent.Show (Entertainment Show)

Geeignet für Rock- oder Popmusik. Die Wiedergabe von Musik in diesem Modus kreiert ein lebhaftes Klangfeld mit einem starken akustischen Bild, wie in einem Klub oder auf einem Rockkonzert.

■ Ext.Stereo (Extended Stereo)

Dieser Modus ist ideal für Hintergrundmusik. Stereosound wird sowohl durch die Surround-Lautsprecher als auch die Front-Lautsprecher gespielt, was einen Stereo-Eindruck erzeugt.

■ F.S.Surround (Front Stage Surround)

In diesem Modus können Sie die virtuelle Wiedergabe von Mehrkanal-Surround-Sound auch mit nur zwei oder drei Lautsprechern genießen. Dies funktioniert, indem gesteuert wird, wie die Klänge das linke und rechte Ohr des Zuhörers erreichen.

- Dieser Modus kann nicht gewählt werden, wenn "Speaker Virtualizer" (→[p107](#)) auf "Off" eingestellt ist (Standard : On).

■ Mono

In diesem Modus wird Audio in Mono vom Center-Lautsprecher ausgegeben, wenn ein analoges Signal oder PCM-Signal eingespeist wird. Wenn kein Center-Lautsprecher angeschlossen ist, wird analoges Audio von den Frontlautsprechern ausgegeben.

■ Mono Music

In diesem Modus geben alle Lautsprecher den gleichen Sound in Mono aus, sodass der Klang, den Sie hören, der gleiche ist, egal, wo im Klangraum Sie sich gerade befinden.

■ PCM

Dieser Modus eignet sich zur Wiedergabe von in Mehrkanal-PCM aufgenommenen Quellen.

■ Rock/Pop

Dieser Modus ist für Rockmusik geeignet.

■ Sports

Dieser Modus ist für Sport-Inhalte geeignet.

■ Stereo

In diesem Modus wird der Sound über die linken und rechten Frontlautsprecher und den Subwoofer ausgegeben.

■ Unplugged

Geeignet für akustische Instrumente, Gesang und Jazz. Dieser Modus verstärkt das Front-Klangbild, was den Eindruck vermittelt, vor der Bühne zu stehen.



Lautsprecherkombinationen

- Es können bis zu zwei aktive Subwoofer in beliebiger Kombination angeschlossen werden.

Lautsprecherkanäle	FRONT	CENTER	SURROUND	SURROUND BACK	HEIGHT	Bi-AMP	ZONE 2 (ZONE SPEAKER)
2.1 ch	✓					✓ (*1)	✓ (*1)
3.1 ch	✓	✓				✓ (*1)	✓ (*1)
4.1 ch	✓		✓			✓ (*1)	✓ (*1)
5.1 ch	✓	✓	✓			✓ (*1)	✓ (*1)
6.1 ch	✓		✓	✓			
7.1 ch	✓	✓	✓	✓			
2.1.2 ch	✓				✓	✓ (*1)	✓ (*1)
3.1.2 ch	✓	✓			✓	✓ (*1)	✓ (*1)
4.1.2 ch	✓		✓		✓		
5.1.2 ch	✓	✓	✓		✓		

(*1) Sie können entweder Bi-AMP oder ZONE SPEAKER auswählen.



Allgemeine Spezifikationen

Verstärkereinheit	Modelle für Nordamerika und Taiwan	Modelle für Europa	Modelle für Australien und Asien
Ausgangsnennleistung	-	7 Kanäle x 135 W bei 6 Ohm, 1 kHz, 1 Kanal angetrieben von 1 % THD (Gesamtverzerrung) (IEC)	
Max. effektive Ausgangsleistung	-	160 W bei 6 Ohm, 1 kHz, 1 Kanal angetrieben von 10% THD (Gesamtverzerrung) (JEITA)	7 Kanäle x 160 W bei 6 Ohm, 1 kHz, 1 Kanal angetrieben von 10% THD (Gesamtverzerrung) (JEITA)
Dynamische Leistung (kurzzeitige maximale Ausgangsleistung nach IEC 60268)	-	160 W (3 Ω, Front), 125 W (4 Ω, Front), 85 W (8 Ω, Front)	
THD+N (Gesamtklirrfaktor + Rauschen)	-	0,08% (20 Hz – 20.000 Hz, Nennausgangsleistung)	
Eingangsempfindlichkeit und Impedanz	-	200 mV/47 kΩ (LINE(RCA)), 3,5 mV/47 kΩ (PHONO MM)	
RCA-Ausgangsnennleistungspegel und Impedanz	-	PRE OUT (SUBWOOFER) : 1 V/470 Ω	
	-	LINE OUT (ZONE 2/ZONE B) : 200 mV/2,2 kΩ	
Phono maximale Eingangssignalspannung	-	70 mV (MM 1 kHz 0,5%)	
Frequenzgang	-	10 Hz – 100 kHz/+1 dB, -3 dB (Direct/Pure Direct)	
Klangregelungscharakteristik	-	±10 dB, 20 Hz (BASS), ±10 dB, 20 kHz (TREBLE)	
Signal-/Rauschabstand	-	106 dB (IHF-A, LINE IN, SP OUT), 80 dB (IHF-A, PHONO IN, SP OUT)	
Lautsprecherimpedanz	-	4 Ω - 16 Ω	
Kopfhörer-Nennleistung	-	80 mW + 80 mW (32 Ω, 1 kHz, 10% THD)	
Unterstützte Impedanz von Kopfhörern	-	8 Ω - 600 Ω	
Frequenzgang von Kopfhörern	-	10 Hz - 100 kHz	

Tunerteil	Modelle für Nordamerika und Taiwan	Modelle für Europa	Modelle für Australien und Asien
UKW-Empfangsfrequenzbereich	-	87,5 MHz–108,0 MHz, RDS	



50 dB Dämpfungsempfindlichkeit (FM MONO)	-	1,0 µV, 11,2 dBf (IHF, 1 kHz, 100% MOD)	
AM-Empfangsfrequenzbereich	-	-	522/530 kHz - 1611/1710 kHz
DAB-Empfangsfrequenzbereich	-	174,928 MHz–239,200 MHz (Band III)	-
DAB-Empfindlichkeit	-	-100 dBm (Min.) (Band III)	-
Senderspeicherplätze	-	40	

BLUETOOTH-Bereich	Modelle für Nordamerika und Taiwan	Modelle für Europa	Modelle für Australien und Asien
Datenübertragungssystem	-	BLUETOOTH Spezifikation Version 4.2	
Frequenzband	-	2,4 GHz-Band	
Modulationsverfahren	-	FHSS (Frequency Hopping Spread Spectrum)	
Kompatible BLUETOOTH-Profile	-	A2DP 1.2, AVRCP 1.3	
Unterstützte Codecs	-	Empfangen : SBC, AAC Senden : SBC, aptX, aptX HD	
Übertragungsbereich (A2DP)	-	20 Hz - 20 kHz (Samplingfrequenz 44,1 kHz)	
Maximale Übertragungreichweite	-	Sichtlinie ca. 15 m (*) (*)Die tatsächliche Reichweite variiert in Abhängigkeit von Faktoren wie Hindernissen zwischen den Geräten, Magnetfeldern um Mikrowellenherde, statischer Elektrizität, Funktelefonen, Empfangsempfindlichkeit, Antennenleistung, Betriebssystem, Softwareanwendung usw.	

HDMI	Modelle für Nordamerika und Taiwan	Modelle für Europa	Modelle für Australien und Asien
Eingang	-	6	
Ausgang	-	2 (MAIN, SUB/ZONE2)	



Unterstützt	-	Deep Color, x.v.Color™, Extended Colorimetry (sYCC601, Adobe RGB, Adobe YCC601), 3D, Content Type, CEC(*), Lip Sync, Audio Return Channel, HDR (HDR10, BT.2020, HLG), HDR10+ (HDMI IN1-IN3), Dolby Vision (*): Das Gerät ist für die Verwendung mit Produkten ausgelegt, die dem CEC-Standard entsprechen. Die gekoppelte Bedienung kann jedoch nicht für alle CEC-kompatiblen Geräte garantiert werden.
Audioformat	-	Lineares 2-Kanal-PCM : 32 kHz, 44,1 kHz, 48 kHz, 88,2 kHz, 96 kHz, 176,4 kHz, 192 kHz, 16/20/24 Bit Lineares Mehrkanal-PCM : Maximal 7.1-Kanal; 32 kHz; 44,1 kHz; 48 kHz; 88,2 kHz; 96 kHz; 176,4 kHz; 192 kHz; 16/20/24 Bit Bitstream : Dolby Digital, Dolby Digital Plus, Dolby TrueHD, Dolby Atmos, DTS, DTS-ES, DTS 96/24, DTS-HD Master Audio, DTS-HD High Resolution Audio, DTS Express, DTS:X, DSD(2,8 MHz), PCM
ARC-kompatible Audioformate	-	PCM, Dolby Digital, Dolby Digital Plus, DTS (DTS 96/24, DTS-ES usw.), DTS-HD High Resolution Audio
eARC-kompatible Audioformate	-	PCM, Dolby Digital, Dolby Digital Plus, DTS (DTS 96/24, DTS-ES usw.), Dolby TrueHD, Dolby Atmos, DTS- HD Master Audio, DTS:X, Multichannel PCM, DTS-HD High Resolution Audio
HDCP-Version	-	HDCP2.3
Maximale Videoauflösung	-	8K



Entsprechende Eingangsaufösungen	Bildfrequenz	Farbraum	Farbtiefe	HDMI IN 1 - 3	HDMI IN 4 - 6
4K (3840x2160p)	24/25/30 Hz	YCbCr4:2:2	12 Bit	✓	✓
		YCbCr4:4:4/RGB	8 Bit	✓	✓
			10/12 Bit	✓	✓
4K SMPTE (4096x2160p)	48/50/60 Hz	YCbCr4:2:0	8 Bit	✓	✓
			10/12 Bit	✓	✓
		YCbCr4:2:2	12 Bit	✓	✓
			YCbCr4:4:4/RGB	8 Bit	✓
	10/12 Bit	✓			
		100/120 Hz	YCbCr4:2:0	8/10/12 Bit	✓
YCbCr4:2:2	12 Bit		✓(*)		
YCbCr4:4:4/RGB	8/10 Bit		✓(*)		
5K (5120x2160p)	24/25/30 Hz	YCbCr4:2:2	12 Bit	✓	
		YCbCr4:4:4/RGB	8 Bit	✓	
			10/12 Bit	✓	
	48/50/60 Hz	YCbCr4:2:0	8/10/12 Bit	✓	
		YCbCr4:2:2	12 Bit	✓(*)	
		YCbCr4:4:4/RGB	8/10/12 Bit	✓(*)	
8K (7680x4320p)	24/25/30 Hz	YCbCr4:2:0	8/10/12 Bit	✓	
		YCbCr4:2:2	12 Bit	✓(*)	
		YCbCr4:4:4/RGB	8/10 Bit	✓(*)	
	48/50/60 Hz	YCbCr4:2:0	8/10 Bit	✓(*)	

(*) Es können mit DSC (Display Stream Compression) komprimierte Videodaten ein- und ausgegeben werden. DSC ist eine Videokomprimierungstechnik, welche die Übertragung von hochauflösendem Video, das eine hohe Bandbreite erfordert, über HDMI ermöglicht.

- Der HDMI OUT-Ausgang zum Fernseher weist die gleiche Auflösung auf wie der Eingang. Wird ein Fernseher verwendet, der 4K unterstützt, können 1080p HDMI-Videosignale auch als 4K ausgegeben werden.

Damit gekoppelte Funktionen ordnungsgemäß funktionieren, schließen Sie nicht mehr CEC-kompatible Geräte an die HDMI-Buchse an, als die anschließbare Zahl wie unten gezeigt.

- Blu-ray Disc/DVD-Player : bis zu 3 Geräte
- Blu-ray-Disc/DVD-Rekorder : bis zu 3 Geräte
- Kabel-TV-Tuner, terrestrische Digitaltuner und Satellitentuner : bis zu 4 Geräte

Der Betrieb folgender Geräte wurde bestätigt : (Stand : April 2020)

Fernseher der Marke Toshiba; Fernseher der Marke Sharp; Player und Rekorder der Marke Toshiba; Player und Rekorder der Marke Sharp (bei Verwendung mit einem Fernseher der Marke Sharp)



Netzwerkteil	Modelle für Nordamerika und Taiwan	Modelle für Europa	Modelle für Australien und Asien
Ethernet-LAN	-	1 (10BASE-T/100BASE-TX)	
WLAN	-	IEEE 802.11 a/b/g/n/ac-Standard (Wi-Fi®-Standard) 5 GHz/2,4 GHz-Band	
<p>■ Musikserver (→ p89) Unterstützte Audioformate</p>	-	<p>MP3 (.mp3)</p> <ul style="list-style-type: none"> MPEG-1/MPEG-2 Audio Layer 3/44,1 kHz, 48 kHz/8 kbps bis 320 kbps sowie VBR <p>WMA (.wma)</p> <ul style="list-style-type: none"> 44,1 kHz, 48 kHz/5 kbps bis 320 kbps und VBR Die Formate WMA Pro/Voice/WMA Lossless werden nicht unterstützt. <p>WAV (.wav)</p> <p>WAV-Dateien enthalten unkomprimiertes digitales PCM-Audio.</p> <ul style="list-style-type: none"> 44,1 kHz, 48 kHz, 88,2 kHz, 96 kHz, 176,4 kHz, 192 kHz/8 Bit, 16 Bit, 24 Bit <p>AIFF (.aiff/.aif)</p> <p>AIFF-Dateien enthalten unkomprimiertes digitales PCM-Audio.</p> <ul style="list-style-type: none"> 44,1 kHz, 48 kHz, 88,2 kHz, 96 kHz, 176,4 kHz, 192 kHz/8 Bit, 16 Bit, 24 Bit <p>AAC (.aac/.m4a/.mp4/.3gp/.3g2)</p> <ul style="list-style-type: none"> MPEG-2/MPEG-4 Audio/44,1 kHz, 48 kHz, 88,2 kHz, 96 kHz/8 kbps bis 320 kbps und VBR <p>FLAC (.flac)</p> <ul style="list-style-type: none"> 44,1 kHz, 48 kHz, 88,2 kHz, 96 kHz, 176,4 kHz, 192 kHz/8 Bit, 16 Bit, 24 Bit <p>LPCM (Lineare PCM)</p> <ul style="list-style-type: none"> 44,1 kHz, 48 kHz/16 Bit <p>Apple Lossless (.m4a/.mp4)</p> <ul style="list-style-type: none"> 44,1 kHz, 48 kHz, 88,2 kHz, 96 kHz/16 Bit, 24 Bit <p>DSD (.dsf/.dff)</p> <ul style="list-style-type: none"> DSF/DSDIFF/2,8 MHz, 5,6 MHz, 11,2 MHz 	



USB-Bereich	Modelle für Nordamerika und Taiwan	Modelle für Europa	Modelle für Australien und Asien
USB	-	2 (vorn : Ver.2.0, 5 V/0,5 A, Hinten : Ver.2.0, 5V/1 A)	
<p>■USB-Speichergerät (→p86) Unterstützte Audioformate</p>	-	<p>MP3 (.mp3)</p> <ul style="list-style-type: none"> • MPEG-1/MPEG-2 Audio Layer 3/44,1 kHz, 48 kHz/8 kbps bis 320 kbps sowie VBR <p>WMA (.wma)</p> <ul style="list-style-type: none"> • 44,1 kHz, 48 kHz/5 kbps bis 320 kbps und VBR • Die Formate WMA Pro/Voice/WMA Lossless werden nicht unterstützt. <p>WAV (.wav)</p> <p>WAV-Dateien enthalten unkomprimiertes digitales PCM-Audio.</p> <ul style="list-style-type: none"> • 44,1 kHz, 48 kHz, 88,2 kHz, 96 kHz, 176,4 kHz, 192 kHz/8 Bit, 16 Bit, 24 Bit <p>AIFF (.aiff/.aif)</p> <p>AIFF-Dateien enthalten unkomprimiertes digitales PCM-Audio.</p> <ul style="list-style-type: none"> • 44,1 kHz, 48 kHz, 88,2 kHz, 96 kHz, 176,4 kHz, 192 kHz/8 Bit, 16 Bit, 24 Bit <p>AAC (.aac/.m4a/.mp4/.3gp/.3g2)</p> <ul style="list-style-type: none"> • MPEG-2/MPEG-4 Audio/44,1 kHz, 48 kHz, 88,2 kHz, 96 kHz/8 kbps bis 320 kbps und VBR <p>FLAC (.flac)</p> <ul style="list-style-type: none"> • 44,1 kHz, 48 kHz, 88,2 kHz, 96 kHz, 176,4 kHz, 192 kHz/8 Bit, 16 Bit, 24 Bit <p>LPCM (Lineare PCM)</p> <ul style="list-style-type: none"> • 44,1 kHz, 48 kHz/16 Bit <p>Apple Lossless (.m4a/.mp4)</p> <ul style="list-style-type: none"> • 44,1 kHz, 48 kHz, 88,2 kHz, 96 kHz, 176,4 kHz, 192 kHz/16 Bit, 24 Bit <p>DSD (.dsf/.dff)</p> <ul style="list-style-type: none"> • DSF/DSDIFF/2,8 MHz, 5,6 MHz, 11,2 MHz 	



Allgemeine Daten	Modelle für Nordamerika und Taiwan	Modelle für Europa	Modelle für Australien und Asien
Stromversorgung	-	AC 220 - 240 V, 50/60 Hz	
Stromverbrauch	-	450 W	
Vollständiger Standby-Modus	-	0,15 W	
Netzwerk-Standby (kabelgebunden)	-	1,8 W	
Netzwerk-Standby (kabellos)	-	1,8 W	
Bluetooth Wakeup	-	1,7 W	
HDMI CEC	-	0,15 W	
Standby-Modus (ALL ON)	-	1,8 W	
Gerät mit HiNA-Funktionen Standby-Modus, Netzwerktrennung und Netzwerk-Standby ON	-	2,9 W Diese Ausrüstung erfüllt die Verordnung der Europäischen Kommission (EC) Nr. 1275/2008 als Ausrüstung mit HiNA-Funktionalität. Wenn Sie die Netzwerk-Funktion nicht nutzen, stellen Sie die Network Standby-Einstellung auf Off. Im Standby-Modus ist der Stromverbrauch des Geräts reduziert.	
Abmessungen (B x H x T)	-	435 mm x 173 mm x 370,5 mm 17-1/8" x 6-13/16" x 14-9/16"	
Gewicht	-	9,6 kg (21,2 lbs.)	
In den Frequenzbändern übertragene max. Funkfrequenzleistung	-	2400 MHz–2483,5 MHz (20 dBm (e.i.r.p.)) 5150 MHz - 5350 MHz (23 dBm (e.i.r.p.)) 5470 MHz - 5725 MHz (23 dBm (e.i.r.p.))	-



Videoeingänge	Modelle für Nordamerika und Taiwan	Modelle für Europa	Modelle für Australien und Asien
Composite	-	Nicht vorhanden	
Component	-	Nicht vorhanden	

Audioeingänge	Modelle für Nordamerika und Taiwan	Modelle für Europa	Modelle für Australien und Asien
Analog	-	6 (Inkl. 1x PHONO, 1x AUX (Vorne))	
Digital	-	2 (COAXIALx1, OPTICALx1)	

Audioausgänge	Modelle für Nordamerika und Taiwan	Modelle für Europa	Modelle für Australien und Asien
Analog	-	LINE OUT (ZONE 2)(*) x 1 PRE OUT (SUBWOOFER) x 2 *Kann zu LINE OUT (ZONE B) geändert werden.	
Lautsprecherausgänge	-	7 (FRONT L/R, CENTER, SURROUND L/R, HEIGHT L/R oder SURROUND BACK L/R oder ZONE 2 L/R)	
Kopfhörer	-	1 (ø 6,3 mm, 1/4")	

Andere	Modelle für Nordamerika und Taiwan	Modelle für Europa	Modelle für Australien und Asien
Einrichtung Mic	-	1 (Vorne)	
RS-232	-	Nicht vorhanden	
12V TRIGGER OUT	-	Nicht vorhanden	
IR	-	Nicht vorhanden	

Änderungen der technischen Daten und der Merkmale ohne Ankündigung vorbehalten.

 → [Lizenzen und Warenzeichen](#)



Pioneer

SN 29403933_DE

© 2020 Onkyo & Pioneer Corporation. All rights reserved.

Onkyo group has established its Privacy Policy, available at [<https://pioneer-audiovisual.com/privacy/>].

"Pioneer" und das "MCACC-Logo" sind Marken von Pioneer Corporation und werden unter Lizenz verwendet.

F2006-0